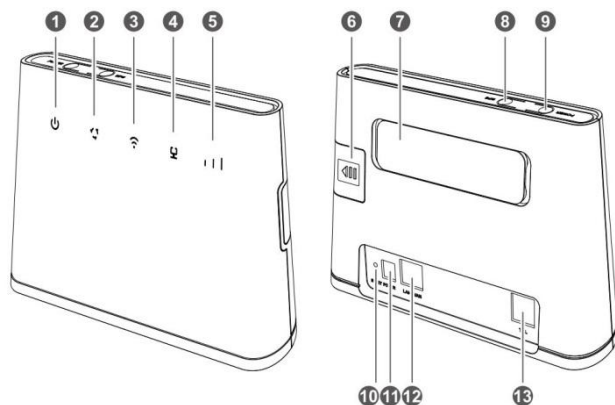

**Présentation :**

1) Indicateur d'alimentation.

2) Led correspondant au type de mode de connexion :

- Lumière couleur cyan fixe → Connecté à un réseau LTE
- Lumière couleur bleu fixe → Connecté à un réseau 3G
- Lumière couleur jaune fixe → Connecté à un réseau 2G
- Lumière couleur verte fixe → Connecté à un réseau local.
- Lumière couleur rouge fixe →

- o La carte SIM n'est pas reconnue, le code PIN n'a pas encore été entré, le code PIN est incorrect
- o Problème de connexion au réseau

3) Indicateur Wifi :

- Fixe : Wifi activé
- Clignotant : Une connexion WPS est configurée
- Eteinte : Wifi désactivé

4) Indicateur LAN/WAN :

- Fixe : le port réseau est connecté à un équipement (port réseau d'un pc, switch...)
- Clignotant : Des données sont transmises via le port réseau
- Eteinte : Pas de câble réseau brancher

5) Indicateur du signal

- Fixe : le modem capte le signal (plus de barre signifie un meilleur signal)
- Eteinte : Pas de réception du signal

6) Slot pour carte SIM

7) Port pour antennes extérieurs

8) Bouton WPS

9) Bouton ON/OFF

10) Bouton reset

11) Prise d'alimentation

12) Prise WLAN

13) Prise Téléphone

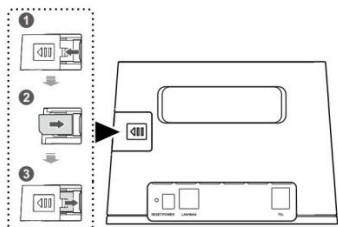
**Insertion de la carte SIM :**

1) Retirez le cache du slot Carte SIM

2) Insérez la carte SIM dans le slot, vérifiez bien que le sens de la carte soit correcte comme indiqué ci-dessus

3) Fermer le slot

**Paramétrage :**

Pour accéder aux paramètres du modem, saisir l'adresse suivante dans la barre d'adresse de votre navigateur :

<http://192.168.8.1/>

➤ **Présentation de la page d'accueil****Current connection**

Received/Sent: 1.01 MB / 430.22 KB  
Duration: 01:38:00

**WLAN status**

WLAN status: On  
Current WLAN user: 0

📶 Type de connexion (4G) et niveau de signal de réception

↕ Connexion internet active

📶 Wifi actif

⬆️⬆️ Bouton permettant d'activer/désactiver la connexion internet

**Current Connection** : Permet d'avoir une estimation du volume de données reçues/transmises en cours avec le temps écoulé.

Le volume sera remis à zéro à chaque nouvelle connexion

**WLAN status** : Permet de voir si le WiFi est actif ainsi que le nombre d'utilisateurs connectés en WiFi

## ➤ Changement des paramètres Wifi

Pour changer les Paramètres Wifi, allez dans l'onglet **Paramètres**.

**Nom d'utilisateur** : admin

**Mot de passe** : admin

Dans la colonne de gauche cliquez sur **WLAN** puis sur **Paramètres de Base**.

Modifiez vos paramètres Wifi comme vous le souhaitez puis cliquez sur **Appliquer** pour valider les modifications.

Le premier champ **SSID** correspond au nom de votre réseau Wifi

Le troisième champ correspond au mot de passe de votre réseau Wifi

## ➤ Consignes de sécurité

Votre sécurité est importante pour nous. Veuillez lire attentivement les instructions de sécurités suivantes avant de procéder à l'installation et à la première utilisation de votre Modem 4G HUAWEI CPE B310.

## AVERTISSEMENT SUR LA GARANTIE :

Aucune pièce de votre modem ne peut être réparée ou remplacée par vous-même. Vous devez impérativement confier les réparations auprès de votre FAI. Toute tentative d'ouverture ou de démontage de l'appareil ainsi que toute modification ou tentative de modification du logiciel entrainera l'annulation immédiate de la garantie.

## INSTALLATION :

- Votre Modem 4G et ses accessoires sont destinés à une utilisation domestique et en intérieur.
- Tenez votre Modem 4G et ses accessoires hors de portée des enfants.
- N'utilisez que les accessoires fournis avec votre Modem 4G ou proposés pour votre modem.
- Laissez un espace minimal de 5 cm autour et au-dessus de votre Modem 4G pour une aération suffisante.
- Placez votre Modem 4G sur une surface solide et stable de façon à éviter les chocs ou les chutes.
- Tenez votre modem 4G et ses accessoires à l'abri de toute source de chaleur, de l'humidité, de la poussière et de la lumière directe du soleil et à proximité d'une source électromagnétique.
- Veillez à toujours débrancher l'alimentation de votre Modem 4G pour effectuer vos branchements réseau ou éventuel changement de cartes SIM.

## RACCORDEMENT ELECTRICQUE :

- Eviter de brancher trop d'appareils sur la même prise d'alimentation électrique, car il pourrait en résulter une surcharge qui risque de provoquer un incendie ou un choc électrique
- Ne branchez pas votre Modem 4G sur une prise ne permettant pas un ajustement convenable.
- Utilisez uniquement l'adaptateur secteur fourni avec votre Modem 4G et n'utilisez pas cet adaptateur avec d'autres appareils.

## CONSIGNE :

- Veillez à débrancher tous les câbles et l'alimentation de votre Modem 4G en cas d'orage ou d'absence prolongée.
- Veillez à débrancher tous les câbles et l'alimentation de votre Modem 4G avant de procéder à son nettoyage : nettoyer votre Modem 4G avec un chiffon doux et très légèrement humide en proscrivant tous produits alcoolisés ou abrasif.