

ユーザーマニュアル

SM-R860
SM-R865F
SM-R870
SM-R875F
SM-R880
SM-R890

目次

ご使用前の準備

- 5 Galaxy Watch4 Classic / Galaxy Watch4について
- 5 はじめに
- 12 各部の名称
 - 12 同梱物
 - 13 時計
 - 16 ワイヤレス充電器
- 17 充電する
 - 17 ワイヤレス充電について
 - 18 ワイヤレスパワーシェア機能で充電する
 - 20 充電に関する注意事項
- 21 本製品を装着する
 - 21 本製品を身に着ける
 - 21 ストラップについての注意事項
 - 22 ストラップを取り付ける
 - 23 正確な測定のための本製品の身に着け方
- 25 電源をON/OFFする
- 26 本製品をスマートフォンに接続する
 - 26 「Galaxy Wearable」アプリをインストールする
 - 26 Bluetoothを使用してスマートフォンに接続する
 - 27 リモート接続
- 28 画面をコントロールする
 - 28 ベゼル
 - 29 タッチスクリーン
 - 30 画面構成
 - 31 画面をON/OFFにする
 - 31 画面を切り替える
 - 32 ロック画面
- 33 時計
 - 33 時計画面
 - 33 時計の画面を変更する
 - 34 Always On Display機能を有効にする
 - 34 時計専用モードを有効にする
- 35 通知
 - 35 通知パネル
 - 35 通知を確認する
 - 36 通知を受信するアプリを選択する
- 36 クイックパネル
- 39 テキストを入力する
 - 39 キーボードのレイアウト

アプリと機能

41 アプリのインストールと管理

42 メッセージ

44 電話

46 連絡先

47 S Health

47 はじめに

47 1日の活動

49 歩

50 エクササイズ

55 睡眠

57 心拍数

59 ストレス

60 血中酸素レベル

63 体組成

66 食事

67 水分

67 Together

68 女性の健康

68 設定

69 GPS

69 ミュージック

70 メディアコントローラー

70 はじめに

70 ミュージックプレーヤーを操作する

70 ビデオプレーヤーを操作する

71 リマインダー

71 カレンダー

72 天気予報

72 アラーム

73 世界時計

73 タイマー

74 ストップウォッチ

74 ギャラリー

74 画像データを送受信する

75 画像を確認する

75 画像を削除する

76 端末リモート追跡

76 時計リモート追跡

77 SOSの送信

77 はじめに

77 緊急連絡先の登録

78 SOSの要請

78 転倒してケガをしたときのSOS要請

79 SOSメッセージの停止

80 ボイスレコーダー

81 電卓

81 コンパス

81 イヤホンコントローラー

82 カメラコントローラー

82 Galaxy Global Goals

83 設定

- 83 はじめに
- 83 接続
- 88 通知
- 88 サウンドとバイブ
- 89 ディ스플레이
- 89 S Health
- 90 高度な機能
- 90 バッテリー
- 91 アプリ
- 91 一般
- 92 ユーザー補助
- 92 セキュリティ
- 92 プライバシー
- 93 位置情報
- 93 アカウントとバックアップ
- 93 ソフトウェア更新
- 93 ヒントとチュートリアル
- 94 時計について

- 99 バッテリー
- 100 コンテンツを管理
- 100 料金プラン (LTEモデル)
- 100 一般
- 101 ユーザー補助
- 101 アカウントとバックアップ
- 101 時計用ソフトウェアを更新
- 102 時計について

102 時計リモート追跡

102 ヒントとユーザーマニュアル

102 ストア

付録

103 トラブルシューティング

Galaxy Wearable

95 はじめに

96 時計の画面

97 アプリ画面

97 タイル

98 クイックパネル

98 時計の設定

- 98 はじめに
- 98 通知
- 99 サウンドとバイブ
- 99 ディ스플레이
- 99 高度な機能

ご使用前の準備

Galaxy Watch4 Classic / Galaxy Watch4について



Galaxy Watch4 Classic / Galaxy Watch4（以降、本製品という）は、さまざまなタイプのエクササイズの実行や健康管理、電話や音楽の再生などの便利なアプリを使用することができるスマートウォッチです。ベゼルを使ってさまざまな機能を開覧したり、画面をタップするだけで簡単に機能を起動したり、時計画面をお好みに合わせて変更したりできます。



本製品はスマートフォンに接続した後、使用することができます。

はじめに

本製品をお使いになる前に本書をお読みいただき、安全に正しくご使用ください。

- ・ 本書は本製品の初期設定に基づいて説明しています。
- ・ 地域やサービス提供者、モデルの仕様、ソフトウェアのバージョンによっては、本書の内容と異なる場合があります。
- ・ 一部のアプリや機能を利用する際に、本製品がWi-Fiまたはモバイルネットワークへの接続を必要とする場合があります。
- ・ CPUとRAMを大量に使用するコンテンツは、本製品のパフォーマンスが低下する原因となります。そのようなコンテンツに関連するアプリは、本製品の仕様と使用環境によっては、正しく動作しない場合があります。
- ・ 当社以外から提供されたアプリによるパフォーマンス上の問題については、当社では責任を負いかねます。
- ・ レジストリ設定の編集や、オペレーティングシステムソフトウェアの変更に起因するパフォーマンスや非互換性の問題については当社では責任を負いかねます。オペレーティングシステムをカスタマイズしようとする、本製品やアプリが適切に動作しなくなる可能性があります。

- ・ 本製品で提供されるソフトウェア、音源、壁紙、画像、その他のメディアの使用権には制限があります。商用やその他の目的での抽出や使用は著作権法により禁止されています。不正に使用した場合、責任はお客様自身が負うことになります。
- ・ データプランによってはメッセージ、アップロード、ダウンロード、自動同期、位置情報の使用など、データサービスに追加料金がかかる場合があります。容量が大きいデータの転送には、Wi-Fi機能を使用することをおすすめします。
- ・ 本製品にプリインストールされているアプリはアップデートの対象であり、事前の通知なしにサポートが終了する場合があります。本製品で提供されるアプリについてご質問がある場合は、「Galaxyカスタマーサポートセンター」までお問い合わせください。お客様がインストールしたアプリについては、アプリの提供元にお問い合わせください。
- ・ 本製品のOSは従来のGalaxy Watchシリーズとは異なります。そのため互換性の問題から以前購入したコンテンツは使用できません。
- ・ モデルの仕様や対応サービスは、地域によって異なる場合があります。
- ・ 本製品のオペレーティングシステムの改造または当社が承認していない提供元からのソフトウェアのインストールは、本製品の誤作動、およびデータの破損または消失につながる可能性があります。これらの行為は、当社のライセンス契約に違反しており、保証の対象外になります。
- ・ 本製品に接続するスマートフォンのメーカーやモデルによっては、本書の記載通りに動作しない機能があります。
- ・ 地域やサービス提供者によっては、製造時と流通時の保護のために画面保護シートが付属している場合があります。付属の画面保護シートの損傷は保証の対象外です。
- ・ 屋外の強い日差しの下でも、周囲の環境によって自動的にコントラストが調整され、タッチスクリーンを鮮明に見ることができます。タッチスクリーンで同じ画像を長期間表示し続けると、残像や焼き付きが発生します。
 - 残像や焼き付きの発生防止のため、長時間、同じ画像を表示し続けないようにしてください。
 - タッチスクリーンを使用しないときには、自動的にOFFにするように設定することができます。アプリ一覧画面で、 (設定) → 「ディスプレイ」 → 「画面タイムアウト」をタップして、タッチスクリーンをOFFにするまでの時間を選択します。
 - 周囲の環境に合わせて明るさが自動的に調整されるようにタッチスクリーンを設定するには、アプリ一覧画面で、 (設定) → 「ディスプレイ」 → 「明るさ自動調整」をタップして有効にします。

- ・ 地域や機種によって、FCC（米国連邦通信委員会）の認証が必要な場合があります。
本製品でFCC IDの確認ができます。FCC IDを表示するには、本製品のアプリ一覧画面で、（設定）→「時計について」→「ステータス情報」をタップします。FCC IDがない場合は、米国およびその地域における販売が許可されていないことを示し、所有者の個人的な使用に限り米国への持ち込みが可能です。
- ・ 航空機または船舶でのモバイル端末の使用は、連邦政府や地域のガイドラインや規制の対象となる場合があります。適切な規制当局を確認し、いつ、どのように本製品を使用できるかについて、常に乗務員の指示に従ってください。
- ・ 本製品は、磁石を内蔵しています。クレジットカードや体内埋込型医療用機器など、磁石の影響を受ける可能性のあるものとは、安全な距離を確保してご使用ください。体内埋込型医療用機器をお使いの場合は、本製品のご使用前にかかりつけの医師に相談してください。
- ・ 本製品では、一部フリー／オープンソースソフトウェアを使用しています。本製品で使用されているオープンソースソフトウェアのライセンス情報はopensource.samsung.comでご確認いただけます。
- ・ 本製品は、電波法に基づく特定無線設備の技術基準適合証明および電気通信事業法に基づく端末機器の技術基準適合認定などを受けております。その証として「技適マーク」が本製品の背面または電子銘板に表示されております。この内容を表示するには、アプリ一覧画面で、（設定）→「時計について」→「認証情報」をタップします。
- ・ 本製品は不法改造を防止するために容易に分解できない構造になっています。また、改造することは電波法で禁止されています。
- ・ 本製品の心拍数測定機能は、医学的な治療、予防、診断の目的では使用しないでください。

- ・ SAR（比吸収率）について詳しい情報をお知りになりたい方は、以下のウェブサイトをご参照ください。

総務省ウェブサイト：

<https://www.tele.soumu.go.jp/j/sys/ele/index.htm>

電波産業会ウェブサイト：

<https://www.arib-emf.org/01denpa/denpa02-02.html>

Galaxyウェブサイト：

https://www.samsung.com/sar/sarMain.do?site_cd=jp

- ・ **バッテリーの外し方についての詳しい説明を聞きたい場合は、Galaxyカスタマーサポートセンターにお越しください。**
- ・ 危険なので、バッテリーは自分で**外さないでください**。自分で外すと、本製品のバッテリーが損傷する可能性や、大ケガをしたり死亡したりする可能性があります。当社は、これらの警告や指示に従わなかった場合の損傷、データの消失、ケガ、死亡には一切責任を負いません。



Li-ion 00

本製品のリチウムイオンバッテリーはリサイクル可能な貴重な資源です。本製品が不要になった場合は金属部にセロハンテープなどの絶縁テープを貼って充電式バッテリーリサイクル協力店にお持ちください。回収・リサイクル方法およびリサイクル協力店については、一般財団法人JBRCのホームページを参照してください。

<https://www.jbrc.com/>

本製品の防水／防塵性能を維持するために

- ・ 本製品は防水および防塵で、以下の国際基準を満たしています。
 - 5気圧防水：本製品は、水深50mの真水に10分間一切動かさない静止状態で浸す水没試験にて、ISO 22810:2010の要件を満たしています。
 - IPX8防水認証：本製品は、水深1.5mの真水に30分間一切動かさない静止状態で浸す水没試験にて、IEC 60529の要件を満たしています。
 - IP6X防塵認証：本製品は、IEC 60529の要件を満たしています。
- ・ 本製品は、運動しているとき、手を洗う時、雨の日などに使用できます。
- ・ 本製品は、プールや浅い海で泳いでいるときに使用できます。
- ・ Galaxy端末の防水性能は永久ではなく、時間の経過とともに低下する可能性があります。
- ・ 以下ガイドラインを必ず守り、本製品の防水および防塵を維持してください。
 - 泳いだ後、プールの水や海水が乾く前に、本製品を真水で洗い流し、きれいな柔らかい布で拭いて完全に乾かし、防水を維持してください。防水は、プールに入っている消毒剤や海水の塩分の影響を受ける可能性があります。
 - 本製品が、コーヒー、飲み物、石けん水、油、香水、日焼け止め、手指消毒剤、または化粧品などの化学製品など、真水以外の液体で濡れた場合は、本製品を真水で洗い流し、きれいな柔らかい布で拭いて完全に乾かし、防水を維持してください。
 - 本製品を装着したまま、潜水、シュノーケリング、ダイビング、スキューバダイビングをしたり、または水上スキー、サーフィンなどのウォータースポーツをしたり、川などの流れの速い水域で泳いだりしないでください。また、高圧洗浄機などにかけないでください。これにより、水圧が急上昇し、当社が保証する防水性能が変化するおそれがあります。
 - 本製品が衝撃などによって破損された場合、防水および防塵性能が損なわれるおそれがあります。
 - 適切な指示を受けずに、本製品を分解しないでください。
 - 本製品を、ドライヤーなどの熱風が出る機械で乾かす、またはサウナなどの高温環境で使用すると、空気や水の温度の急激な変化により、防水性能が損なわれるおそれがあります。

過熱についての注意

使用中、本製品が熱くなりすぎた場合はただちに使用を中止し、手首から外してください。

本製品の誤動作や肌への違和感やトラブル、バッテリーの液漏れなどが起こるのを避けるため、一定温度を超えると本製品上に警告が表示されます。最初の警告が表示されると、本製品の機能は、本体が一定温度になるまで使用できなくなります。ただし、緊急通話機能はLTEモデルで使用できます。

本体温度が上がり続けている場合は、2度目の警告が表示されます。その後、本製品の電源がOFFになります。本体が一定温度に下がるまでお使いにならないでください。ただし、LTEモデルを使用する場合、前に接続されていた緊急通話機能は2度目の警告が表示されても終了するまで有効なままになります。

本製品のお手入れと管理

本製品を正しく機能させ、本体をよい状態に保つために以下の内容にご注意ください。誤った使い方をした場合、本製品の破損により肌のトラブルにつながるおそれがあります。



- ・ ストラップをお手入れする前には本製品の電源を切り、ストラップを取り外してください。
- ・ ほこりや汗、インク、油、または化粧品や抗菌スプレー、ハンドソープ、洗剤、殺虫剤などの化学製品が本製品に付着しないようにしてください。本製品の外側および内側の部品が破損し、操作性の低下を招くおそれがあります。もし前述した物質が本製品に付着した場合は、リントフリーの柔らかい布で拭き取ってください。
- ・ 本製品のお手入れには、石けんなどの洗浄剤、研磨剤、または圧縮空気を使用しないでください。本製品が破損しないように、超音波や外部熱源をお手入れに使用しないでください。本体上に残った石けんなどの洗浄剤、手指消毒剤などの消毒剤が肌のトラブルの原因となる場合があります。
- ・ 日焼け止めクリームやローション、オイルなどの汚れを落とす場合は、石けん成分不使用の洗剤を使って洗い流してからよく乾かしてください。
- ・ ハイブリッドストラップは防水ではありません。ハイブリッドストラップ使用中は、泳いだりシャワーを浴びたりしないでください。
- ・ 革素材の特性上ハイブリッドストラップは、本製品との接続部で革擦れの音をたてる場合があります。これは正常な現象で、接続部分のストラップに革のお手入れ製品をお使い頂くことで対処できます。

- ・ ハイブリッドストラップを直射日光や高温／多湿の環境や水にさらさないでください。革素材の色や形状が変わる場合があります。ハイブリッドストラップが濡れてしまった場合は、すぐにリントフリーの柔らかい布で拭き取って、風通しの良い日陰で乾かしてください。
 - ・ ハイブリッドストラップが汚れた場合は、リントフリーの柔らかい布で拭き取ってください。必要に応じて、ごく少量のきれいな水で布を湿らせてから拭き取ってください。
-  付属のストラップは地域や機種によって異なる場合があります。材質に応じたお手入れと管理を行ってください。

本製品の材質にアレルギーがある方への注意

- ・ 当社では、内外部の認証機関にて、本製品に使用されている有害物質についての試験（肌に接触するすべての材質の試験、皮膚毒性、装着試験を含む）を行っています。
- ・ 本製品にはニッケルが使用されています。肌が敏感な方や本製品の材質にアレルギーをお持ちの場合は、必要な対策をとってください。
- ・ 体質によって、かゆみ・かぶれを生じる場合があります。皮膚に異常を感じたときは、本製品のご使用をお止めいただき専門医にご相談ください。
 - **ニッケル**：本製品にはヨーロッパREACH規則で定められた基準値を下回る少量のニッケルが使われています。ニッケルは機器の内部部品としてしか使用されていないため、通常は触れることができません。本製品は国際認証試験に合格していますが、ニッケルに敏感な場合は、使用する際に注意してください。
- ・ 本製品にはCPSC（アメリカ合衆国消費者製品安全委員会）およびヨーロッパ諸国の法規、その他の国際的な規格に合った材質のみが使用されています。
- ・ 当社の化学物質管理方法の詳細は、以下のウェブサイトをご参照ください。
<https://www.samsung.com/uk/aboutsamsung/sustainability/environment/>
<https://www.samsung.com/au/support/newsalert/119791/>

アイコンの説明

-  **危険**：ご使用になる方、および他の人々に傷害を与える可能性がある内容を示します。
-  **警告**：本製品、および他の機器に損害を与える可能性がある内容を示します。
-  **注意**：注意文、ご使用上のヒント、および補足情報が記載されています。

各部の名称

同梱物

同梱物についてはクイックスタートガイドを参照してください。



- ・ 付属品や別売のオプション品は、販売地域やサービス提供者により異なる場合があります。
- ・ 付属品や別売のオプション品は、本製品専用に設計されています。他の製品とは互換性はありません。
- ・ 外観および仕様は、改良のため予告なく変更されることがあります。
- ・ 他の付属品については、購入する前に、本製品と互換性があることを事前にご確認ください。
- ・ 本製品を除き、付属品と別売のオプション品には同等の防水／防塵性能がないものもあります。
- ・ 当社指定のオプション品のみをご使用ください。指定品以外のオプション品の使用は保証の対象外となります。
- ・ オプション品の製造・販売は、メーカーによって変更されることがあります。販売中のオプション品の詳細については、<https://www.galaxymobile.jp/>をご参照ください。

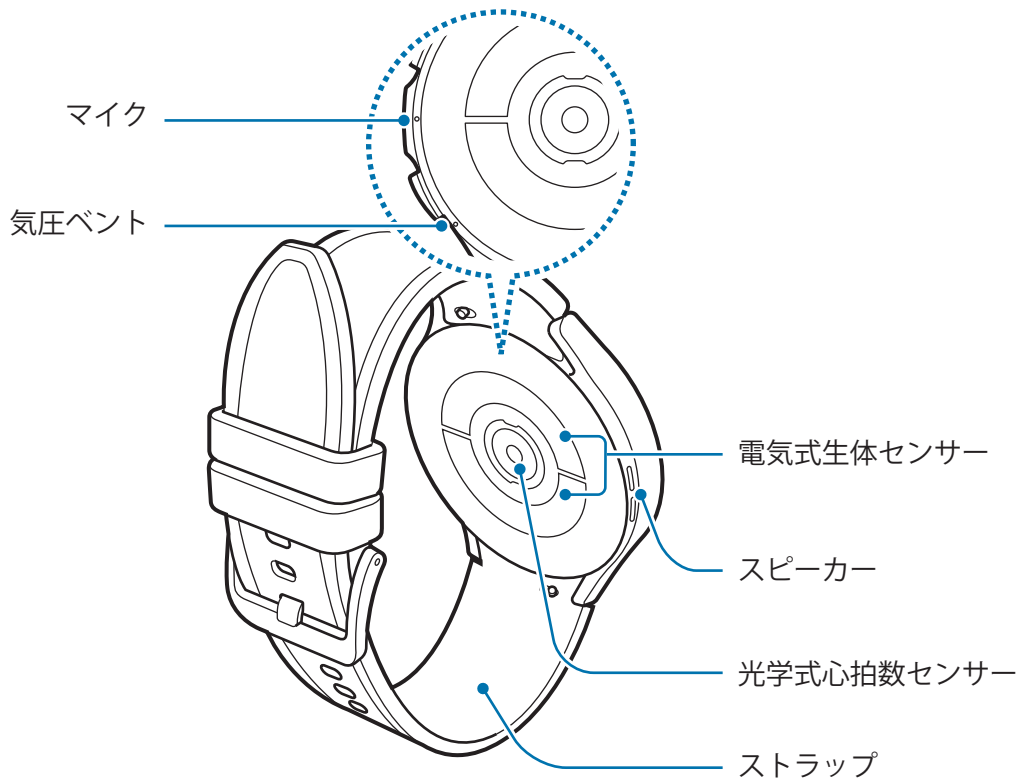
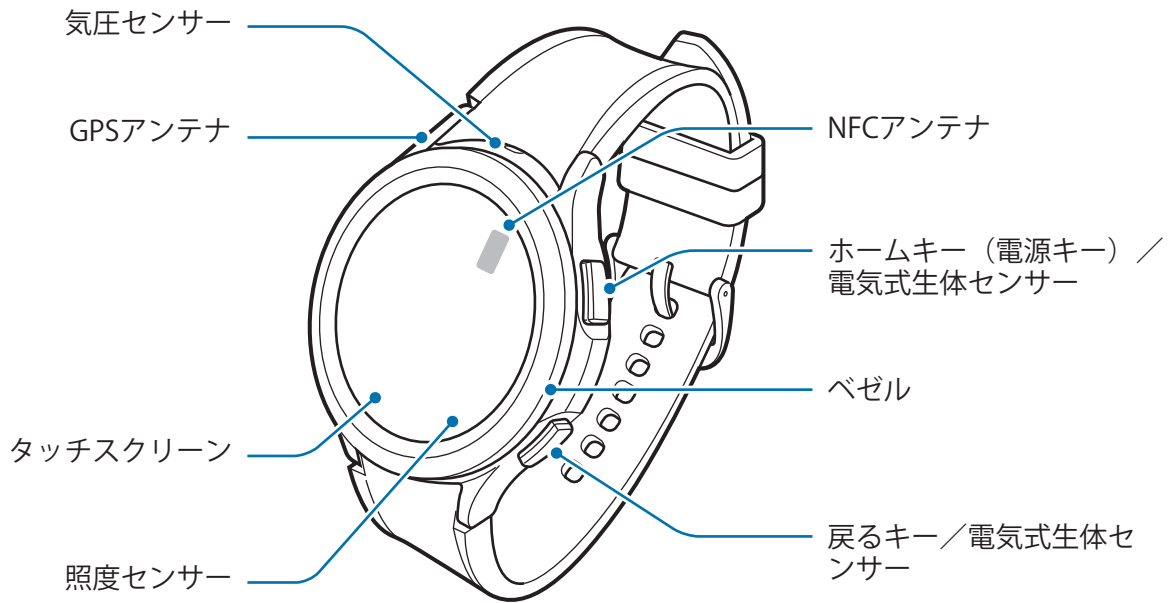

時計

▶ Galaxy Watch4 Classic :



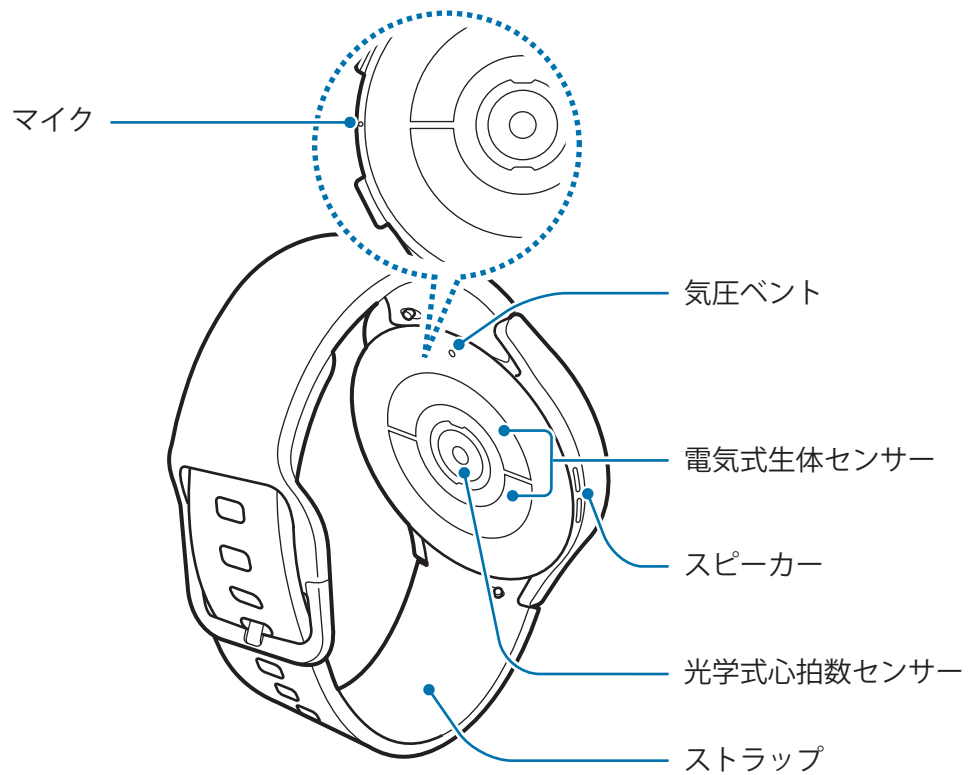
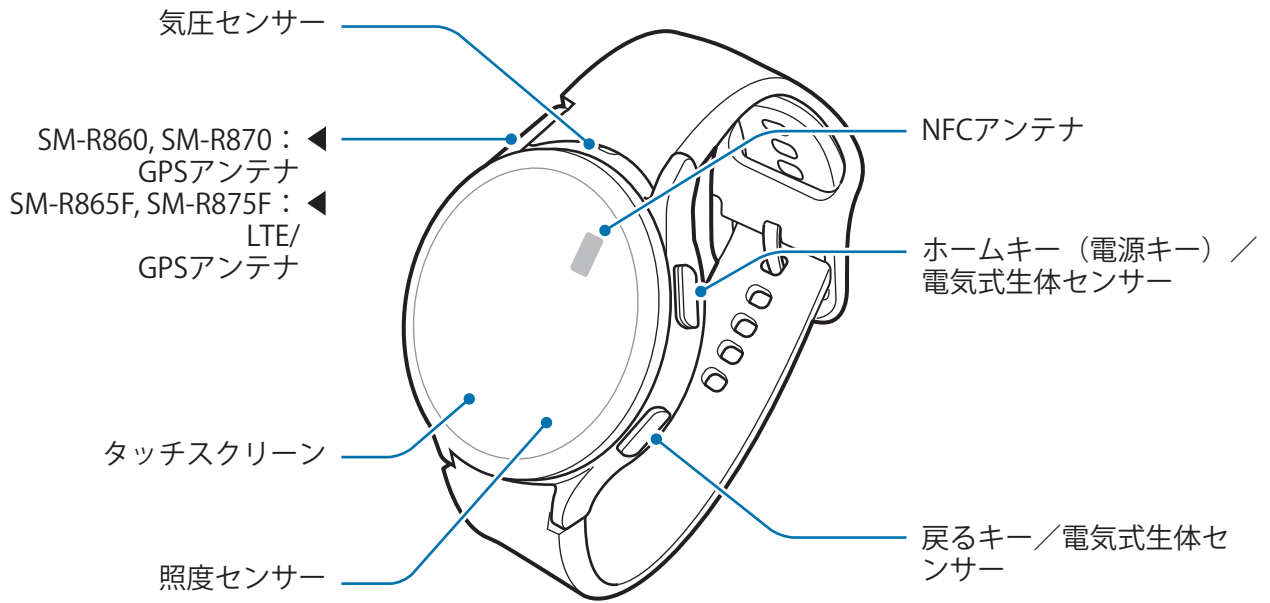

▶ Galaxy Watch4 :





-  本製品および別売りのオプション品の一部は磁石を内蔵しています。米国心臓協会および英国医薬品・医療製品規制庁は、磁石が、15cm（6インチ）の範囲内の植込み型ペースメーカー、心臓除細動器、除細動器、インスリンポンプ、その他の電気医療機器（総称して医療機器という）の動作に影響を及ぼす可能性があるとして警告しています。これらの医療機器をお使いの方は、本製品および一部の別売りのオプション品の使用にあたって、かかりつけの医師にご相談ください。
-  ・ 本製品および一部の別売りのオプション品を磁場の近くに置かないでください。クレジットカード、テレホンカード、通帳、搭乗券などの磁気ストライプカードは、磁場の影響により損傷する可能性があります。
- ・ メディアファイルの再生などでスピーカーを使用する場合、本製品を耳に近づけないでください。
- ・ ストラップは清潔にしてください。ほこりや染料が付いたままにしておくと、しみついて取れなくなることがあります。
- ・ 先のとがったものを気圧センサーや気圧ベント、スピーカー、およびマイクに挿入しないでください。本製品内部の部品が破損し、防水性能が損なわれる場合があります。
- ・ ガラス部分が壊れたまま本製品の使用を続けると、けがの原因となる場合があります。「Galaxyカスタマーサポートセンター」で修理をしてからお使いください。
-  ・ 次のような状況では、通信接続に問題が生じる、またはバッテリーを消費する場合があります。
- 金属製のストラップを使用する場合
 - 金属の材料を使用したカバーを本製品に取り付けた場合
 - 通話やモバイルデータ接続（LTEモデル）などの特定の機能を使用しているときに、本製品のアンテナ領域を手やその他の物体で覆った場合
- ・ 正しく機能しない場合がありますので、照度センサーを保護シートやシールなどで覆わないでください。センサーが誤作動する場合があります。
- ・ 発声中はマイクを塞がないよう注意してください。
- ・ 気圧ベントは気圧の変化が生じる環境で本製品を使用する際に、本製品の内部部品およびセンサーを正しく機能させるためにあります。
- ・ ハイブリッドストラップの革部分は、最小限に加工された天然皮革で作られています。革製ストラップの不規則な模様、革シボ、毛穴、傷、および使用中に発生する可能性のある異染性染色などの自然な色の変化は、革の自然現象であり、製品の欠陥ではありません。
- ・ 本書内で使用している画像は、Galaxy Watch4 Classicです。

キーについて

キー	機能
ホームキー	<ul style="list-style-type: none">・ 長押し：本製品の電源を入れます。/本製品の電源を切ります。・ 画面がOFFのときに押す：画面をONにします。・ 2回押し：設定しておいたアプリまたは機能を起動します。 （（設定）→ 高度な機能 → キーをカスタマイズ）・ 時計画面以外の画面を表示中に押す：時計画面が表示されます。
戻るキー	<ul style="list-style-type: none">・ 画面がOFFのときに押す：画面をONにします。・ 押す：設定しておいた機能を起動します。（（設定）→ 高度な機能 → キーをカスタマイズ）
ホームキー+戻るキー	<ul style="list-style-type: none">・ 同時押し：スクリーンショットを撮影します。・ 同時長押し：本製品の電源を切ります。

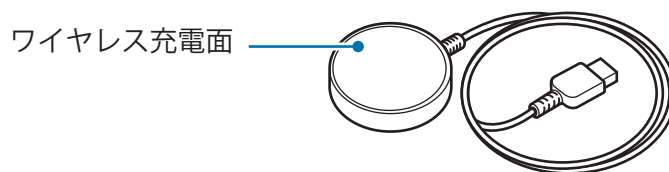
ワイヤレス充電器



-  ワイヤレス充電器には本製品と同等の防水性能はありませんので、水気を避けてください。

充電する

初めてご使用になる場合、またはしばらく使用していなかった場合は、使用前に付属のワイヤレス充電ドックで本製品を充電してください。

- ⚠ 当社指定の本製品用の充電器、ケーブルのみを使用してください。本製品に対応していない充電器、ケーブルを使用すると、負傷や本製品の破損の原因となります。
- ❗
 - ・ 付属のワイヤレス充電器を使用してください。他社のワイヤレス充電器では本製品を正しく充電することができません。
 - ・ ワイヤレス充電ドックを誤った方法で接続すると故障の原因となります。誤った使用による故障は保証の対象外となります。
- 📄
 - ・ 節電のため、充電するとき以外は充電器はコンセントから抜いてください。ワイヤレス充電ドックには電源スイッチがありませんので、電気の無駄遣いを避けるためにも、使用しないときは電源コンセントから充電器を抜くことを推奨します。充電中は、ワイヤレス充電ドックをコンセントの近くに置き、充電中にすぐに手が届くようにしてください。
 - ・ 本製品にはワイヤレス充電コイルが内蔵されています。ワイヤレス充電パッドを使用してバッテリーを充電できます。ワイヤレス充電パッドは別売品です。対応するワイヤレス充電パッドの詳細については、<https://www.galaxymobile.jp/>をご参照ください。

ワイヤレス充電について

- 1 ワイヤレス充電器をUSB電源アダプターに接続する。
- 2 本製品の背面の中心がワイヤレス充電器の中心と合うようにセットする。

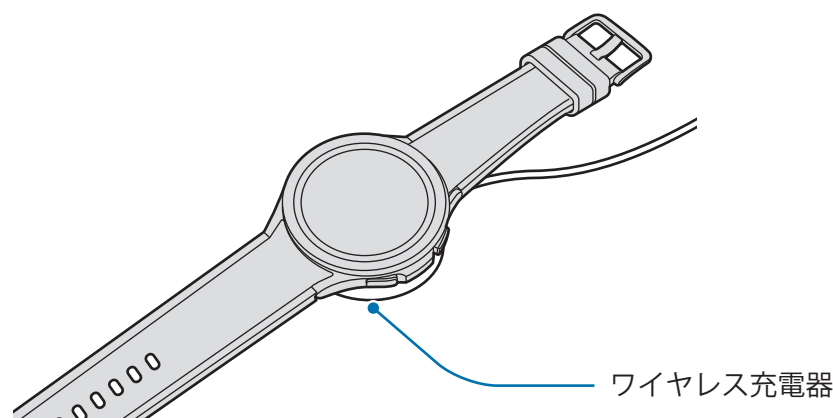

- 3 充電が完了したら、ワイヤレス充電器から本製品を取り外す。

充電状況を確認する

ワイヤレス充電中は、画面上で充電状況を確認できます。充電状況が画面に表示されない場合は、アプリ一覧画面で （設定）→「ディスプレイ」を選択し、**充電情報を表示**をタップして有効にしてください。

本製品が電源OFFの状態でも充電している場合でも、キーを押すことで画面に充電状況が表示されます。

ワイヤレスパワーシェア機能で充電する

ワイヤレス給電機能を持つ充電用デバイスのバッテリーを使用して、本製品を充電することができます。充電用デバイスを充電中でも、本製品を充電できます。ご使用になっているカバーの種類によっては、ワイヤレスパワーシェア機能は正しく動作しない場合があります。本機能をご利用になる前に、ご使用になっているカバーを充電用デバイスから取り外すことをおすすめします。

- 1 ワイヤレス給電機能を持つ充電用デバイスでワイヤレスパワーシェア機能をONにし、本製品の背面の中心をワイヤレス給電機能を持つ充電用デバイスの中心に合わせて置く。

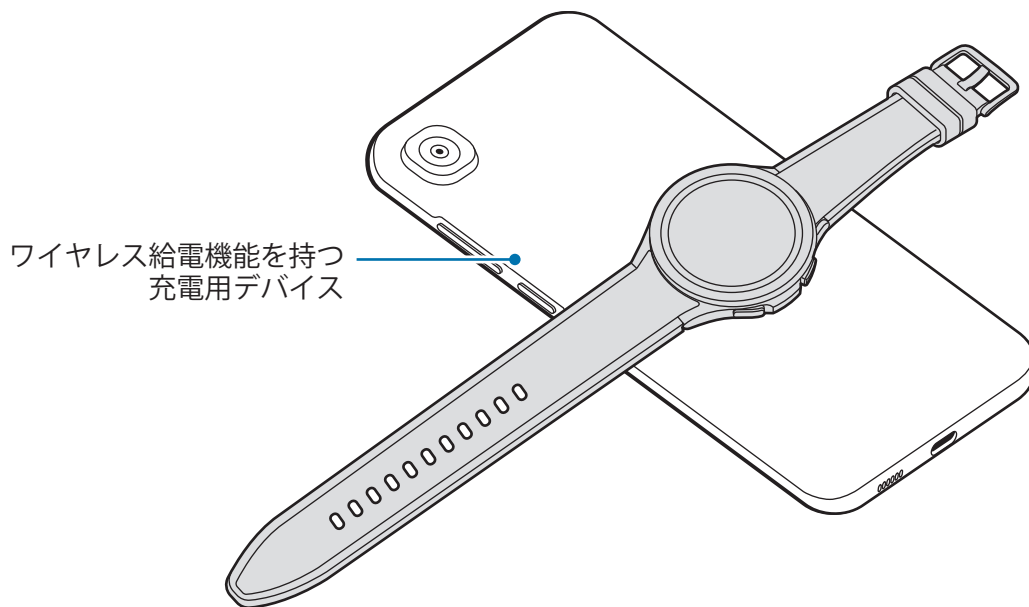

2 充電が完了したら、ワイヤレス給電機能を持つ充電用デバイスから本製品を取り外す。

 充電中は、イヤホンまたはBluetoothヘッドセットを使用しないでください。付近のデバイスに影響を与える可能性があります。

-  ・ ワイヤレス充電コイルの位置は機器によって異なる場合があります。充電用デバイスと本製品の位置を調整してしっかりと接続してください。
- ・ 本製品の装着中に動作する一部の機能は使用できません。
 - ・ 正しく充電するために、充電中にワイヤレス給電機能を持つ充電用デバイスや本製品を動かしたり使用したりしないでください。
 - ・ 本製品に充電された電力は、ワイヤレス給電機能を持つ充電用デバイスから供給された量より少ない場合があります。
 - ・ 充電用デバイスを充電しながら本製品を充電する場合は、充電用デバイスの種類によっては充電スピードが遅くなったり、本製品が正しく充電されなかったりする場合があります。
 - ・ 充電のスピードや効率は充電用デバイスの状態や周囲の環境によって異なる場合があります。
 - ・ 充電用デバイスのバッテリー残量がある一定のレベル以下になると、電力の供給が止まります。

充電に関する注意事項

- ・ 本製品とワイヤレス充電器の間に障害物があると正しく充電できません。充電前に汗、液体、またはほこりなどが付着していないか確認してください。
- ・ バッテリー残量が完全になくなると、ワイヤレス充電器にセットしてもすぐには本製品の電源が入りません。電源を入れる前に数分間充電してください。
- ・ 複数のアプリを一度に使用する場合、特にネットワークアプリ、または別のデバイスへの接続が必要なアプリを使用すると、バッテリーの消耗が早くなります。また、データ転送中に電源が切れるのを防ぐため、十分に充電してからアプリを使用してください。
- ・ パソコンやマルチ充電ハブなど別の電源にワイヤレス充電器を接続した場合、低電流のため、本製品が正しく充電しない場合や充電に時間がかかる場合があります。
- ・ 充電中に本製品を使用することはできますが、その場合は充電時間が長くなります。
- ・ 本製品の使用と充電が同時に行われている状態で本製品の電源が不安定になると、タッチスクリーンが機能しなくなることがあります。その場合、本製品をワイヤレス充電器から外してください。
- ・ 充電中、本製品は熱を持つことがあります。これは正常な動作であり、本製品の寿命や性能に影響を与えるものではありません。時計を着用する前にしばらく冷まして使用してください。バッテリーが通常より熱くなると、充電が停止することがあります。
- ・ 本製品が適切に充電されない場合は、「Galaxyカスタマーサポートセンター」までお問い合わせください。
- ・ 曲がっているまたは損傷のあるUSBケーブルを使用しないでください。ワイヤレス充電器のケーブルが損傷している場合は、使用を止めてください。

本製品を装着する

本製品を身に着ける

バックルを開いて本製品を手首に巻きつけます。ストラップを手首にフィットさせ、ピンを適切な止め穴にはめて、バックルで固定します。ストラップがきつすぎる場合は、穴を1つ緩めてください。

 ストラップを曲げすぎないでください。本製品が破損することがあります。

-  体調を正確に測定するために、手首より上の下腕部にしっかりと装着してください。詳細は、[正確な測定のための本製品の身に着け方](#)をご参照ください。
- 本製品の背面に特定の物質が接触したときに、手首に装着されたものと誤って認識される場合があります。
- 本製品背面のセンサーと手首が10分経過しても接触していない場合、本製品が手首に装着されていないと認識することがあります。

ストラップについての注意事項

- 正確に測定するには、本製品を手首にフィットするように装着する必要があります。測定が終わったらストラップを緩めて肌に空気があたるようにします。緩すぎたりきつすぎたりしないように、また通常の状態でも快適に感じるように本製品を装着することをお勧めします。
- 本製品を長時間装着したり、装着中に激しいエクササイズを行ったりした場合、摩擦や圧力、湿気などで皮膚にトラブルが発生する場合があります。本製品を長時間装着すると皮膚に負担がかかる恐れがありますので、手首からしばらく外して肌を休ませてください。
- アレルギーや環境などの要因、または石けんや汗に長時間さらされることによって、皮膚炎を起こす場合があります。その場合は本製品の使用をただちに中止し、症状が緩和されるまで2、3日お待ちください。症状が緩和しない、もしくは悪化した場合は、医師の診断を受けてください。
- 本製品を装着する前に肌が乾いていることを確認してください。濡れた状態で本製品を長時間装着すると肌に影響が出る場合があります。
- 水中で本製品を使用した場合は、肌と本製品に異物が付着していないか確認し、付着している場合は取り除いてからよく乾かしてください。
- 水中では本製品以外の付属品は使用しないでください。

ストラップを取り付ける

本製品を使用する前にストラップを取り付けてください。ストラップは取り外して新しいものと交換することができます。ストラップの取り外しは、接続したときと逆の手順で行います。

- ❗ ストラップの取り付けまたは交換でスプリングバーをスライドさせるときは、指の爪を傷つけないように注意してください。
- ✔
 - ・ 付属のストラップは地域や機種によって異なる場合があります。
 - ・ 付属のストラップのサイズは機種によって異なる場合があります。機種のサイズに合ったストラップをお使いください。

1 ストラップのスプリングバーの一端を本体の突起部の穴に差し込む

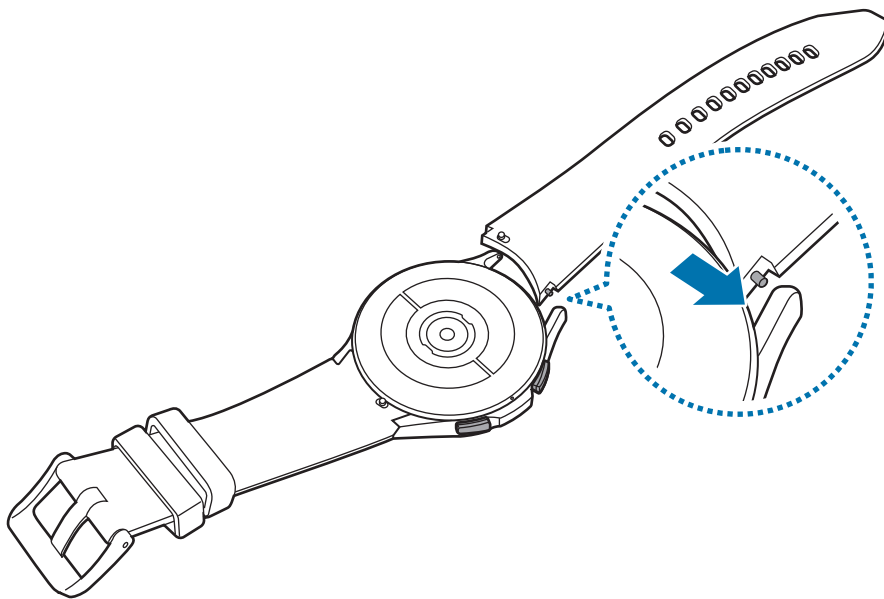

2 スプリングバーを内側へスライドさせて、ストラップを取り付ける

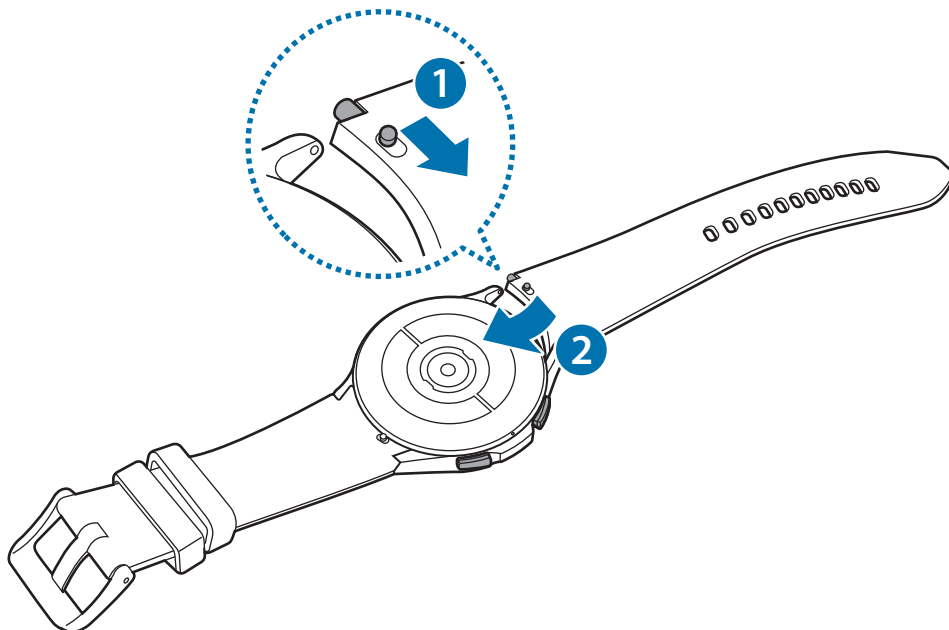

正確な測定のための本製品の身に着け方

正確な測定のために、下図のように指1本分のスペースを空けて本製品を手首より上の下腕部にしっかりと装着してください。

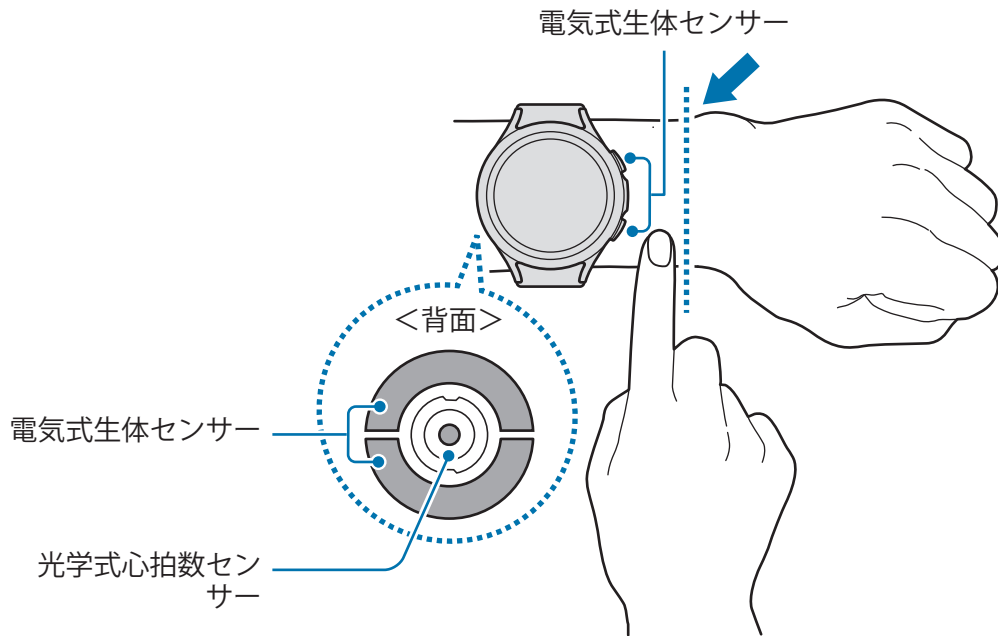

- ❗ 本製品をきつく締めすぎると、皮膚に刺激が生じることがあります。本製品をゆるめすぎると、摩擦が生じることがあります。
- 光学式心拍数センサーの光を直接見ないでください。視力が低下するおそれがあります。お子様が光を直接見ないようにご注意ください。
- 本製品が熱くなりすぎた場合は、手首から外して冷めるまで使用を中止してください。本製品の熱くなった表面に長時間皮膚を接触させると、低温やけどを引き起こす可能性があります。
- 体組成を測定する前に、本製品とストラップから水分を除去してください。



- ・ 心拍数測定機能は人体専用です。光学式心拍数センサーは、測定条件や周囲の状況などによって精度が低下する場合があります。
- ・ 周囲温度が低いと測定に影響する可能性があります。冬季など気温が低いときは、体を温めてから測定してください。
- ・ 測定前に喫煙したり、アルコールを摂取したりすると、正常な心拍数とは異なる測定値となる可能性があります。
- ・ 測定中に動いたり、話したり、あくびをしたり、深呼吸をしたりしないでください。不正確な測定の原因となります。
- ・ 測定値が極端に高かったり低かったりする場合は、測定が不正確である可能性があります。
- ・ お子様の心拍数を測定する場合、測定値が正確でないことがあります。
- ・ 本製品の装着がゆるすぎると、心拍数の測定が不正確になる可能性があります。また、ストラップがゆるいと光の反射が不均一になり、測定が不正確になる可能性があります。その場合は、手首より上の下腕部に装着してください。
- ・ 心拍数測定が正常に行われなない場合は、本製品の光学式心拍数センサーの位置を手首の右、左、上、下のいずれかに調整するか、本製品を腕の内側に装着してセンサーが肌に触れるようにしてください。
- ・ 光学式心拍数センサーや電気式生体センサーが汚れているときは、きれいにしてからもう一度お試しください。異物の影響で光が均一に反射しない場合は、正確に測定できないことがあります。
- ・ 光学式心拍数センサーは、タトゥー、あざ、体毛などがある腕に装着する場合その影響を受けることがあります。これらにより本製品の装着が認識されず、機能が正常に動作しないことがあります。スマートウォッチの機能に支障をきたさない腕に本製品を装着してください。
- ・ 光学式心拍数センサーの光が遮られたり、肌の明るさ、皮膚の血流、センサー部の清潔さなどの要因によっては、測定機能が正しく機能しない場合があります。
- ・ 正確な測定には、Ridgeスポーツストラップをご使用ください。モデルによってはRidgeスポーツストラップは別売の場合があります。

電源をON/OFFする

 航空機内や病院など、使用を禁止されている区域では必ず掲示されている注意や指示に従ってください。

本製品の電源を入れる

ホームキーを数秒押すと本製品の電源が入ります。

本製品の電源を初めて入れたときやリセットしたときは、「Galaxy Wearable」アプリをスマートフォンで起動する指示画面が本製品に表示されます。詳細は、[本製品をスマートフォンに接続する](#)をご参照ください。

本製品の電源を切る

1 ホームキーを長押しします。または、ホームキーと戻るキーを同時に長押しします。

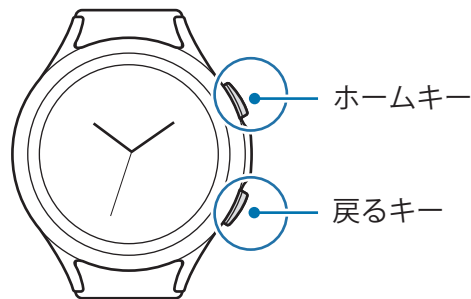

クイックパネルで電源を切ることもできます。画面の上端から下へドラッグしてクイックパネルを開き、 をタップします。

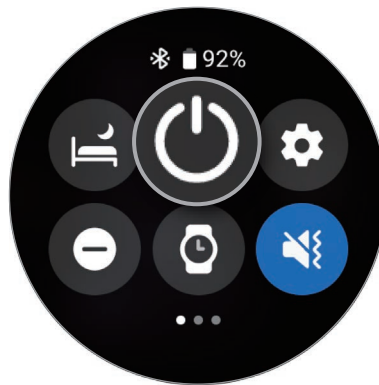

2 「電源OFF」をタップする

強制再起動

本製品の画面が完全に動かなくなったり、応答がなくなったりした場合にホームキーと戻るキーを同時に7秒以上押すと、再起動することができます。

本製品をスマートフォンに接続する

「Galaxy Wearable」アプリをインストールする

本製品をスマートフォンに接続するには、スマートフォンに「Galaxy Wearable」アプリをインストールします。

スマートフォンによっては、「Galaxy Wearable」アプリは以下の場所からダウンロードすることができます。

- ・ Galaxy Androidスマートフォン：**Galaxy Store**、**Play ストア**
- ・ その他Androidスマートフォン：**Play ストア**



- ・ GoogleモバイルサービスをサポートするAndroidスマートフォンと互換性があります。
- ・ ペ어링非対応のスマートフォンには「Galaxy Wearable」アプリをインストールできません。お使いのスマートフォンが対応機種であることをご確認ください。
- ・ 本製品はタブレットには接続できません。

Bluetoothを使用してスマートフォンに接続する

- 1 本製品の電源を入れる。
- 2 使用する言語を選択して  をタップする。
- 3 国または地域を選択して「**再起動**」をタップする。
電源がOFFになり、再起動します。
- 4 画面の下から上にスワイプする。
「Galaxy Wearable」アプリを起動するための指示が画面に表示されます。
- 5 スマートフォンで「**Galaxy Wearable**」アプリを起動します。
必要に応じて「Galaxy Wearable」アプリを最新のバージョンにアップデートしてください。
- 6 「**開始**」をタップする
- 7 画面上で本製品を選択する。
本製品が表示されていない場合は、「**上記以外のデバイス**」をタップしてください。
- 8 画面の指示に従って接続を完了する。
接続が完了したら「**開始**」をタップし、画面の指示に従って本製品の基本的な操作方法を確認します。

- ☑ 初期設定画面は、地域によって異なる場合があります。
- お使いのスマートフォンの機種やソフトウェアのバージョンによっては、接続方法が異なる場合があります。
- 本製品は一般的なスマートフォンよりも小さいため、信号が弱い場所や受信状態が悪い場所などではネットワークの質が低下する可能性があります。Bluetooth接続が使用できない場合、セルラーネットワークまたはインターネット接続がつながりにくくなるか切断される可能性があります。
- 本製品をリセット後に初めてスマートフォンに接続した場合は、連絡先などのデータの同期中に本製品のバッテリーの消費が早まる場合があります。
- 対応するスマートフォンや機能は、地域や契約されているサービス提供者、お使いの端末のメーカーによって異なる場合があります。
- 本製品とスマートフォンの間でBluetooth接続を確立できない場合は、🔌 インジケータアイコンが時計画面の上部に表示されます。

本製品を新しいスマートフォンに接続する

新しいスマートフォンに接続すると、本製品はすべての個人情報をリセットします。本製品を新しいスマートフォンに接続する前に確認画面が表示されたら、「**データをバックアップ**」をタップし、本製品に保存されたデータのバックアップを行ってください。

- 1 アプリ一覧画面で、⚙️ (設定) → 「**一般**」 → 「**新しい端末に接続**」 → 「**続行**」をタップする。

リセット後、自動的にBluetoothペアリングモードに入ります。

- 2 新しいスマートフォンで、「**Galaxy Wearable**」アプリを起動して本製品と接続する。

- ☑ 接続しようとするスマートフォンがすでに他のデバイスと接続されている場合は、スマートフォン上で「**Galaxy Wearable**」アプリを起動し、☰ → 「**新しいデバイスを追加**」をタップして本製品と接続してください。

リモート接続

本製品とスマートフォンはBluetoothを使用して接続されます。Bluetooth接続が利用可能でなくても両方のデバイスがリモートで接続されていれば、スマートフォンを本製品にペアリングできます。リモート接続は、Wi-Fiまたはモバイルネットワークを使用します。

本機能が無効になっている場合は、スマートフォン上で「**Galaxy Wearable**」アプリを起動し、「**時計の設定**」 → 「**高度な機能**」 → 「**リモート接続**」をタップしてから、スイッチをタップして機能を有効にします。

画面をコントロールする

ベゼル

本製品には回転ベゼルまたはタッチベゼルがあります。ベゼルの時計回りまたは反時計回りに回すかスワイプすることで、さまざまな機能を簡単に操作することができます。



回転ベゼル (Galaxy Watch4 Classic)



タッチベゼル (Galaxy Watch4)

- ・ **画面をスクロールする**：ベゼルの回すかスワイプして他の画面を表示できます。
- ・ **項目を選択する**：ベゼルの回すかスワイプして項目を選択できます。
- ・ **入力値を調節する**：ベゼルの回すかスワイプして音量や明るさを調節できます。明るさを調節するときは、ベゼルの時計回りに回すかスワイプすると画面が明るくなり、反時計回りに回すかスワイプすると画面が暗くなります。
- ・ **電話またはアラーム機能を使用する**：ベゼルの時計回りに回すかスワイプして、かかってきた電話を受けたり、アラームを解除したりできます。ベゼルの反時計回りに回すかスワイプして、かかってきた電話を拒否したり、アラームのスヌーズ機能を有効にしたりできます。



- ・ 回転ベゼルにほこりや砂などの異物がないことを確認してください。
- ・ 磁石や磁気を帯びたブレスレットなどの磁気を帯びた物体の近くで回転ベゼルを使用しないでください。回転可能ベゼルが磁気の影響で正常に機能しない場合があります。



ベゼルが機能しない場合は本製品を分解したりせず、「Galaxyカスタマーサポートセンター」までお問い合わせください。

タッチスクリーン

タップ

タップするには、指で軽く画面に触れます。アプリを開く、メニュー項目を選択する、または画面のボタンを押すには、指でタップします。

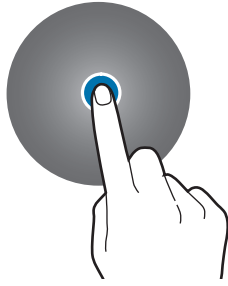

ロングタップ

ロングタップするには、指をしばらく画面に置きます。画面を2秒以上ロングタップすることで、編集モードにアクセスしたり、使えるオプションを表示したりできます。



ドラッグ

アイテムを長押しして移動したい位置にドラッグしてください。

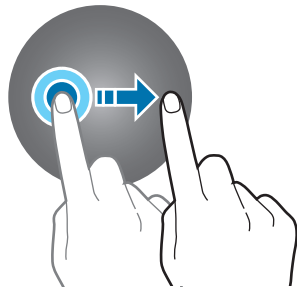

ダブルタップ

画像を素早くダブルタップすると拡大したり縮小したりできます。



ピンチアウト／ピンチイン

2本の指を画像の上で広げたり閉じたりすると画像を拡大したり縮小したりできます。



スワイプ

スワイプするには、指を画面の上下左右に少し滑らせます。他のパネルを表示するには、左または右にスワイプしてください。

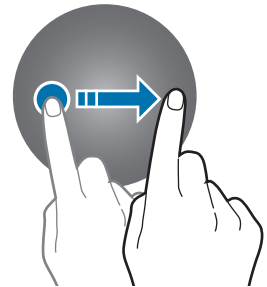

- ❗ 他​​の電子機器とタッチスクリーンを接触させないで​​ください。静電気が発生し、タッチスクリーンが故障するおそれがあります。
- タッチスクリーンを軽くタップする​​ときは、指を使用​​します。指で強く押したり、釘、ボールペン、ピン​​などの先のとがったものでタップしたりしないで​​ください。
- タッチスクリーンで​​同じ画像を長期間表示し続けると、残像や焼き付きが発生​​します。
- 📄 タッチスクリー​​ンの端に近い部分​​はタッチ入力​​の範囲外​​であるため、タッチ​​しても認識​​されない​​可能性​​があります。
- タッチスクリーン​​はウォーター​​ロック​​モード​​を起動​​している​​ときは使用​​できない​​場合​​があります。

画面構成

時計画面はいくつかのページで構成される「ホーム」画面の起点となります。

画面を左右にスワイプするか、ベゼルを使ってタイルを表示したり、通知パネルを開いたりできます。



- 📄 使用可能なパネル、タイル、およびその配置はソフトウェアのバージョンによって異なります。

タイルを使う

タイルを追加するには画面を左にスワイプし、「**タイルを追加**」をタップしてタイルを選択します。



タイルをタップして長押しすると、編集モードになり、タイルの配置を変えたり、タイルを削除したりできます。

- ・ **タイルを移動する**：タイルを長押しして移動したい位置にドラッグします。
- ・ **タイルを削除する**：削除したいタイルを長押しして、**⊖** をタップします。

画面をON/OFFにする

画面をONにする

次のように、画面をONにします。

- ・ **キーを使用して画面をONにする**：ホームキーまたは戻るキーを押します。
- ・ **ベゼルを使用して画面をONにする**：ベゼルの回転を有効にします。ベゼルの回転させても画面がONにならない場合はアプリ一覧画面で、（設定）→ディスプレイをタップし、「画面をON」の下にある「ベゼルの回転を有効にする」をタップして有効にします（Galaxy Watch4 Classic）。
- ・ **画面をタップして画面をONにする**：画面をタップします。画面をタップしても画面がONにならない場合はアプリ一覧画面で （設定）→「ディスプレイ」をタップし、「画面をON」の下にある「画面にタッチして画面ON」をタップして有効にします。
- ・ **手首を上げて画面をONにする**：本製品を装着している手首を上げます。手首を上げてても画面がONにならない場合はアプリ一覧画面で、（設定）→「ディスプレイ」をタップし、「画面をON」の下にある「手首を上げて画面ON」をタップして有効にします。

画面をOFFにする

画面をOFFにするには画面を手のひらでタッチしてください。また、本製品を一定時間使用しないと自動的に画面がOFFになります。

画面を切り替える

時計画面とアプリ一覧画面を切り替える

時計画面で、上方向にスワイプしてアプリ一覧画面を開きます。

時計画面に戻るには、アプリ一覧画面の上部から下方向にスワイプします。または、ホームキーを押します。



アプリ一覧画面

アプリ一覧画面には、本製品にインストールされたすべてのアプリのアイコンが表示されます。

 使用できるアプリは、ソフトウェアバージョンにより異なります。

アプリを開く

アプリ一覧画面に表示されたアプリアイコンをタップすると、アプリが起動します。

最近使用したアプリの一覧を表示するには、アプリ一覧画面で （最近使用したアプリ）をタップします。

アプリを終了する

- 1 アプリ一覧画面で、（最近使用したアプリ）をタップする。
- 2 ベゼルを使うか画面を左右にスワイプして、閉じたいアプリまで移動する。
- 3 アプリを上からスワイプして閉じる

「**全て終了**」をタップすると、全ての起動中のアプリが閉じます。

前の画面に戻る

前の画面に戻るには、画面を右にスワイプするか戻るキーを押します。

ロック画面

本製品に保存されている個人情報などのデータを保護するには、画面ロック機能をご使用ください。この機能を有効にすると、本製品を使用するたびにロック解除が必要になります。ただし、本製品の装着中に一度ロックを解除すると、ロックは解除されたままになります。

画面ロックを設定する

アプリ一覧画面で、（設定）→「セキュリティ」→「ロックの種類」をタップしてロック方法を選択します。

- ・ **パターン**：4つ以上の点をつないでパターンを描いて画面のロックを解除します。
- ・ **PIN**：PINを入力して画面のロックを解除します。

時計

時計画面

現在の時刻とその他の情報を確認できます。時計画面以外でホームキーを押すと時計画面が表示されます。

時計の画面を変更する

時計画面をロングタップし、ベゼルを使うか画面を左右にスワイプして時計の画面を選択します。

時計の画面をカスタマイズするには、「**カスタマイズ**」をタップし、画面を左右にスワイプしてオプションに移動し、ベゼルを回すか画面を上下にスワイプして変更したい色と別のオプションを選択します。複合要素を設定するには、必要な各領域をタップし、設定します。

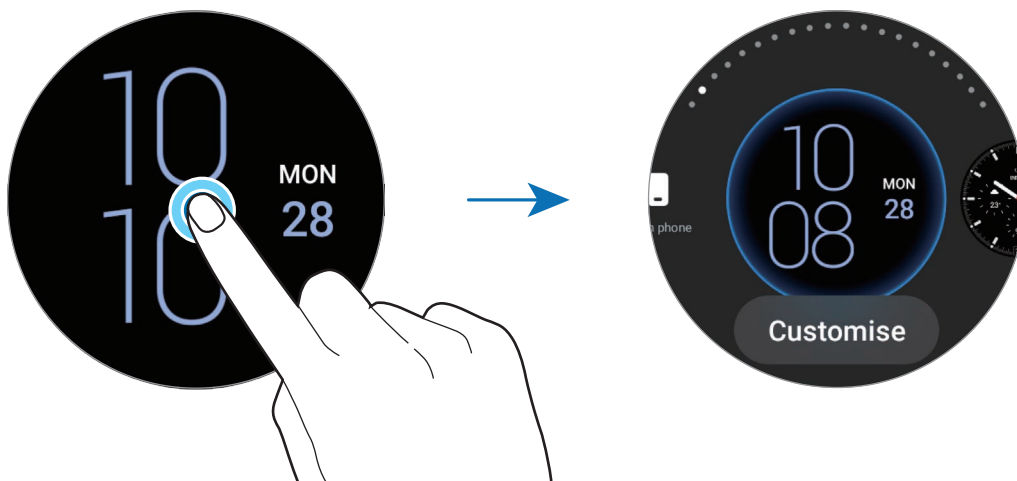

「**Play ストア**」アプリから他の時計の画面をダウンロードできます。



また、スマートフォンからも時計の画面の変更やカスタマイズが可能です。スマートフォンで「**Galaxy Wearable**」アプリを起動し、「**時計の画面**」をタップする。



時計の画面を写真でカスタマイズする

スマートフォンから転送した写真を時計の画面に設定できます。スマートフォンからの写真の転送については[スマートフォンから画像データを受信する](#)をご参照ください。

- 1 時計画面を長押しして、「**時計の画面を追加**」をタップする。
- 2 「**マイフォト+**」をタップする。
- 3 「**カスタマイズ**」をタップする。
- 4 画面をタップし、「**画像を追加**」をタップする
- 5 時計の画面に使用する写真を選択して「**OK**」→「**OK**」をタップする。
写真を拡大または縮小するには、写真を素早くダブルタップするか、ピンチアウトするか、ピンチインします。写真を拡大した場合、画面をスワイプして写真の一部を画面に表示することができます。
 -  複数の写真を同時に選択するには、写真をロングタップしてベゼルを使用するか、画面を左右にスワイプして写真を選択し、 をタップします。
 - 写真を選択した後でさらに追加するには、右回りにベゼルの回すかスワイプします。または、画面を左にスワイプして「**画像を追加**」をタップします。
 - 写真は20枚まで時計の画面として追加できます。画面をタップすると、追加した写真が表示されます。
- 6 画面をスワイプして背景やその他の項目を変更し、前の画面に戻る。

Always On Display機能を有効にする

本製品を装着している間、常に時計画面とアプリ一覧画面が表示されるように設定します。ただし、この機能を使用している間は、バッテリーの消耗が通常より早くなります。

画面の上端から下へドラッグしてクイックパネルを開き、 をタップします。または、アプリ一覧画面で、（設定）→「ディスプレイ」をタップし、「**Always On Display**」をタップしてONにします。

時計専用モードを有効にする

時計専用モードでは時刻のみが表示され、他の機能はすべて使用できません。

アプリ一覧画面で、（設定）→「バッテリー」→「時計専用モード」をタップし、「**ON**」をタップします。

時計専用モードを解除するには、ホームキーを3秒以上長押しします。

通知

通知パネル

新着メッセージや不在着信などの通知を通知パネルで確認できます。時計画面で、反時計回りにベゼルの回すかスワイプします。または、画面上で右にスワイプして通知パネルを開きます。

未読の通知があると、時計画面にオレンジ色のインジケータが表示されます。通知インジケータが表示されない場合は、アプリ一覧画面で （設定）→通知をタップし、「通知インジケータ」をタップして有効にします。



通知を確認する

通知を受信すると、通知のタイプや受信時刻などの通知についての情報が画面に表示されます。2つ以上の通知がある場合は、ベゼルを使うか画面を左右にスワイプして確認できます。通知をタップすると詳細が表示されます。

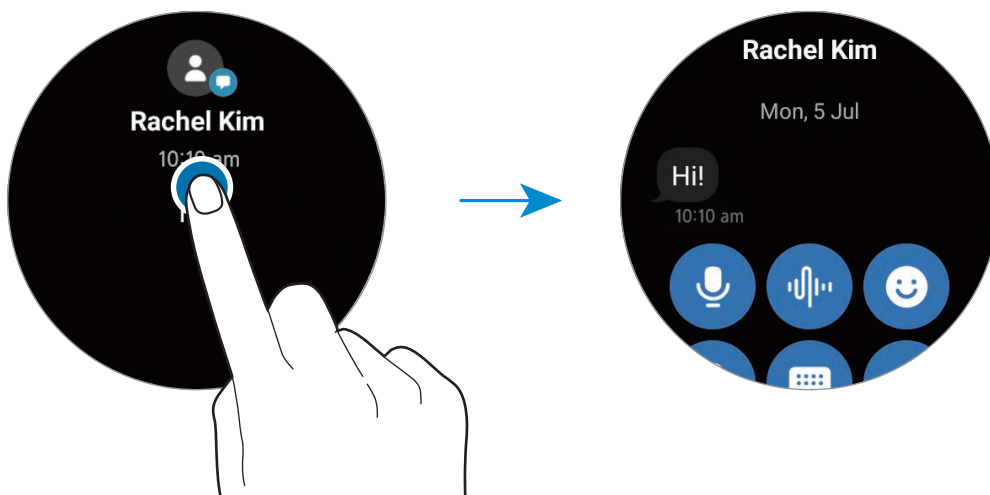

通知を削除する

通知を表示している状態で画面下から上にスワイプします。

通知を受信するアプリを選択する

スマートフォンまたは本製品でアプリを選択して本製品で通知を受信します。

- 1 スマートフォンで「**Galaxy Wearable**」アプリを起動し、「**時計の設定**」→「**通知**」をタップする。
- 2 「**アプリの通知**」をタップし、アプリの隣のスイッチをタップして、アプリ一覧から通知を受け取る。

クイックパネル

クイックパネルでは本製品の現在の状態を確認したり、基本的な設定を行ったりできます。クイックパネルを開くには、画面の上端から下へドラッグします。クイックパネルを閉じるには、画面で上へスワイプします。



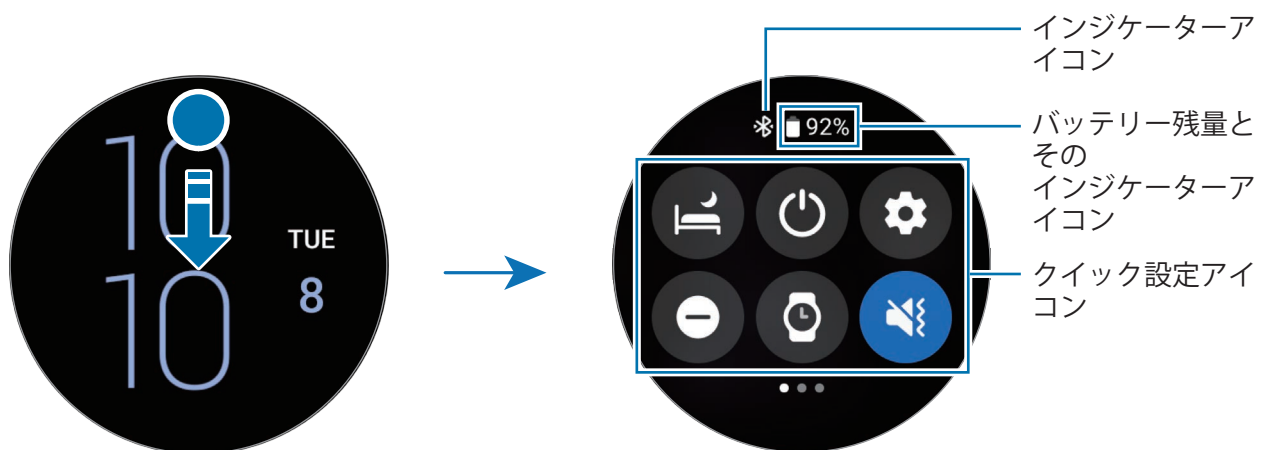



ベゼルを使うか画面を左右にスワイプして、次または前のクイックパネルへ移動します。



インジケータアイコンを確認する

インジケータアイコンはクイックパネルの上部に表示されており、本製品の現在の状態を確認できます。下の表は一般的なアイコンのリストです。

アイコン	意味
✳	Bluetooth接続中
⊘	圏外
	電波の強さ
⌒	ローミング（通常のサービスエリア外）
G ⇕	GPRSネットワーク接続中
E ⇕	EDGEネットワーク接続中















アイコン	意味
	UMTSネットワーク接続中
	HSDPAネットワーク接続中
	HSPA+ネットワーク接続中
	LTEネットワーク接続中
	Wi-Fi接続中
	バッテリーの残量レベル







 地域やサービス提供者、機種によって表示されるインジケータアイコンが異なる場合があります。

クイック設定アイコンを確認する

クイック設定アイコンはクイックパネルに表示されます。アイコンをタップすることで基本設定の変更や各種機能の起動を便利にできます。



クイックパネル上のアイコンの追加について詳しくは、[クイックパネルを編集する](#)をご参照ください。

アイコン	意味
	就寝モードを有効／無効にします。
	電源オプションを表示します。
	「設定」アプリを起動します。
	通知をミュートにする機能を有効／無効にします。
	Always On Display機能を有効にします。
	サウンド／バイブ／消音モードを有効にします。
	懐中電灯機能を有効／無効にします。
	明るさを調節します。
	省電力モードを有効／無効にします。
	シアターモードを有効／無効にします。
	Wi-Fiネットワークに接続します。
	ウォーターロックモードを有効／無効にします。
	機内モードを有効／無効にします。
	Bluetoothヘッドセットを接続します。

アイコン	意味
	「端末リモート追跡」アプリを起動します。
	位置情報機能を有効／無効にします。
	モバイルネットワークに接続します（LTEモデル）。
	NFC機能を有効／無効にします。
	タッチ感度機能を有効／無効にします。
	音量メニューを表示します。
	Bluetoothに接続します（LTEモデル）。

クイックパネルを編集する

 をタップすると編集モードになり、クイック設定アイコンの配置変更や、クイック設定アイコンの追加や削除ができます。

- ・ **クイック設定アイコンを移動する**：クイック設定アイコンを長押しして移動したい位置にドラッグします。
- ・ **クイック設定アイコンを追加する**：クイック設定アイコンの  をタップして追加します。
- ・ **クイック設定アイコンを削除する**：クイック設定アイコンの  をタップして削除します。

テキストを入力する

キーボードのレイアウト

キーボードは、テキストを入力すると表示されます。

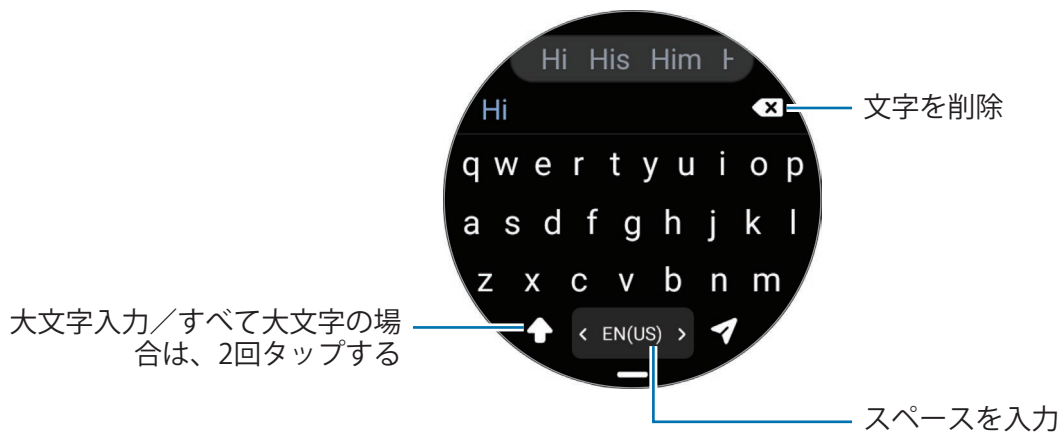

- ・ 起動しているアプリによりテキスト入力画面が異なる場合があります。
- ・ 言語によってはテキスト入力に対応していない場合もあります。テキストを入力するには、対応している言語に変更する必要があります。

入力言語を変更する

— アイコンを上ドラッグし、**⚙️** → 「**入力言語**」 → 「**言語を管理**」をタップして、使用したい言語を選択する。2つの言語を選択した場合、スペースキーで左右にスワイプすることで、入力言語を切り替えることができます。2言語まで追加できます。

- ・ または、アプリ一覧画面で **⚙️** (設定) をタップして、「**一般**」 → 「**入力**」 → 「**Galaxy キーボード**」 → 「**入力言語**」 → 「**言語を管理**」をタップして、入力言語を設定することができます。

キーボードタイプを変更する

— アイコンを上ドラッグし、**⚙️** → 「**入力言語**」をタップし、言語を選択してから、キーボードタイプを選択する。

- ・ **テンキー**キーボードでは、1つのキーに3文字か4文字表示されています。文字を入力するときは、入力したい文字が表示されるまで該当するキーをタップし続けます。

その他のキーボードの機能

その他のキーボード機能を使用するには、**—** アイコンを上ドラッグする。

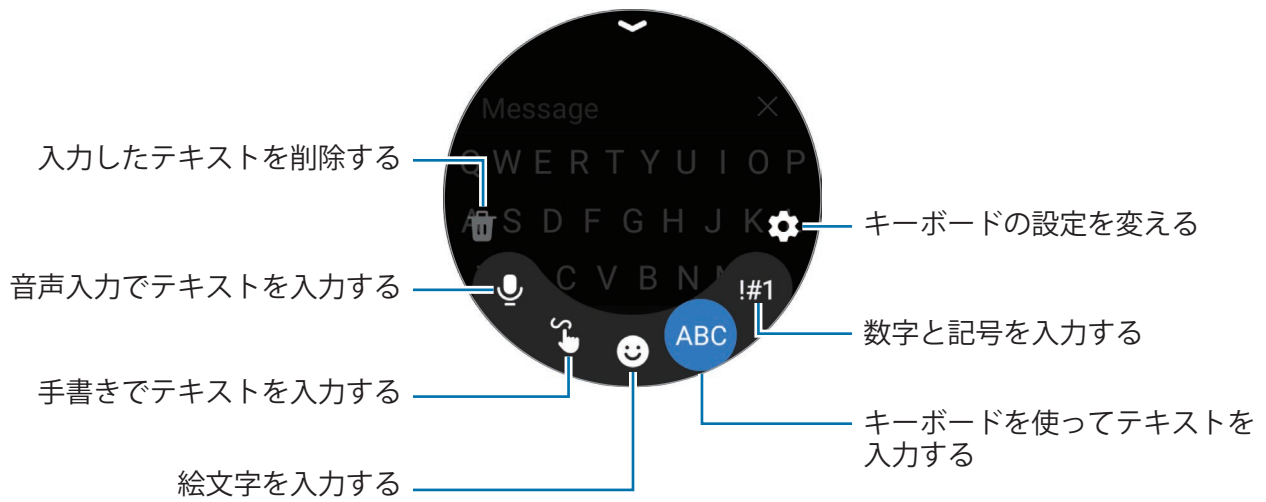



 言語、サービス提供者、または機種によって、利用できない機能があります。

アプリと機能

アプリのインストールと管理

Play ストア

アプリを購入しダウンロードします。

アプリ一覧画面で、 (**Play ストア**) をタップします。分野別にアプリを閲覧するか、 をタップしてキーワードで検索します。

-  ・ 「Playストア」アプリを利用するために、本製品上でGoogleアカウントを登録します。スマートフォンで、「**Galaxy Wearable**」アプリを起動し、「**時計の設定**」→「**アカウントとバックアップ**」→「**Googleアカウント**」→「**Googleアカウントを追加**」をタップし、画面の指示に従ってスマートフォンのGoogleアカウントを本製品にコピーします。
- ・ 自動更新設定を変更するには、「**設定**」をタップし、「**アプリを自動更新**」をタップして、有効または無効にします。

アプリの権限を設定する

一部のアプリが正常に動作するには、本製品のデータに対するアクセスや使用の権限が必要になることがあります。

アプリの権限の設定を権限カテゴリ別に表示または変更するには、アプリ一覧画面で (**設定**) →「**プライバシー**」→「**権限マネージャー**」をタップします。アイテムを選択し、アプリを選択します。

-  アプリに対して権限を許可しないと、アプリの基本的な機能が正しく動作しない場合があります。

メッセージ

メッセージを確認して、本製品から返信できます。

ローミング中はメッセージの送受信に追加の料金が発生する場合があります。

- ・ 地域によってはAndroidメッセージアプリを使用でき、標準のメッセージアプリの設定が接続されているスマートフォンと同期されます。
- ・ 接続中のスマートフォンによっては、機能が異なる場合があります。





メッセージを確認する

- 1 アプリ一覧画面で、（メッセージ）をタップする
または、通知パネルを開き、新着メッセージを表示します。
- 2 メッセージ一覧をスクロールして連絡先を選択してメッセージ内容を表示する
スマートフォンでメッセージを表示するには、「**端末で表示**」を選択します。
メッセージに返信するには、そのメッセージの入力欄をタップしてメッセージを入力します。

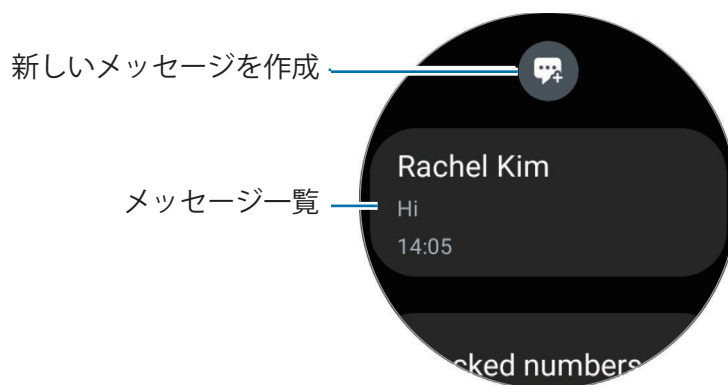
メッセージを送信する

- 1 アプリ一覧画面で、（メッセージ）をタップする



- 2  をタップする
- 3 「宛先」をタップするか、 をタップして、メッセージの宛先または電話番号を入力するまたは、 をタップし、連絡先リストからメッセージの宛先を選択します。
- 4 メッセージの入力欄をタップしてメッセージを入力するか、テキストのテンプレートを選択してから、 または  をタップする

ボイスメッセージの録音と送信

お話しになりたいことを録音した後、音声ファイルを送信できます。

「メッセージ入力」画面で  をタップして、送信したい内容をお話してください。

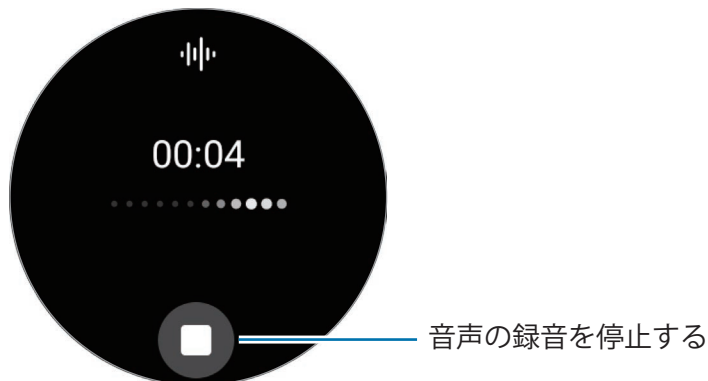

メッセージを削除する

- 1 アプリ一覧画面で、 (メッセージ) をタップする
- 2 メッセージ一覧をスクロールして連絡先を選択してメッセージ内容を表示する
- 3 メッセージを長押しして、「削除」をタップする。
複数のメッセージを削除するには、メッセージを長押しし、削除したいメッセージを選択して、「削除」をタップします。
メッセージは、本製品と、接続しているスマートフォンの両方で削除されます。

電話

電話をかけたり、かかってきた電話を確認したり、電話を受けたりできます。

 電波の状態が悪いと通話の音が聞き取りにくかったり、短時間で通話が切れてしまったりすることがあります。

電話に出る

電話がかかってきたら、時計回りにベゼルを回すかスワイプします。または、 を大きな円の外側にドラッグします。

電話の通話は、本製品に内蔵のマイクとスピーカー、または接続しているBluetoothヘッドセットを通して行うことができます。

着信を拒否する

着信を拒否し、拒否理由メッセージを相手に送信します。

電話がかかってきたら、反時計回りにベゼルを回すかスワイプします。または、 を大きな円の外側にドラッグします。

着信を拒否するときにメッセージを送信するには、画面下端から上にドラッグして、送信したいメッセージを選択します。

不在着信



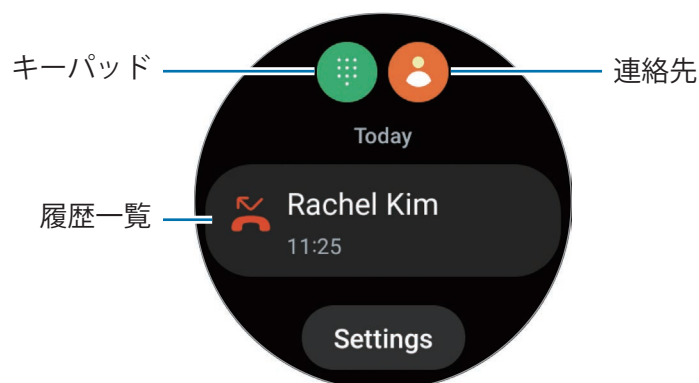

不在着信があった場合は、通知パネルに不在着信通知が表示されます。通知パネルで不在着信の通知を表示します。アプリ一覧画面で  (電話) をタップしても確認できます。

電話をかける

アプリ一覧画面で、 (電話) をタップします。





以下のいずれかの方法で電話をかけることができます。

-  をタップして、キーパッドを使用して番号を入力し、 をタップします。
-  をタップし、ベゼルを使うか連絡先一覧をスクロールして連絡先を選択して、 をタップします。
- ベゼルを使うか履歴一覧をスクロールして履歴項目を選択して、 をタップします。

通話中のオプション

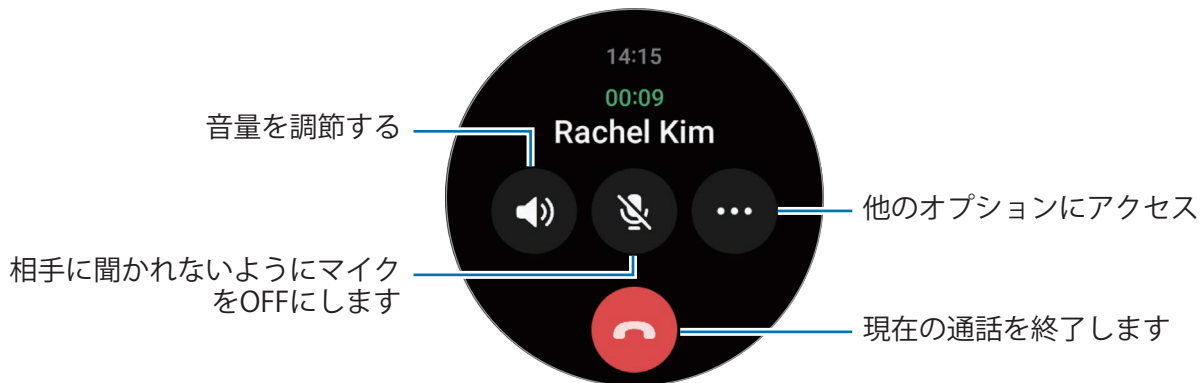
以下の操作が可能です。



 画面の外観は、機種によって異なる場合があります。

Bluetooth対応ヘッドセットでの通話

Bluetoothヘッドセットが接続されている場合、そのヘッドセットで電話をかけることができます。Bluetoothヘッドセットを接続していない状態で、アプリ一覧画面で  (設定) → 「接続」 → 「Bluetooth」をタップします。使用可能なBluetoothデバイスの一覧が表示されたら、使用したいBluetoothヘッドセットを選択します。

連絡先

連絡先に電話をかけたりメッセージを送信したりすることができます。接続中のスマートフォンに保存されている連絡先は、本製品にも保存されます。



アプリ一覧画面で、（連絡先）をタップする。

 スマートフォン上の連絡先のお気に入りリストは連絡先一覧の最初に表示されます。

以下の検索方法のいずれかを使用してください：

- ・  をタップして連絡先リストの上に検索条件を入力します。
- ・ 連絡先一覧をスクロールします。
- ・ ベゼルを使います。ベゼルをすばやく回すかスワイプすると、頭文字のインデックスで一覧がスクロールします。

いったん連絡先が選択されると、以下の操作のいずれかを行います：

- ・  : 音声通話をします。
- ・  : メッセージを作成します。

よく使う連絡先をタイル上で選択する

よく使う連絡先を「連絡先」タイルから追加すると、テキストメッセージや電話で直接連絡できます。「追加」→  をタップし、連絡先を選択します。

-  ・ この機能を利用するには、「連絡先」タイルを追加する必要があります。詳細は、[タイルを使う](#)をご参照ください。
- ・ 最大4件の連絡先をタイルに追加できます。

S Health

はじめに

「S Health」は、あなたの24時間の活動と睡眠パターンを記録および管理して、健康的な習慣が身につくようにサポートします。接続中のスマートフォンの「S Health」アプリで、健康に関するデータの保存と管理を行えます。

本製品を装着しているときに10分（ランニングでは3分）以上運動すると、自動トレーニング検出機能が有効になります。また、50分以上活動していないことを本製品が認識すると、本製品は通知して、お勧めのストレッチ動作を表示したり、軽い活動を促す画面を表示したりします。運転中や睡眠中であると本製品が認識した場合は、身体を動かしていても、通知をせずに、ストレッチ画面を表示しない可能性があります。

詳細については、<https://www.galaxymobile.jp/apps/s-health/>をご参照ください。

 S Health機能は、レジャー、健康、フィットネスのみを目的としています。医療目的には使わないでください。本機能を使用する前に利用規約をお読みください。

1日の活動

歩数、活動時間、活動カロリー、およびそれらの目標値など、現在の1日の運動の状況や関連する情報を確認できます。

1日の運動結果を確認する

アプリ一覧画面で、 (S Health) をタップし、「1日の活動」をタップします。

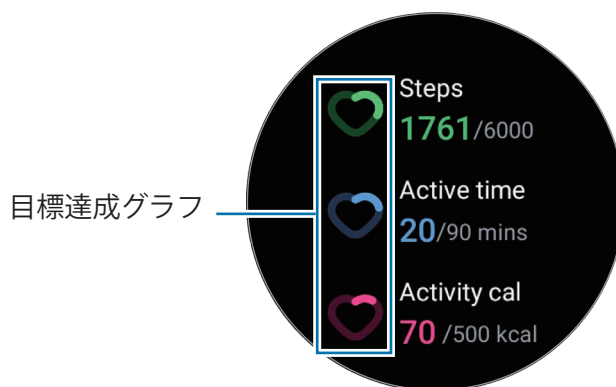

- ・ **歩**：1日に歩いた歩数を確認します。歩数の目標値に近づくとグラフの値が増えます。
- ・ **活動時間**：1日の中で体を動かした合計時間を確認します。ストレッチやウォーキングなどの軽い運動をして運動時間の目標値に近づくとグラフの値が増えます。
- ・ **活動カロリー**：1日の活動で消費したカロリーの合計を確認します。消費カロリーの目標値に近づくとグラフの値が増えます。

日々の運動に関連した追加情報を表示するには、ベゼルを使うか画面を上下どちらかにスワイプします。

目標を設定する

- 1 アプリ一覧画面で、 (S Health) をタップします。
- 2 「1日の活動」をタップし、「目標を設定」をタップする。
- 3 運動オプションを選択する。
- 4 ベゼルを使うか画面を上下どちらかにスワイプして目標の数字を設定する。
- 5 「完了」をタップする

歩

本製品は、あなたが歩いた歩数をカウントします。

歩数の計測

アプリ一覧画面で、 (S Health) をタップし、「歩」をタップします。



歩数に関連した追加情報を表示するには、ベゼルを使うか画面を上下どちらかにスワイプします。

-  歩数の測定を開始すると、歩数記録モニターで歩数の記録が始まります。本製品が動きを正確に認識するまでしばらく時間がかかるため、少し遅れて歩数が表示されま
す。歩数が目標値に到達したことを示す通知も少し遅れて表示される場合があります。
- 自動車や列車に乗っているときに歩数記録機能を使用すると、振動により歩数に影響
が出る場合があります。

目標歩数を設定する

- アプリ一覧画面で、 (S Health) をタップします。
- 「歩」をタップし、「目標を設定」をタップする。
- ベゼルを使うか画面を上下どちらかにスワイプして目標の数字を設定する。
- 「完了」をタップする

エクササイズ

エクササイズ情報を記録し、結果を確認します。

- 📌 妊婦、高齢者、幼いお子様や、慢性の心臓病や高血圧などをお持ちの方は、本機能を使用する前に医師に相談することをおすすめします。
- ・ 運動中にめまい、痛み、呼吸困難などを覚えた場合は、直ちに運動を中止し、医師に相談してください。
- ・ 購入後やリセット後に初めて本製品を使用する際は、画面の上端から下方向にドラッグしてクイックパネルを開き、📍をタップして、位置情報機能を有効にします。

気温が低いときに運動をする場合、以下の内容にご注意ください。

- ・ 寒い屋外での使用を避け、可能であれば屋内で使用してください。
- ・ 気温の低いときに屋外で使用する場合は、ご使用前に袖などで本製品を覆ってください。

エクササイズを開始する

- 1 アプリ一覧画面で、🏃 (S Health) をタップします。
- 2 「エクササイズ」→「トレーニングを選択」をタップします。
📌 「エクササイズ」タイルにトレーニングを追加すると、「複数のトレーニング」タイルから直接エクササイズを開始できます。
- 3 ベゼルを使うか画面を左右どちらかにスワイプして、開始したいエクササイズの種類を選択する。
開始したいエクササイズがない場合は、「追加」をタップし、開始したいエクササイズの種類を選択します。

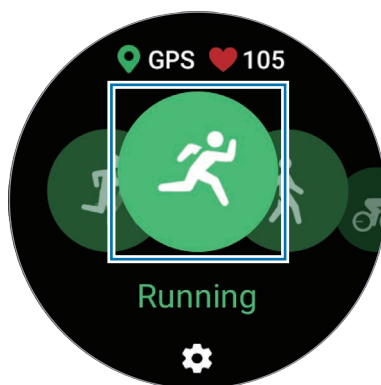

- 📌
 - ・エクササイズを始めると、心拍数が測定されます。正確に測定するために、本製品を手首より上の下腕部に装着してください。詳細は、[正確な測定のための本製品の身に着け方](#)をご参照ください。
 - ・正確に測定するため、画面に心拍数が表示されるまで動かないでください。
 - ・環境、身体の状態、本製品の装着状態などのさまざまな条件により、心拍数が一時的に表示されないことがあります。

4 ベゼルを使うか画面を上下どちらかにスワイプして、トレーニング画面で心拍数や距離、時間などのエクササイズ情報を表示する。



画面を左にスワイプして、音楽を再生できます。

- 📌
 - ・「**水泳**」または「**水泳(屋外)**」を選択すると、ウォーターロックモードが自動的に有効になり、タッチスクリーンが無効になります。
 - ・「**水泳**」または「**水泳(屋外)**」を選択しているときに、以下の状態では正確な値が記録されない場合があります。
 - ゴールの位置に到達する前に泳ぐのをやめる
 - 途中で泳ぎ方を変える
 - ゴールの位置に到達する前に腕を動かすのをやめる
 - ビート板を使用して泳いだり、腕を動かさずに泳いだりする
 - 片腕だけで泳ぐ
 - 潜ったまま泳ぐ
 - エクササイズの一時停止や再開をせず、休息しながらエクササイズを完了する

5 画面を右にスワイプして「**終了**」をタップします。

エクササイズを一時停止または開始するには、画面を右にスワイプして「**一時停止**」または「**再開**」をタップします。または、戻るキーを長押しします。



- 水泳を終了するには、まずホームキーを長押ししてウォーターロックモードを無効にし、本製品を振って気圧センサーが正常に動作するように水を完全にに取り除いてから「**OK**」をタップします。
- 音楽の再生はエクササイズ終了後も続きます。音楽の再生を停止する場合は、エクササイズの終了前に再生を停止するか、「**ミュージック**」アプリまたは「**メディアコントローラー**」アプリを起動して再生を停止します。

6 エクササイズ終了後にベゼルを使うか画面を上下どちらかにスワイプし、エクササイズ結果を表示します。

複数のエクササイズを行う

現在のエクササイズを終了した後すぐに他のエクササイズを開始して、各種エクササイズの記録を残すことができます。

トレーニング中に画面を右にスワイプして「**新規**」をタップし、次の運動の種類を選択して開始します。



- 水泳を終了するには、まずホームキーを長押ししてウォーターロックモードを無効にし、本製品を振って気圧センサーが正常に動作するように水を完全にに取り除いてから「**OK**」をタップします。

繰り返しのエクササイズを開始する

スクワットやデッドリフトなどの反復運動を行う際、本製品は動作の繰り返し回数をビープ音でカウントします。

- アプリ一覧画面で、 (**S Health**) をタップします。
- 「**エクササイズ**」→「**トレーニングを選択**」をタップします。

- 3 ベゼルを使うか画面を左右どちらかにスワイプして、開始したい反復運動の種類を選択します。

開始したい反復運動がない場合は、「追加」をタップし、開始したいエクササイズの種類を選択します。

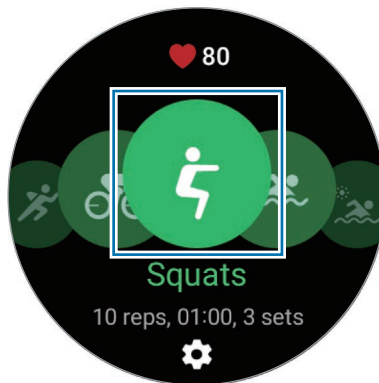



- 4 画面のポーズに従って適切なポジションをとり、「OK」をタップして、エクササイズを開始します。



- 5 ビープ音でカウントが始まります。
1セット終了したら休憩してください。次のセットに進みたい場合は「スキップ」をタップしてください。画面のポーズに従って適切なポジションをとるとエクササイズが開始されます。
- 6 画面を右にスワイプして「終了」をタップします。
エクササイズを一時停止または開始するには、画面を右にスワイプして「一時停止」または「再開」をタップします。または、戻るキーを長押しします。
- 7 エクササイズ終了後にベゼルを使うか画面を上下どちらかにスワイプし、エクササイズ結果を表示します。



運動の設定

- 1 アプリ一覧画面で、 (S Health) をタップします。
 - 2 「エクササイズ」→「トレーニングを選択」をタップします。
 - 3  をタップして、さまざまな運動オプションを設定する。
 - ・ **プールの長さ**：プールの長さを設定します。
 - ・ **目標**：エクササイズ目標値機能を有効にして設定します。
 - ・ **トレーニング画面**：トレーニング中に表示される画面を設定します。
 - ・ **コーチングメッセージ**：適切なペースでトレーニングを行えるようにコーチングメッセージを受け取ります。
 - ・ **ガイドの間隔**：設定した距離または時間に達したときに必ずガイダンスを受け取ります。
 - ・ **自動ラップ**：トレーニング中に、画面を素早く2回タップして手動でラップタイムを記録するか、設定した距離または時間ごとに自動でラップタイムを記録するかを選択します。
 - ・ **自動停止**：トレーニングを止めたときに本製品のエクササイズ機能を自動的に停止します。
 - ・ **音声ガイド**：音声ガイドをON/OFFします。
-  また、運動中に特定の設定を変更できます。トレーニング中に、画面を右にスワイプして「設定」をタップします。

自動トレーニング検出機能

本製品の装着中に、10分（ランニングでは3分）以上運動すると、自動的にエクササイズをしていると認識され、エクササイズの種類や時間、消費カロリーなどのエクササイズ情報が記録されます。

エクササイズによっては、1分以上動きを止めると自動的にエクササイズを中止したと認識し、記録を終了するものがあります。

-  自動トレーニング検出機能に対応するエクササイズの一覧を確認することができます。アプリ一覧画面で （S Health）をタップし、「設定」→「トレーニングを自動検出」をタップします。
- 自動トレーニング検出機能は、加速度センサーを使用して、エクササイズの経過時間や消費カロリーなどを測定します。歩き方やエクササイズの順序、ライフスタイルなどによっては正確に測定されない場合があります。
- ウォーキングやランニングをしている場合、本製品には自動で認識された後、マニュアルエクササイズに切り替えることができる機能が備わっている場合があります。運動しているコースを含めて詳細に記録したい場合は、マニュアルエクササイズに切り替えてください。この場合、エクササイズを終了する際には、本製品のエクササイズ機能を手動で終了させる必要があります。

睡眠

睡眠中の心拍数と動きを測定することであなたの睡眠を分析します。

-  睡眠中に、睡眠パターンはあなたの動きと心拍数の変化で4つの状態（非睡眠状態、レム睡眠、浅い睡眠、深い睡眠）に分析されます。各睡眠状態の推奨範囲とともにグラフが表示されます。
- あなたの心拍数が不規則な場合や本製品が正しく心拍数を認識できない場合、睡眠パターンは3つの状態（ごく浅い睡眠、浅い睡眠、深い睡眠）に分析されます。
- いびき検出機能は、接続中のスマートフォンの「S Health」アプリ（バージョン6.18以上）で起動できます。接続中のスマートフォンのマイクを自分の方に向ける必要があります。
- 本製品がスマートフォンに接続されている場合にのみ、詳細な睡眠分析を確認できません。
- 測定する前に、本製品のバッテリーを30%以上充電します。
- 正確に測定するために、本製品を手首より上の下腕部に装着してください。詳細は、[正確な測定のための本製品の身に着け方](#)をご参照ください。

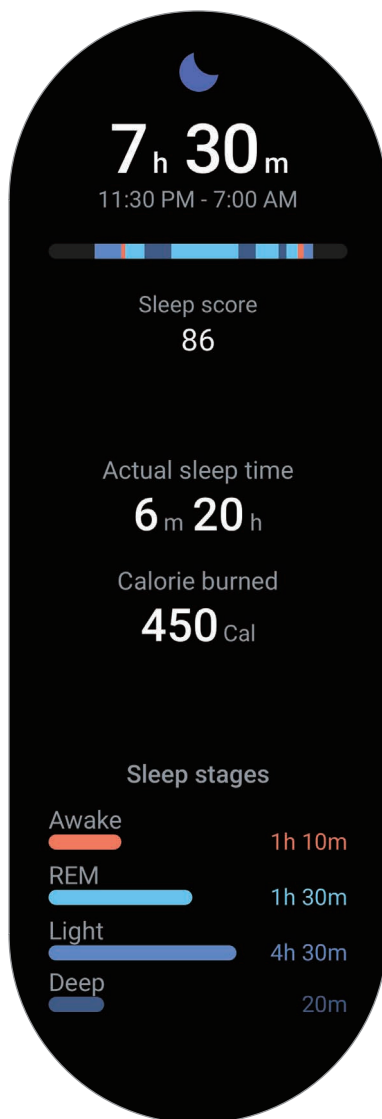

睡眠を測定する

- 1 本製品を装着して眠る。
本製品があなたの睡眠の測定を開始します。
- 2 目覚めたらアプリ一覧画面で  (S Health) をタップする。
- 3 「睡眠」をタップする。
- 4 測定した睡眠に関する情報を確認する



心拍数

心拍数を測定・記録できます。

-  本製品の心拍数記録機能はフィットネスと情報提供の目的のみで提供されており、病状などの診断、病気の治療、軽減、処置、または予防を目的としたものではありません。
-  正確に測定するために、本製品を手首より上の下腕部に装着してください。詳細は、[正確な測定のための本製品の身に着け方](#)をご参照ください。

心拍数を測定する前に以下の内容にご注意ください。

- ・ 測定前に5分間休憩してください。
- ・ 予想された心拍数と測定結果が大幅に違うときは、30分ほど休憩してからもう一度測定してください。
- ・ 冬季や気温が低いときは、体を温めてから測定してください。
- ・ 測定前に喫煙したり、アルコールを摂取したりすると、正常な心拍数とは異なる測定値となる可能性があります。
- ・ 測定中に話したり、あくびをしたり、深呼吸をしたりしないでください。不正確な測定の原因となります。
- ・ 測定方法と測定環境により、心拍数が異なる場合があります。
- ・ 測定ができない場合は、手首の上の本製品の位置が正しいか、センサーへの障害物がないか確認してください。もし、センサーで何度測定しても認識されない場合は、「Galaxyカスタマーサポートセンター」までお問い合わせください。

継続的に心拍数を手動で測定する

- 1 アプリ一覧画面で、 (S Health) をタップします。
- 2 「心拍数」をタップする。
- 3 「測定」をタップして、心拍数の測定を開始する。
測定された心拍数を画面で確認します。

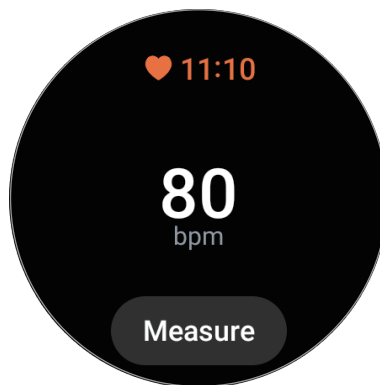

心拍数に関連した追加情報を表示するには、ベゼルを使うか画面を上下どちらかにスワイプします。

心拍数測定の設定を変更する

- 1 アプリ一覧画面で、 (S Health) をタップします。
- 2 「設定」をタップする。
- 3 「心拍数」をタップして、「測定」の下で測定の設定を選択する。
 - ・ **継続的に測定**：心拍数は連続して測定されます。
 - ・ **安静時に10分ごと**：心拍数は安静時10分おきに測定されます。
 - ・ **手動のみ**：心拍数測定は、「測定」をタップしたときのみ手動で行われます。

ストレス

心拍数の変化からストレスレベルを確認して、本製品の深呼吸の指示に従ってストレスを軽減します。



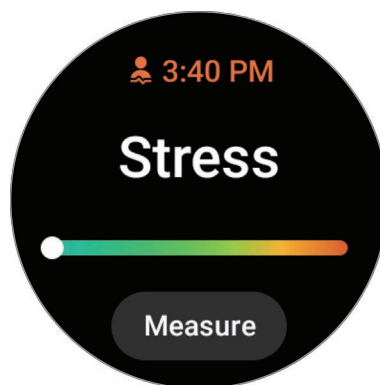

- 📝 ・ ストレスレベルの測定を頻繁に行うことで、データがたまり、結果がより正確になります。
- ・ 測定したストレスレベルは必ずしも情緒の状態に関連するものではありません。
- ・ 睡眠中、トレーニング中、活動中、トレーニングを終えた直後などではストレスレベルを測定できない場合があります。
- ・ 正確に測定するために、本製品を手首より上の下腕部に装着してください。詳細は、[正確な測定のための本製品の身に着け方](#)をご参照ください。
- ・ 本機能は地域によっては使用できない場合があります。

ストレスレベルを手動で測定する

- 1 アプリ一覧画面で、 (S Health) をタップします。
- 2 「ストレス」をタップする。
- 3 「測定」をタップして、ストレスレベルの測定を開始する。
測定されたストレスレベルを画面で確認します。



深呼吸でストレスを解消する

- 1 アプリ一覧画面で、 (S Health) をタップします。
- 2 「ストレス」をタップし、ベゼルを使うか、画面を上方向にスワイプして「深呼吸」画面に移動する。
- 3  か  をタップして、呼吸回数を変更する。
深呼吸の時間を変更するには、「呼吸時間」をタップします。
- 4 「開始」をタップして深呼吸を開始する
深呼吸を終了するには、画面をタップして  をタップします。

血中酸素レベル

血中酸素レベルを測定し、体の各部位に酸素がきちんと供給されているか確認します。

 この機能は、一般的な健康とフィットネス用途のみを目的とします。病気の症状の診断、治療、病気の予防などの医療目的には使用しないでください。

血中酸素レベルを測定する前に、以下の内容にご注意ください。

- ・ 測定前に5分間休憩してください。
- ・ 冬季や気温が低いときは、体を温めてから血中酸素レベルを測定してください。
- ・ 測定方法と測定環境により、血中酸素レベルが異なる場合があります。

手動で血中酸素レベルを測定する

- 1 アプリ一覧画面で、 (S Health) をタップします。
- 2 「**血中酸素レベル**」をタップする。
- 3 「**測定**」をタップし、画面の指示に従って正しい姿勢をとり、「**OK**」をタップすると、血中酸素レベルの測定が始まる。

正しい測定姿勢

- ・ 正確な測定のために、下図のように指2本分のスペースを空けて本製品を手首より上
の下腕部にしっかりと装着してください。また、肘をテーブルの上に置き、心臓の近
くに位置するようにします。
- ・ 測定が終わるまで、動かずに正しい姿勢でいてください。

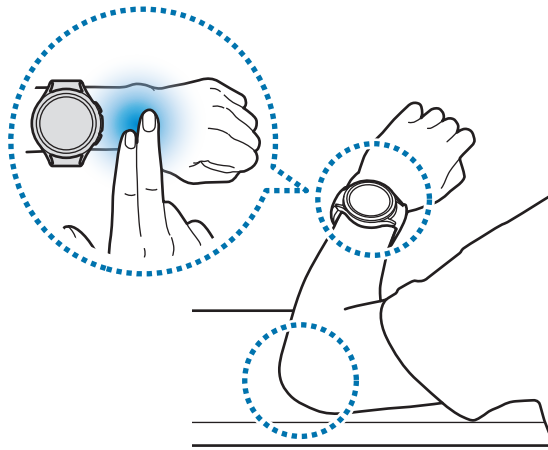

測定された血中酸素レベルを画面で確認します。安静時の血中酸素レベルが95%~100%であれば、正常範囲内と考えられます。



就寝中に血中酸素レベルを測定する

就寝中に血中酸素レベルを連続的に測定するように設定します。

- 1 アプリ一覧画面で、 (S Health) をタップします。
- 2 「設定」をタップする。
- 3 **睡眠中の血中酸素レベル**をタップして有効にしてください。

本製品を装着して就寝すると、就寝中の血中酸素レベルが他の睡眠記録と一緒に測定されます。

-  就寝中に血中酸素レベルを継続して測定するように設定すると、バッテリーの消耗が通常より早くなります。
- 血中酸素レベルの測定中に、光学式心拍数センサーの点滅による光が見える場合があります。
- 本を読んだり、テレビや映画を見たりしている場合でも、本製品はあなたの睡眠状態を認識できるため、睡眠中でなくても血中酸素レベルを測定できます。
- しっかりと本製品を装着し、寝返りなどで手首と本製品との間に隙間ができないようにしてください。

体組成

骨格筋量や脂肪量などの体組成を測定します。

- ⚠️ ・ この機能は、一般的な健康とフィットネス用途のみを目的とします。病気の症状の診断、治療、病気の予防などの医療目的には使用しないでください。
- ・ 植込み型心臓ペースメーカー、除細動器、他の電子機器を体内に装着されている方は、体組成を測定しないでください。
- ・ 体組成を測定する際には、体に微弱な電流が流れます。人体には無害ですが、妊娠中の方は体組成を測定しないでください。
- 📝 ・ 正確に測定するために、本製品を手首より上の下腕部に装着してください。詳細は、[正確な測定のための本製品の身に着け方](#)をご参照ください。
- ・ 測定した体組成の結果が不正確な場合は、スマートフォンの「S Health」アプリでユーザーのプロフィールを確認し、修正してください。
- ・ 医療用体組成測定機器とは異なり、手首に装着するタイプの本製品は、上半身の体組成を測定し、全身の体組成を推定して結果を出します。そのため、上半身と下半身のバランスが極度に悪い場合、極度の肥満の場合、筋肉量が非常に多い場合などは、体組成の測定結果が不正確になる可能性があります。
- ・ 体組成の測定には、生体電気インピーダンス法（Bioelectrical Impedance Analysis：BIA）を採用しており、標準基準とされる二重エネルギーX線吸収測定法（Dual-energy X-ray Absorptiometry：DXA）と比較して98%以上の相関関係を実現しています。

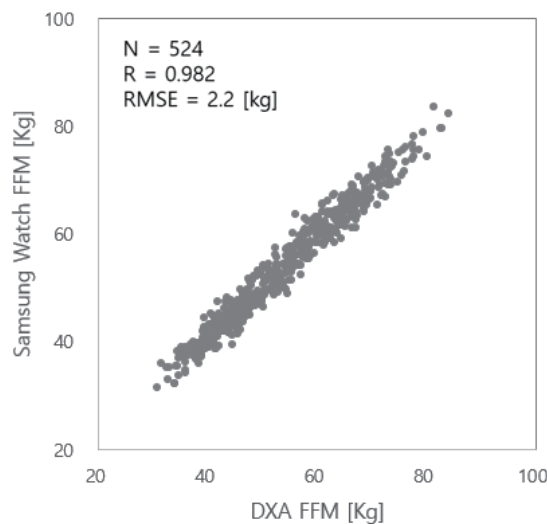

体組成を測定する前に、以下の内容にご注意ください。

- ・ 20歳未満の場合、体組成を測定しても、正確な結果が得られないことがあります。
- ・ 以下の測定条件を守れば、より正確な体組成の測定結果が得られます。
 - 1日の同じ時間帯に測定する（朝に測定することが推奨されます）
 - 空腹時に測定する
 - お手洗いの後に測定する
 - 月経周期以外に測定する
 - 運動、シャワー、サウナなど、体温が上昇するような活動をする前に測定する。
 - ネックレスなどの金属類を体から外して測定する
 - 金属製のストラップではなく本製品に付属のストラップを使用する

体組成を測定する

- 1 アプリ一覧画面で、 (S Health) をタップします。
- 2 「**体組成**」をタップする。
- 3 「**測定**」をタップする。
- 4 体重を入力して、「**確認**」をタップする。

 正確に体組成を測定する場合は、「S Health」プロフィールに実際の身長、体重、性別を入力、Galaxyアカウントに実際の年齢を入力する必要があります。また、「**測定方法**」をタップすると、画面上で詳細な測定方法を確認できます。

- 5 ホームキーと戻るキーに2本の指を置き、画面の指示に従って操作し、体組成の測定を始める。

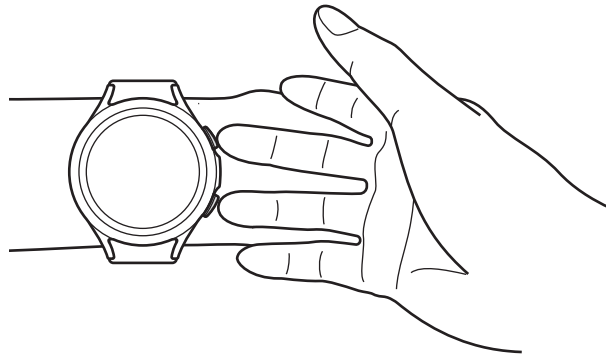

本製品を左手首に装着した際の体組成を測定するための正しい姿勢

正しい測定姿勢

- 体に接触しないようにしながら、両腕を胸の高さに置きます。
- ホームキーと戻るキーに置いた2本の指は、互いに接触させないでください。また、キー以外の本製品の他の部分を指で触らないでください。
- 正確な測定結果を得るには、安定した姿勢で動かないようにしてください。
- 指が乾いていると、信号が途切れることがあります。このような場合は、化粧水やローションで指の肌を保湿してから、体組成を測定します。
- 肌や毛が乾燥していると、測定結果が正確にならないことがあります。
- 測定する前に測定結果が正確になるよう、本製品の背面をきれいに拭きます。

測定した体組成の結果を画面で確認します。

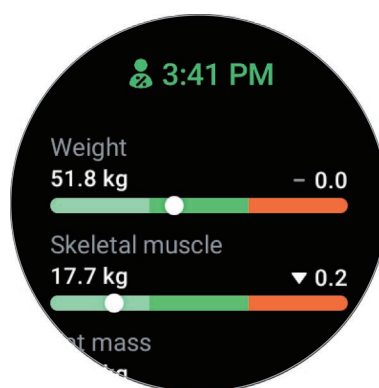

体組成に関連した追加情報を表示するには、ベゼルを使うか画面を上下どちらかにスワイプします。

食事

一日に食べた分のカロリーを記録し、目標値と比較することで体重管理に役立てられます。

カロリーを記録する

- 1 アプリ一覧画面で、 (S Health) をタップします。
- 2 「食事」をタップする。
- 3 「追加」をタップして、画面上部の食事の種類をタップしてオプションを選択する。
- 4 ベゼルを使うか画面を上下どちらかにスワイプしてカロリー摂取量を設定して、「完了」をタップする。

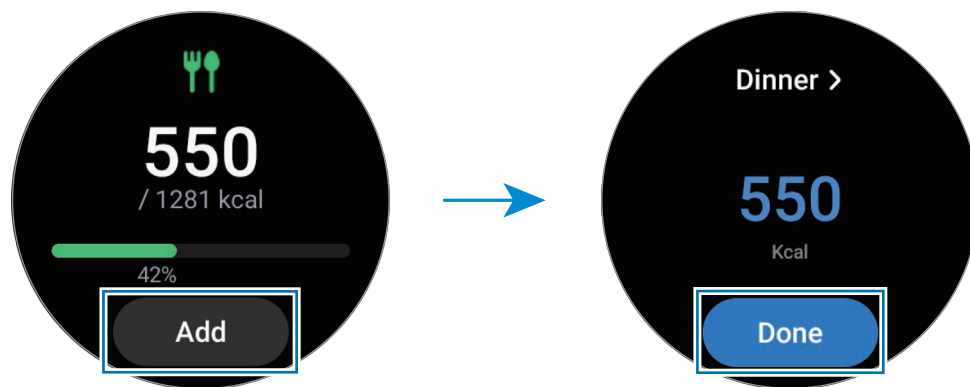

カロリー摂取量に関連した追加情報を表示するには、ベゼルを使うか画面を上下どちらかにスワイプします。

履歴を削除する

- 1 アプリ一覧画面で、 (S Health) をタップします。
- 2 「食事」をタップし、「今日の記録を削除」をタップする。
- 3 データを選択して「削除」をタップする



摂取カロリーの目標を設定する

- 1 アプリ一覧画面で、 (S Health) をタップします。
- 2 「食事」をタップし、「目標を設定」をタップする。
- 3 ベゼルを使うか画面を上下どちらかにスワイプして目標の数字を設定する。
- 4 「完了」をタップする

水分

コップで何杯水を飲んだかを記録して履歴を確認できます。

水分摂取量を記録する

- 1 アプリ一覧画面で、 (S Health) をタップします。
- 2 「水分」をタップする。
- 3 水を飲むときに、 をタップする
誤った値を加算してしまった場合は、 をタップして修正できます。

目標の摂取量を設定する

- 1 アプリ一覧画面で、 (S Health) をタップします。
- 2 「水分」をタップし、「目標を設定」をタップする。
- 3 ベゼルを使うか画面を上下どちらかにスワイプして一日の目標の数字を設定する。
- 4 「完了」をタップする

Together

「S Health」を使っている友達と歩数の記録を比較できます。友達と一緒に歩数チャレンジを開始すると、本製品でチャレンジの状況を確認できます。

- 1 アプリ一覧画面で、 (S Health) をタップします。
- 2 「Together」をタップする。

「端末で表示」をタップして、あなたや友達のチャレンジ状況などの詳細やあなたや友達の7日間チャレンジの歩数ランキングをスマートフォン上に表示します。

-  スマートフォン上の「S Health」アプリのTogether機能を起動すると、本製品で情報を確認できます。

女性の健康

月経周期を入力して記録を開始します。月経周期を管理して記録すると、次の生理の日などを予測できます。さらに、症状や気分を記録することで、健康管理にも役立ちます。

- 1 アプリ一覧画面で、 (S Health) をタップします。
- 2 「女性の健康」をタップする。
- 3 「生理開始日を入力」をタップする。
- 4 入力欄をタップし、ベゼルを使うか画面を上下どちらかにスワイプして月経が始まる日を設定する。
- 5 「保存」をタップする

「記録を追加」をタップして、症状や気分などの追加情報を入力します。

-  本製品でこの機能を使用するには、スマートフォン上の「S Health」アプリの女性の健康機能を有効にします。

設定

エクササイズやフィットネスに関する各種オプション設定ができます。

アプリ一覧画面で、 (S Health) をタップし、「設定」をタップします。

- ・ **測定**：心拍数とストレスの測定方法を設定して、睡眠中に測定できる追加機能をON/OFFします。
- ・ **トレーニングを自動検出**：自動トレーニング検出機能を設定して、検出するエクササイズの種類を選択します。
- ・ **非活動時間**：50分以上活動しなかった場合にアラートを受け取る時間と曜日を設定します。
- ・ **データをデバイスおよびサービスと共有**：他の接続中の健康プラットフォームアプリ、運動器具、テレビと情報を共有するために設定します。

GPS

スマートフォンに接続しなくてもリアルタイムに位置情報を確認できるように、本製品はGPSアンテナを備えています。

アプリ一覧画面で、（設定）→「**位置情報**」をタップし、スイッチをタップしてONにします。

-  本製品とスマートフォンが接続されると、本機能はスマートフォンのGPSを使用します。GPSセンサーを使うには、スマートフォンの位置情報機能を有効にしてください。
- S Health機能および健康プラットフォームアプリの使用時は、本製品がスマートフォンに接続されているときでも本製品のGPSアンテナを使用します。
- GPSの信号強度は、建物の間や低地など信号が妨げられる場所や、天候の状況によって減少する場合があります。

ミュージック

本製品に保存した音楽を聴きます。

アプリ一覧画面で、（ミュージック）をタップする。

音楽を聴くときは、画面を下から上へドラッグし、「**ライブラリー**」をタップしてライブラリ画面を開きます。ライブラリ画面では、プレイリストを確認でき、曲やアルバム、アーティスト毎に並べ替えることができます。

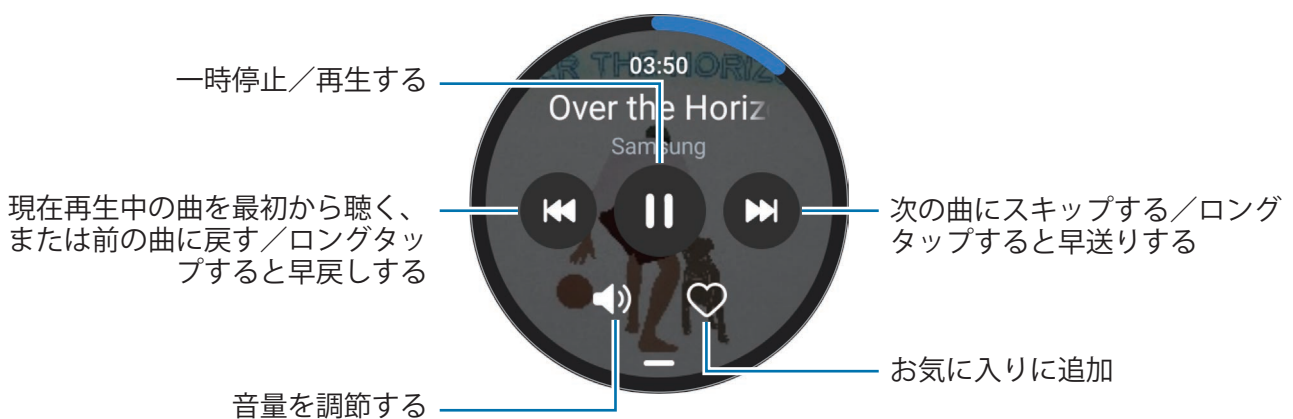

-  本製品に音楽を保存するには、スマートフォンで「**Galaxy Wearable**」アプリを起動し、「**時計の設定**」→「**コンテンツを管理**」→「**曲を追加**」をタップし、接続中のスマートフォンから本製品に送信する音楽を選択して、「**時計に追加**」をタップします。

メディアコントローラー

はじめに

本製品にインストールされたメディアアプリや接続中のスマートフォンを操作して、音楽とビデオの再生と一時停止ができます。

- 接続中のスマートフォンで音楽やビデオを再生中に本製品から自動的にこのアプリを起動するには、アプリ一覧画面で、 (設定) → 「ディスプレイ」をタップし、「メディアコントローラーを表示」スイッチをタップしてONにします。

ミュージックプレーヤーを操作する

- 1 アプリ一覧画面で、 (メディアコントローラー) をタップする。
- 2 **端末**または**時計**を選択します。
端末を選択すると、接続中のスマートフォンミュージックアプリで音楽が再生され、本製品でミュージックプレーヤーを操作できます。
「時計」を選択すると、本製品のミュージックアプリで音楽が再生され、本製品のスピーカーや接続中のBluetoothヘッドセットで音楽を聴くことができます。

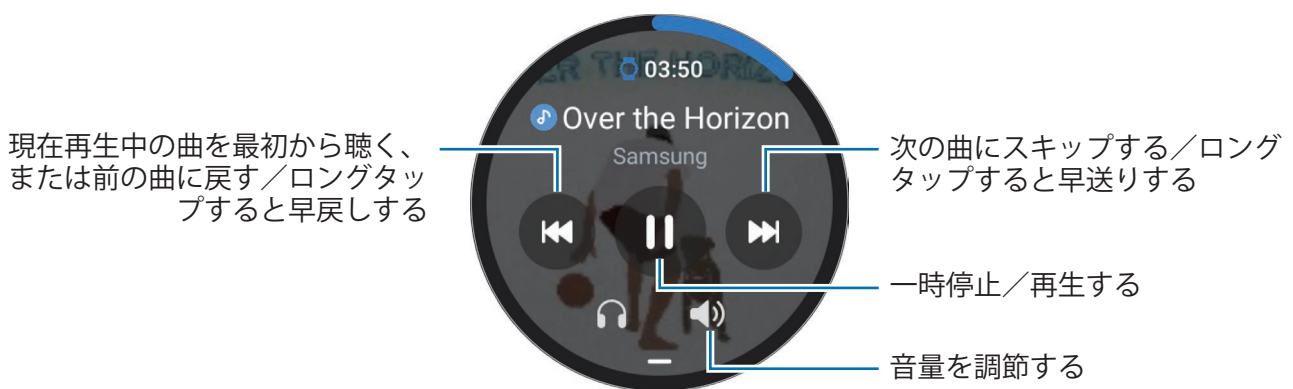



ビデオプレーヤーを操作する

- 1 接続中のスマートフォンでビデオを再生する。
- 2 アプリ一覧画面で、 (メディアコントローラー) をタップする。
- 3 **端末**をタップする。
本製品でビデオプレーヤーを操作できます。

リマインダー

ToDoアイテムをリマインダーとして登録し、設定した条件に応じて通知を受け取ります。

-  特定の場所でリマインダー通知を受信するには、Bluetoothを介して本製品をスマートフォンに接続する必要があります。特定の場所でリマインダー通知を受信するように設定する機能は、スマートフォンでのみ使用できます。
- 本製品上のすべてのリマインダーは接続しているスマートフォンと自動的に同期されるため、スマートフォン上でアラームを受け取って内容を確認できます。

- アプリ一覧画面で、 (リマインダー) をタップし、「作成」をタップする。
保存したリマインダーがある場合、リマインダー一覧の上部の  をタップします。
- リマインダーを入力する
- 「時刻を設定」をタップして通知を設定する
- 入力欄をタップし、ベゼルを使うか画面を上下どちらかにスワイプして時刻を設定し、「次へ」をタップする。
- 通知を繰り返す日の選択など、その他の通知オプションを設定して「完了」をタップする
- 「保存」をタップする
保存されたリマインダーは、リマインダー一覧に追加され、アラームで設定した時間に表示されます。

リマインダーを完了／削除する

タスクが終了したら、リマインダーを完了または削除するように設定できます。

リマインダーを完了するには、リマインダー一覧からリマインダーを選択し、「完了」をタップします。

リマインダーを削除するには、リマインダー一覧でリマインダーをロングタップし、「削除」をタップします。複数のリマインダーを削除するには、削除するリマインダーにレ点を入れ、「削除」をタップします。

カレンダー

スマートフォンで保存したイベントの7日間スケジュールを本製品上で確認できます。

アプリ一覧画面で  (カレンダー) をタップして、スマートフォンに保存されているイベントのスケジュールを確認します。

スケジュールを追加するには、「端末で表示」をタップして、接続中のスマートフォン上で追加します。

天気予報

接続中のスマートフォン上で設定した場所の天気予報を、本製品に表示できます。

アプリ一覧画面で、（**天気予報**）をタップします。

時間ごとの天気や週間予報などの天気予報を表示するには、ベゼルを使うか画面を上下どちらかにスワイプします。

他都市の天気予報を追加するには、画面上部で現在の場所をタップして、「**端末で管理**」をタップし、接続中のスマートフォンから都市を追加します。

アラーム

本製品のアラームとスマートフォンのアラームを個別に設定および管理します。

 本製品がBluetooth経由でスマートフォンに接続されている場合、本製品からスマートフォンのすべてのアラームリストを確認できます。

アラームを設定する

- 1 アプリ一覧画面で （**アラーム**）をタップする
- 2 「**時計で追加**」をタップして、本製品でのみアラームが鳴るように設定する。
また、「**端末で追加**」をタップして、接続中のスマートフォンからアラームを追加できます。
- 3 入力欄をタップし、ベゼルを使うか画面を上下どちらかにスワイプしてアラーム時刻を設定し、「**次へ**」をタップする。
- 4 アラームを鳴らす日付やアラームを繰り返すかなどのその他のアラームオプションを設定し、「**保存**」をタップする。
保存されたアラームはアラーム一覧に追加されます。

アラームを設定または解除するには、アラーム一覧で各アラーム横のスイッチをタップします。

アラームを止める

アラームを停止するには  を大きな円の外側にドラッグします。または、時計回りにベゼルの回すかスワイプします。

スヌーズ機能を使いたいときは  を大きな円の外側にドラッグします。または、反時計回りにベゼルの回すかスワイプします。

アラームを削除する

アラーム一覧でアラームをロングタップしてから「削除」をタップします。





世界時計

アプリ一覧画面で、（世界時計）をタップすると、スマートフォンから追加された世界時計が表示されます。

世界時計を追加するには、「端末で追加」をタップします。または、すでに世界時計を追加している場合は、「端末で管理」をタップして、接続中のスマートフォンで世界時計を追加または削除します。

タイマー

タイマーを設定する





- 1 アプリ一覧画面で、（タイマー）をタップする
 - 2  をタップする
 - 3 入力欄をタップし、ベゼルを使うか画面を上下どちらかにスワイプしてタイマーの長さを設定し、 をタップする。
-  プリセットを選択すると、タイマーはすぐに開始します。ベゼルを使用してまたは画面を上下にスワイプして、その他のプリセットを表示することもできます。

タイマーを解除する

タイマーが鳴ったら  を大きな円の外側にドラッグします。または、時計回りにベゼルの回すかスワイプします。

タイマーを再開するには、 を大きな円の外側にドラッグします。または、反時計回りにベゼルの回すかスワイプします。

ストップウォッチ

- 1 アプリ一覧画面で、 (ストップウォッチ) をタップする
- 2 ベゼルを使用してまたは画面を左右にスワイプして、ストップウォッチスタイルを選択する。
ストップウォッチのスタイルを変更するには、画面を長押しします。
- 3 測定には「**開始**」をタップする
測定中にラップタイムを記録するには、「**ラップ**」または  をタップする。
- 4 測定を止めるには「**ストップ**」または  をタップする。
 - ・ 測定を再開するには「**再開**」または  をタップする。
 - ・ ラップタイムを削除するには「**リセット**」または  をタップする。

ギャラリー



画像データを送受信する

スマートフォンから画像データを受信する

- 1 スマートフォンで「**Galaxy Wearable**」アプリを起動します。
- 2 「**時計の設定** → 「**コンテンツを管理**」をタップする。
- 3 「**画像を追加**」をタップする
- 4 カテゴリーを選択し、アイテムを選択して「**完了**」をタップする。

スマートフォン内の画像を本製品と同期するには、「**ギャラリー**」下の「**自動同期**」をタップして有効にします。次に、「**同期するアルバム**」をタップして、本製品にインポートするアルバムを選択し、「**完了**」をタップします。本製品のバッテリー残量が15%以上あるときは、選択したアルバムが自動的に本製品と同期されます。

スマートフォンに画像データを送信する

- 1 アプリ一覧画面で、 (ギャラリー) をタップする
- 2 画像をロングタップして送信する
- 3 ベゼルを使うか画面を左右どちらかにスワイプして、さらに送信する画像を選択する。すべての画像を選択するには、「**全て**」をタップします。
- 4  をタップする
送信した画像データは、スマートフォンの「ギャラリー」などのアプリで確認できます。

画像を確認する

本製品に保存された画像の確認や管理をします。



- 1 アプリ一覧画面で、 (ギャラリー) をタップする
- 2 ベゼルを使うか画面を上下どちらかにスワイプして画像一覧をスクロールし、画像を選択する。

拡大・縮小する

画像を表示中に、画像をすばやくダブルタップしたりピンチアウトまたはピンチインしたりすると拡大または縮小できます。



画像を拡大したときに表示されていない部分は、画面をスクロールすることで確認できます。

画像を削除する

- 1 アプリ一覧画面で、 (ギャラリー) をタップする
- 2 画像をロングタップして削除する
- 3 ベゼルを使うか画面を左右どちらかにスワイプして、さらに削除する画像を選択する。すべての画像を選択するには、「**全て**」をタップします。
- 4  をタップする

端末リモート追跡

スマートフォンを紛失した場合は、本製品を使って探すことができます。

- 1 アプリ一覧画面で、（**端末リモート追跡**）をタップする
- 2 「**開始**」をタップする
スマートフォンから音が鳴り振動し、画面が点灯します。
音と振動を止めるには、スマートフォン上でをタップしてドラッグするか、本製品で「**停止**」をタップします。

時計リモート追跡

本製品を置き忘れた場合は、スマートフォンの「Galaxy Wearable」アプリや、接続中のスマートフォンにインストールされている「SmartThings」アプリの「SmartThings Find」機能で探すことができます。

-  接続中のスマートフォンが「SmartThings Find」機能に対応している場合、「SmartThings Find」機能で本製品を見つけるため画面が自動的に切り替わることがあります。

「Galaxy Wearable」アプリで探す

- 1 スマートフォンで「**Galaxy Wearable**」アプリを起動し、「**時計リモート追跡**」をタップする
- 2 「**開始**」をタップする
本製品から音が鳴り振動し、画面が点灯します。
音と振動を止めるには、本製品の大きな円の外側にをドラッグします。または、ベゼルを回すかスワイプします。スマートフォン上で「**停止**」をタップして止めることもできます。

本製品をリモートで操作する

本製品を紛失したり盗難にあたりしたときには、スマートフォンで「**Galaxy Wearable**」アプリを起動し、「**時計リモート追跡**」→「**セキュリティを設定**」をタップして、本製品をリモートで操作します。

「SmartThings」アプリの「SmartThings Find」機能で探す

スマートフォンで「Galaxy Wearable」アプリを起動し、「時計リモート追跡」をタップする。

スマートフォンに「SmartThings」アプリの「SmartThings Find」画面が表示され、置き忘れた本製品の位置を地図上で確認できます。また、本製品が発するビープ音を辿っても見つけることができます。

SOSの送信

はじめに

緊急時、位置情報を含むSOSメッセージをあらかじめ登録しておいた連絡先に送信できます。また、転倒してケガをしたときに本製品がそれを認識して自動的にSOSメッセージを送信するように設定できます。あらかじめ登録しておいた連絡先に自動的に緊急電話をかけることもできます。



- ・ SOSを送信するときに本製品でGPS機能がONになっていない場合は、GPS機能が自動的にONになり、位置情報を送信します。
- ・ 位置情報は、地域や状況によって、送信されないことがあります。
- ・ 日本国内の緊急通報受理機関に接続する場合は、VoLTE(LTEネットワーク)を利用します。3G(回線交換ネットワーク)を利用しての接続はできません。

緊急連絡先の登録

緊急連絡先を登録しておき、緊急時にSOSメッセージを送信したり、緊急電話をかけたりします。

- 1 スマートフォンで「Galaxy Wearable」アプリを起動し、「時計の設定」→「安全および緊急」をタップする。
- 2 「メッセージの送信先」をタップする。
- 3 「連絡先を作成」をタップし、新しい連絡先情報を入力するか、「連絡先から選択」をタップして既存の連絡先を緊急連絡先として追加する。

SOSメッセージ用に登録した連絡先の中から、緊急電話先を選択できます。スマートフォンで「Galaxy Wearable」アプリを起動し、「時計の設定」→「安全および緊急」→「SOS通話の発信先」をタップして、連絡先を選択します。

SOSの要請

SOS要請の設定

- 1 スマートフォンで「Galaxy Wearable」アプリを起動し、「時計の設定」→「安全および緊急」をタップする。
- 2 ホームキーでSOSをタップし、スイッチをタップしてONにする。
本製品のホームキーを数回すばやく押した後でもSOSメッセージをキャンセルする猶予ができるSOSメッセージ送信の遅延時間を設定するには、「送信前にカウントダウン」スイッチをタップします。

SOS要請の送信

緊急時には、本製品のホームキーをすばやく数回押してください。

SOSメッセージが送信され、あらかじめ登録しておいた連絡先に緊急電話がかかります。

SOSメッセージ送信中は  アイコンが時計画面に表示され、SOS送信後にSOS要請の結果を通知パネルで確認することができます。

転倒してケガをしたときのSOS要請

転倒してケガをしたときのSOS要請の設定

- 1 スマートフォンで「Galaxy Wearable」アプリを起動し、「時計の設定」→「安全および緊急」をタップする。
- 2 「激しい転倒の検出」をタップし、スイッチをタップして有効にする。
「転倒を検出したとき」の下で、本製品が転倒によるケガを検知する条件を選択します。

転倒してケガをしたときのSOS要請の送信

一定の距離から落ちると、本製品は腕の動きにより転倒を検知し、振動と音で通知します。

60秒以内に応答がない場合、サイレンが30秒間鳴動し、SOSメッセージが自動的に送信されます。その後、あらかじめ登録しておいた連絡先に緊急電話がかかります。

本製品が転倒を検知した後、通知をキャンセルして、SOSメッセージを送信しないようにするか、いつでも手動でSOSメッセージを送信します。



あなたが衝撃の強い運動をしていると、本製品が転倒でケガをしたと判断するかもしれません。その場合は、アラートをキャンセルして、SOSメッセージを送信しないようにします。

SOSメッセージの停止



アイコンが時計画面に表示されたら、通知パネルで位置情報の共有状況を確認します。位置情報の共有を停止するには、画面をタップして「共有を停止」→ タップします。





位置情報が含まれているSOSメッセージの送信を停止しない場合、最初にSOSメッセージを送信した時から24時間の間、追加メッセージが15分ごとに登録している連絡先へ送信され続けます。ただし、現在の位置が最後にメッセージを送信した場所から50m以上離れている場合にのみ、メッセージが送信されます。

ボイスレコーダー

録音または音声レコーディングを再生します。

音声の録音

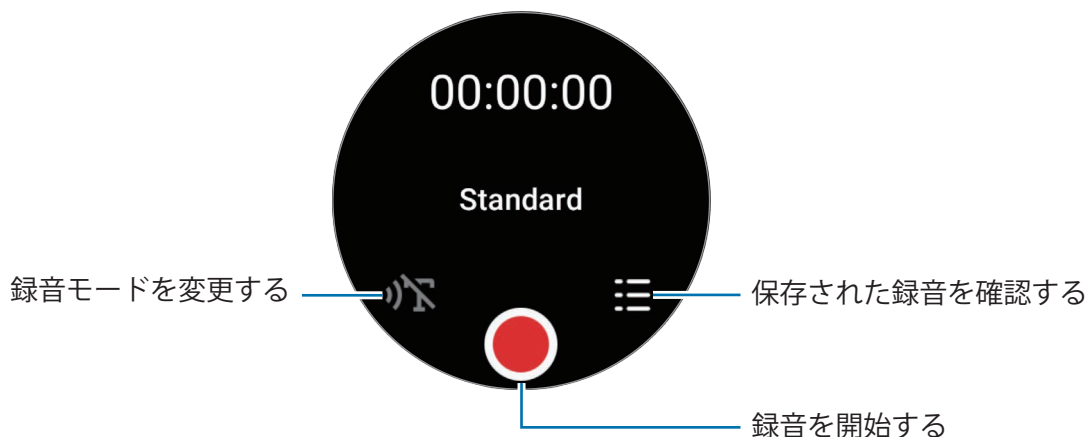

- 1 アプリ一覧画面で、（ボイスレコーダー）をタップします。
- 2  をタップして録音を開始する。
本製品のマイクに向かって話します。
録音を一時停止するには、 をタップします。



- 3  をタップして録音を終了する。
録音は自動的に保存されます。
- 4 録音された音声を聴くには、録音ファイルを選択して「再生」をタップする。

録音モードの変更

アプリ一覧画面で、（ボイスレコーダー）をタップします。
モードを選択します。

- ・ : 標準の録音モードです。
 - ・ : 本製品は最大10分間音声を録音し、それをテキストに変換して保存します。しっかりと録音するには、静かな場所で本製品を口の近くに保ち、大声ではっきりと話します。
-  音声認識の言語と話している言語が一致しない場合、本製品は音声を認識できません。この機能を使う前に、「音声-テキスト変換」をタップして、音声認識の言語を設定してください。

電卓

簡単な計算ができます。

アプリ一覧画面で、（電卓）をタップします。

チップを残すときや割り勘をするとき、単位変換ツールを使うときは、画面の下端から上方向にドラッグしてこの機能を使うことができます。

コンパス

本製品をコンパスとして使うことができます。

アプリ一覧画面で、（コンパス）をタップします。

傾斜、高度、大気圧などの追加情報を、画面を下から上へドラッグして、確認できます。

-  ・ ワイヤレス充電器などの磁気を帯びたものがあると、本製品の内蔵コンパスセンサーに影響を与え、精度が低下する場合があります。本製品を装着している手首を振ってコンパスを調整するには、画面を下から上へドラッグして、「調整」をタップします。
- ・ ベゼルを回すと、コンパスの精度に影響する可能性があります。本製品を装着している手首を異なる方向に振ることで、コンパスの精度を高めることができます。



イヤホンコントローラー

本製品に接続中の「Galaxy Buds」のバッテリー状態を確認したり、設定を変更したりできます。

アプリ一覧画面で、（イヤホンコントローラー）をタップします。

カメラコントローラー

本製品に接続中のスマートフォンのカメラをリモートで操作して、離れた場所から写真やビデオを撮影できます。

- 1 アプリ一覧画面で、（カメラコントローラー）をタップする。
接続中のスマートフォンでカメラアプリが起動します。
- 2 プレビュー画面を確認し、 をタップして写真を撮るか、 をタップして、ビデオを撮影する。



 接続中のスマートフォンによっては、本アプリは利用できない場合があります。

Galaxy Global Goals

2015年に国連総会で制定されたグローバル・ゴールズは、持続可能な社会の構築を目標としているものです。これらの目標は、貧困をなくし、不平等と闘いながら気候変動を食い止めることです。

Galaxy Global Goalsで、グローバル・ゴールズのことを詳しく知り、より良い未来のための運動にご参加ください。

設定

はじめに

機能やアプリの設定をカスタマイズします。各種設定を行うことであなたの使用パターンにあった本製品の設定ができます。

アプリ一覧画面で  (設定) をタップします。

 設定機能の一部は、地域、サービス提供者、またはモデルによっては、利用できない場合があります。

接続

Bluetooth

Bluetoothを使用してスマートフォンに接続できます。Bluetoothヘッドセットやコンピューターなど、他のBluetooth対応機器を接続できます。

設定画面で「**接続**」→「**Bluetooth**」をタップします。

Bluetoothの使用についてのご注意

- Bluetooth通信時に発生したデータおよび情報の漏洩につきましては、当社では責任を負いかねますのであらかじめご了承ください。
- Bluetooth通信でデータを送受信するデバイスの安全を必ずご確認ください。周囲の環境（壁、家具など）や建物の構造によっては、接続可能距離が極端に短くなる場合があります。
- 本製品は、すべてのBluetooth端末とのBluetooth接続が試験されていません。したがって、すべてのBluetooth SIG対応機器との動作を保証するものではありません。
- Bluetoothを違法な目的に使用しないでください（例えば商用目的によるファイルの海賊版コピーや違法な盗聴など）。Bluetooth機能の違法な使用による影響については、当社では責任を負いかねますのであらかじめご了承ください。
- 周波数帯について

本端末のBluetooth機能／無線LAN機能が利用する周波数帯は次のとおりです。利用可能なチャンネルは国により異なります。

航空機内の利用は、事前に各航空会社へご確認ください。

2.4 FH1 / DS4 / OF4 / XX8

2.4	2400MHz帯を利用する無線設備を表します。
FH/DS/OF/XX	変調方式がFH-SS、DS-SS、OFDM、その他の方式であることを示します。
1	想定される与干渉距離が10m以下であることを示します。
4	想定される与干渉距離が40m以下であることを示します。
8	想定される与干渉距離が80m以下であることを示します。
	2400MHz～2483.5MHzの全帯域を利用し、かつ移動体識別装置の帯域を回避不可であることを意味します。

Bluetoothに関する注意事項

- ・ スマートフォンに接続するときは、可能な限り本製品に近づけてください。
- ・ 本製品以外のBluetoothデバイスとは、見通し距離10m以内で接続してください。周囲の環境（壁、家具など）や建物の構造によっては、接続可能距離が極端に短くなる場合があります。
- ・ 本製品とモバイル端末の間に、人体や壁などの障害物がないことを確認してください。
- ・ 本製品のBluetooth[®]は、2.4GHz帯の周波数を使用します。

Bluetooth機器使用上の注意事項

この機器の利用周波数帯では、電子レンジなどの家電製品や産業・科学・医療用機器のほか、工場の製造ラインなどで利用される免許を要する移動体識別用構内無線局、免許を要しない特定小電力無線局、アマチュア無線局など（以下「他の無線局」と略します）が運用されています。

- ・ 本端末を使用する前に、近くで「他の無線局」が運用されていないことを確認してください。
- ・ 万が一、本端末と「他の無線局」との間に電波干渉が発生した場合には、速やかに利用場所を変えるか、「電源を切る」など電波干渉を避けてください。
- ・ その他、ご不明な点につきましては、裏表紙のお問い合わせ先までお問い合わせください。

2.4GHz帯ご使用上の注意

この機器の使用周波数帯では、電子レンジなどの家電製品や産業・科学・医療用機器のほか工場の製造ラインなどで使用されている移動体識別用の構内無線局(免許を要する無線局)および特定小電力無線局(免許を要しない無線局)ならびにアマチュア無線局(免許を要する無線局)が運用されています。

- ・ この機器を使用する前に、近くで移動体識別用の構内無線局および特定小電力無線局ならびにアマチュア無線局が運用されていないことを確認してください。
- ・ 万が一、この機器から移動体識別用の構内無線局に対して有害な電波干渉の事例が発生した場合には、速やかに使用周波数を変更するかご利用を中断していただいた上で、Galaxyカスタマーサポートまでお問い合わせいただき、混信回避のための処置など(例えば、パーティションの設置など)についてご相談ください。
- ・ その他、この機器から移動体識別用の特定小電力無線局あるいはアマチュア無線局に対して電波干渉の事例が発生した場合など何かお困りのことが起きたときは、Galaxyカスタマーサポートまでお問い合わせください。

5GHz帯ご使用上の注意

5.2/5.3GHz帯無線LANの屋外利用は法律で禁止されています。(5.2GHz帯高出力データ通信システムのアクセスポイント/中継局と通信する場合を除く)。

本製品が対応するチャンネルは以下の通りです。

W52(5.2GHz帯/36, 40, 44, 48ch)

W53(5.3GHz帯/52, 56, 60, 64ch)

W56(5.6GHz帯/100, 104, 108, 112, 116, 120, 124, 128, 132, 136, 140, 144ch)

Wi-Fi

Wi-Fi機能を有効にしてWi-Fiネットワークに接続します。

- 1 設定画面で、「**接続**」→「**Wi-Fi**」をタップし、スイッチをタップして有効にする。
- 2 「**利用可能なネットワーク**」の下にあるWi-Fiネットワーク一覧からネットワークを選択する。
パスワードが必要なネットワークの場合はロックアイコンが表示されます。
- 3 「**接続**」をタップする



Wi-Fiネットワークに正常に接続できない場合は、本製品のWi-Fi機能または無線ルーターを再起動してください。

NFC

必要なアプリをダウンロードすれば、この機能で決済を行ったり、切符やイベントチケットを購入したりできます。

設定画面で「**接続**」→「**NFC**」をタップしてください。

 本製品にはNFCアンテナが組み込まれています。NFCアンテナが破損しないように、本製品を注意深く扱ってください。

NFC機能で決済する

NFC機能で決済する前にモバイル決済サービスに登録してください。サービスへの登録と詳細情報については、サービス提供者にお問い合わせください。

- 1 設定画面で「**接続**」→「**NFC**」をタップし、スイッチをタップしてONにします。
- 2 本製品のNFCアンテナをNFCカードリーダーにかざす。

標準のアプリを設定するには、設定画面で「**接続**」→「**NFC**」→「**決済**」をタップして、アプリを選択します。

 アプリによっては、決済サービス一覧に表示されない場合があります。

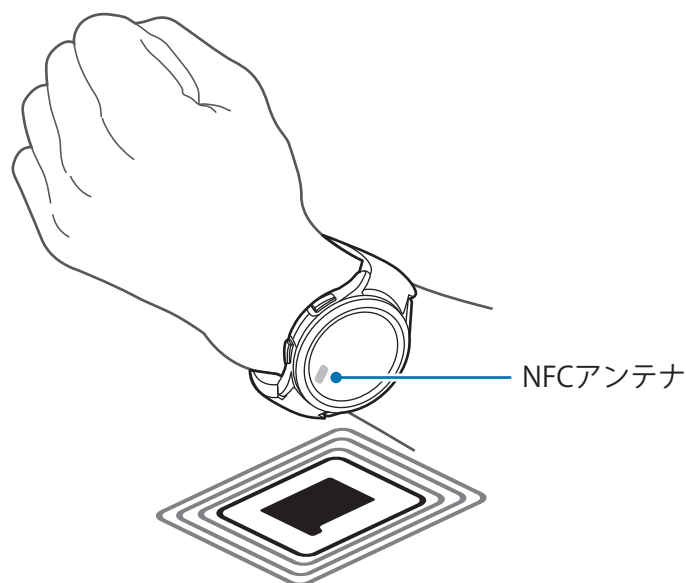

接続解除時の通知

本製品を装着中にスマートフォンとのBluetooth接続が切断された場合に、振動するかアラームを鳴らすように設定します。

設定画面で「**接続**」→「**接続解除時の通知**」をタップし、必要なアラートオプションを選択します。

機内モード

本製品の無線機能をすべて無効にします。ネットワークに接続しないサービスは使用できません。

設定画面で「**接続**」をタップし、「**機内モード**」をタップして有効にします。

 機内では航空会社客室乗務員などの指示に従ってください。本製品の使用が認められている場合でも常に機内モードで使用してください。

モバイルネットワーク (LTEモデル)

設定をカスタマイズしてモバイルネットワークを操作します。

設定画面で「**接続**」→「**モバイルネットワーク**」をタップし、モバイルネットワークの接続オプションを選択します。

- ・ **自動**：Bluetoothとスマートフォンの接続が切断されたときに、本製品のモバイルネットワークを自動的に使用するように設定します。
 -  本製品がBluetooth経由でスマートフォンに接続されると、バッテリーを節約するために本製品のモバイルネットワークが切断されます。これにより本製品の電話番号へのメッセージ受信や着信ができなくなります。
 - Bluetoothとスマートフォンの接続が切断されると、本製品のモバイルネットワークが自動的に接続されます。これにより本製品の電話番号へのメッセージ受信や着信ができるようになります。
- ・ **常にON**：スマートフォンの接続にかかわらず、本製品のモバイルネットワークを常に使用するように設定します。
- ・ **常にOFF**：モバイルネットワークを使用しないように設定します。
- ・ **料金プラン**：サービス提供者のモバイルプランまたは追加サービスに加入します。

データ使用量 (LTEモデル)

データ使用量を追跡して上限の設定をカスタマイズします。指定したモバイルデータの上限に達したときにモバイルデータ接続を自動的に無効にするように本製品を設定します。

設定画面で「**接続**」→「**データ使用量**」をタップします。

- ・ **測定開始日**：プランのデータ使用量の毎月の開始日を設定します。
- ・ **データ制限を設定**：指定したモバイルデータの上限に達したときに、モバイルデータ接続を自動的に無効にする機能を有効または無効にします。
- ・ **データ制限**：モバイルデータの上限を設定します。

通知

通知設定を変更します。

設定画面で、「**通知**」をタップします。

- ・ **時計で端末の通知を表示**：装着中に本製品でスマートフォンからの通知を確認する条件を設定します。
- ・ **端末で通知を非表示**：本製品の装着中に、スマートフォンが通知を受信するとミュートするように設定します。
- ・ **通知をミュート**：着信音が消音になり、着信があっても画面はONになりません。また、アラーム以外のすべての通知が消音になり、通知を受信しても画面はONになりません。
- ・ **詳細設定**：通知の詳細な設定を行います。
- ・ **緊急速報メール**：緊急アラートの設定を変更します。



機能の一部は、地域、サービス提供者、またはモデルによっては、利用できない場合があります。

サウンドとバイブ

サウンドとバイブレーターの設定を変更します。

設定画面で「**サウンドとバイブ**」をタップしてください。

- ・ **サウンドモード**：いずれかのモード（サウンド／バイブ／消音）を選択します。
- ・ **サウンドと同時にバイブ**：サウンドと同時にバイブレーターが動作するように本製品を設定します。
- ・ **バイブ**：振動の時間と強さを設定します。
- ・ **バイブ通知**：着信時の振動パターンを選択します。
- ・ **通知時のバイブ**：通知受信時の振動パターンを選択します。
- ・ **音量**：音量を調節します。
- ・ **着信音**：着信音を変更します。
- ・ **通知音**：通知音を変更します。
- ・ **システムバイブ**：特定の操作に対して振動を有効にします。
- ・ **システムサウンド**：特定の操作に対して音を有効にします。



機能の一部は、地域、サービス提供者、またはモデルによっては、利用できない場合があります。

ディスプレイ

画面設定を変更します。

設定画面で「**ディスプレイ**」をタップしてください。

- ・ **明るさ**：画面の明るさを調節します。
- ・ **明るさ自動調整**：周囲の光の状態に応じて、輝度を自動的に調整します。
- ・ **Always On Display**：本製品を装着している間、常に時計画面とアプリ一覧画面が表示されるように設定します。ただし、この機能を使用している間は、バッテリーの消耗が通常より早くなります。
- ・ **画面をON**：画面をONにする方法を選択します。詳細は、[画面をONにする](#)をご参照ください。
- ・ **メディアコントローラーを表示**：接続中のスマートフォンで音楽やビデオが再生されると、本製品の「メディアコントローラ」アプリが自動的に起動するように設定します。
- ・ **画面タイムアウト**：画面のバックライトが消えるまでの時間を設定します。
- ・ **直前のアプリ表示**：画面をOFFにした後、最後に使ったアプリをONにしておく時間を設定します。画面をOFFにした後、設定した時間内に再びONにすると、時計画面ではなく、前回使用したアプリの画面が表示されます。
- ・ **フォント**：画面用のフォントスタイルを設定します。
- ・ **タッチ感度**：手袋をつけてタッチスクリーンを使用できるように設定します。
- ・ **充電情報を表示**：画面がOFFのときに充電中、本製品にバッテリー残量を表示するようにします。

S Health

エクササイズやフィットネスに関する各種オプション設定ができます。

設定画面で、「**S Health**」をタップします。

- ・ **測定**：心拍数とストレスの測定方法を設定して、睡眠中に測定できる追加機能をON/OFFします。
- ・ **トレーニングを自動検出**：自動トレーニング検出機能を設定して、検出するエクササイズの種類を選択します。
- ・ **非活動時間**：50分以上活動しなかった場合にアラートを受け取る時間と曜日を設定します。
- ・ **データをデバイスおよびサービスと共有**：他の接続中の健康プラットフォームアプリ、運動器具、テレビと情報を共有するために設定します。

高度な機能

高度な機能を有効にします。

設定画面で「**高度な機能**」をタップします。

- ・ **ウォーターロック**：水に入る前にウォーターロックモードを起動します。タッチスクリーン機能は無効になります。
- ・ **就寝モード**：就寝前に目の疲れを軽減して睡眠の妨げにならないようにおやすみモードを設定します。
- ・ **シアターモード**：映画鑑賞に集中できるようにシアターモードを起動します。
- ・ **キーをカスタマイズ**：本製品のホームキーを2回押して起動するアプリもしくは機能を選択します。また、戻るキーを押したときに起動する機能も選択できます。
- ・ **ジェスチャー**：ジェスチャー機能を有効にして、設定を行います。

バッテリー

バッテリーの残量を確認します。バッテリーの残量が少ない場合は、省電力モードを有効にしてバッテリーの消費を抑えます。

設定画面で「**バッテリー**」をタップしてください。

- ・ **省電力モード**：バッテリーの消費を抑えるために省電力モードを有効にします。省電力モードでは、一部の機能が制限されます。
- ・ **時計専用モード**：画面を時計表示のみにして他のすべての機能を無効にすることでバッテリーの消費を抑えます。ホームキーを押して時計を見ます。「時計専用モード」を無効にするには、ホームキーを3秒長押ししてください。



- ・ 残り使用時間は、バッテリーパワーが切れるまでの残り時間を示しています。残り使用時間は、お使いの本製品の設定や動作条件によって異なります。
- ・ 省電力モードを使用する一部のアプリからの通知が届かない場合があります。
- ・ 省電力モード通知パネルで省電力モードが有効になっている場合、本製品のバッテリーを15%以上充電すると、省電力モードが自動的に解除されます。

アプリ

本製品のアプリの設定を行います。

設定画面で、「**アプリ**」をタップします。

- ・ **標準アプリを選択**：似た機能の標準のアプリを選択します。
- ・ **健康プラットフォーム**：標準の健康管理アプリを選択します。
- ・ **権限**：システムアプリを含むすべてのアプリの権限リストを表示し、その権限設定を変更します。
- ・ **Galaxyアプリの更新**：インストール済みのGalaxyアプリのアップデートを確認します。

一般

本製品の一般的な設定をカスタマイズしたり、本製品をリセットしたりします。

設定画面で、「**一般**」をタップします。

- ・ **タッチベゼル**：タッチベゼルの設定を変更します。（Galaxy Watch4本体）
- ・ **テキスト読み上げ**：言語やスピードなどTalkBackが有効になっているときに使用するテキスト読み上げ機能の設定を変更します。
- ・ **入力**：キーボードの設定を変更したりクイックレスポンス機能を設定したりします。
- ・ **日付と時刻**：手動で日付と時刻を設定します。
 接続中のスマートフォンと同期されているため、この機能を使用する場合は本製品とスマートフォンの接続を切断してください。
- ・ **向き**：着用後に、着用する方の手首に合わせて本製品のホームキーや戻るキーの向きを設定します。
- ・ **新しい端末に接続**：すべての個人情報をリセットした後で、別の新しいスマートフォンに本製品を接続できます。
- ・ **リセット**：本製品のすべてのデータをリセットします。

ユーザー補助

本製品のユーザー補助を改善するためにさまざまな設定を行います。

設定画面で「**ユーザー補助**」をタップしてください。

- ・ **使用中の機能**：使用中の各種アクセシビリティ機能を確認します。
 この機能は、アクセシビリティ機能を使用しているときにのみ表示されます。
- ・ **TalkBack**：TalkBack機能を有効にして音声フィードバックを提供します。本機能の使い方を表示するには、「**設定**」→「**チュートリアルとヘルプ**」をタップします。
- ・ **視認性向上**：視力に障害のあるユーザーのアクセシビリティを改善するために、設定をカスタマイズします。
- ・ **聴覚補助**：聴覚に障害のあるユーザーのアクセシビリティを改善するために、設定をカスタマイズします。
- ・ **制御と操作**：手を使って操作することが難しいユーザーのアクセシビリティを改善するために、設定をカスタマイズします。
- ・ **詳細設定**：その他の高度な機能を管理します。
- ・ **インストール済みアプリ**：本製品にインストールされているユーザー補助サービスを表示します。

セキュリティ

本製品のセキュリティ設定を行います。

設定画面で、「**セキュリティ**」をタップします。

- ・ **ロックの種類**：画面ロックの方法を変更します。詳細は、[ロック画面](#)をご参照ください。

プライバシー

プライバシー設定を変更します。

設定画面で、「**プライバシー**」をタップします。

- ・ **権限マネージャー**：使用権限を持つ機能やアプリの一覧を表示します。また、権限設定を変更できます。
- ・ **カスタマイズサービス**：興味や本製品の使い方に基づいてパーソナライズされたサービスを受けられるように設定します。

位置情報

位置情報の使用に関する設定を変更します。

設定画面で、「**位置情報**」をタップします。

- ・ **権限**：位置情報を使用する機能の権限を設定します。
- ・ **位置情報サービス**：本製品で使用中の位置情報サービスを確認します。

アカウントとバックアップ

接続中のスマートフォンにGalaxyまたはGoogleのアカウントを登録すると本製品のさまざまな機能を使用できます。

設定画面で「**アカウントとバックアップ**」をタップします。

- ・ **Galaxyアカウント**：接続中のスマートフォンに登録されているGalaxyアカウントを確認します。
- ・ **Googleアカウント**：接続中のスマートフォンに登録されているGoogleアカウントを確認し、本製品にコピーします。

ソフトウェア更新

本製品を最新のソフトウェアに更新します。

設定画面で、「**ソフトウェア更新**」をタップします。

ヒントとチュートリアル

本製品を使用する際の基本的なヒントを学び、接続中のスマートフォンでユーザーマニュアルを確認します。

設定画面で、「**ヒントとチュートリアル**」をタップします。

- ・ **チュートリアル**：本製品の基本的な使い方のヒントを学ぶためにチュートリアルを表示します。
- ・ **端末でヒントを表示**：本製品の詳しい使い方のヒントを接続中のスマートフォンに表示します。

時計について

本製品の基本情報を表示します。

設定画面で「**時計について**」をタップしてください。

- ・ **ストレージ**：使用中のメモリ、使用可能なメモリのステータスを確認します。
- ・ **ステータス情報**：Wi-Fi MACアドレスやBluetoothアドレス、シリアル番号などの本製品の情報を確認します。
- ・ **認証情報**：本製品の資格情報を表示します。
- ・ **法定情報**：本製品に関連する法定情報を表示したり、本製品の診断情報を当社に送信できます。
- ・ **ソフトウェア情報**：ソフトウェアのバージョンやセキュリティの状態を表示します。
- ・ **バッテリー情報**：バッテリー情報を表示します。

Galaxy Wearable

はじめに

本製品をスマートフォンに接続するには、スマートフォンに「Galaxy Wearable」アプリをインストールしてください。本製品のバッテリー残量の確認や設定は、「Galaxy Wearable」アプリで行うことができます。

スマートフォンで「Galaxy Wearable」アプリを起動します。

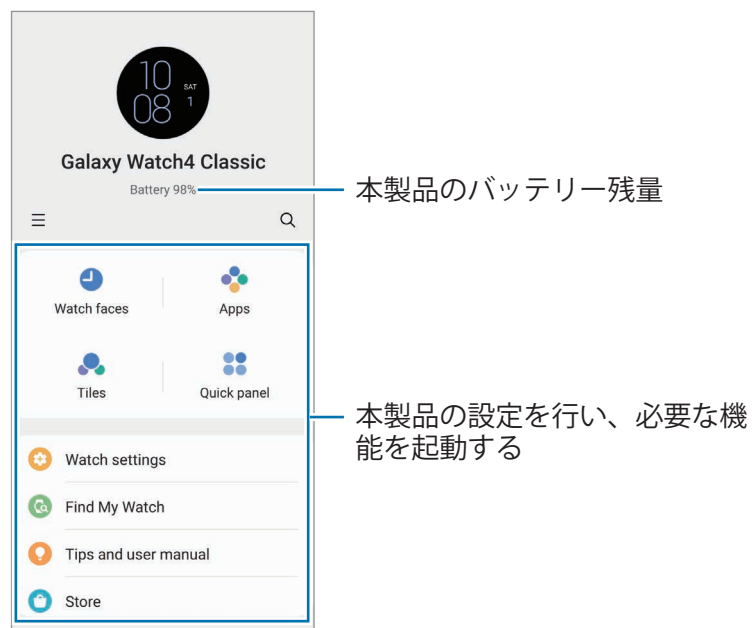

キーワードを入力して設定を検索するには、Q をタップします。また、「おすすめ」の下にあるタグを選択して設定を検索できます。

 接続中のスマートフォンの種類によっては、利用できない機能があります。



≡ をタップして、下記の追加のオプションを使用します。

- ・ **新しいデバイスを追加**：現在接続されているスマートフォンとデバイスの接続を切断して、新しいデバイスを接続します。画面上で本製品を選択します。本製品が表示されていない場合は、「**上記以外のデバイス**」をタップし画面上の指示に従って新しいデバイスに接続します。

- ・ **自動切り替え**：本製品は、手首に装着すると自動的にスマートフォンと接続します。
 この機能は自動切り替え機能に対応した複数のデバイスをスマートフォンにペアリングしている場合にのみ表示されます。
- ・ **デバイスを管理**：複数のデバイスをスマートフォンにペアリングしている場合に接続中のデバイスを管理します。デバイスとスマートフォンの接続を切断するには、デバイスを選択して「**削除**」をタップしてください。
- ・ **お問い合わせ**：「**Galaxy Members**」ではGalaxy端末の故障診断などのサポートサービスを提供しており、ユーザーは質問やエラーレポートを送信できます。また、Galaxyユーザーのコミュニティで他のユーザーと情報を共有したり、最新のニュースやヒントを見たりすることができます。「**Galaxy Members**」は本製品をお使いのときに起こりがちな問題を解決するお手伝いをします。
- ・ **Galaxy Wearableについて**：「Galaxy Wearable」アプリのバージョン情報などを表示します。
 機能の一部は、地域、サービス提供者、またはモデルによっては、利用できない場合があります。

時計の画面

時計画面のタイプを変更できます。

スマートフォンの「Galaxy Wearable」画面で、「**時計の画面**」をタップします。

変更したい時計の画面を選択し、「**カスタマイズ**」をタップして、画面の色や、時計の針やダイヤルなどの部品を変更したり、時計画面に表示するアイテムを選択したりします。

マイスタイルを作成する

撮影した写真から抽出した色の組み合わせを使用して背景のパターンを作成し、本製品の時計の画面に適用することができます。どんなファッションにも合う時計の画面を作成することができます。

 本機能はGalaxyまたはAndroidスマートフォンでのみ利用できます。

- 1 スマートフォンの「Galaxy Wearable」画面で、「**時計の画面**」をタップします。
- 2 「**グラフィカル**」の下で「**マイスタイル**」を選択する。
- 3 「**カスタマイズ**」→「**背景**」→「**カメラ**」をタップする。
スマートフォンに保存されている写真を選択する場合は、「**ギャラリー**」を選択してください。

- 4 ○ をタップして写真を撮影し、「OK」をタップする。
- 5 写真をドラッグして、使用したい色のコレクションを選択する。
- 6 背景のパターンを選択して「完了」をタップする
- 7 「保存」をタップする
本製品の時計の画面がマイスタイルで設定したものに変わります。

アプリ画面

アプリ一覧画面でアプリを並び替えることができます。

スマートフォンの「Galaxy Wearable」画面で、「**アプリ画面**」をタップする。

アプリを並び替えるには、移動したいアプリをロングタップし、ドラッグして好きな位置に移動したら「**保存**」をタップします。

タイル

本製品のタイルをカスタマイズします。タイルを並べ替えることもできます。

スマートフォンの「Galaxy Wearable」画面で、「**タイル**」をタップします。

タイルを追加／削除する

「**タイルを追加**」の下で追加するタイルの **+** をタップするか、削除したいタイル上の **⊖** をタップして、「**保存**」をタップします。

タイルの順番を変更する

移動したいタイルをロングタップし、ドラッグして好きな位置に移動したら「**保存**」をタップします。

クイックパネル

本製品のクイックパネル上に表示されているクイック設定アイコンを選択します。また、クイック設定アイコンを並べ替えることもできます。

スマートフォンの「Galaxy Wearable」画面で、「クイックパネル」をタップします。

クイック設定アイコンを追加／削除する

「利用可能なボタン」の下で追加するアイコンの  をタップするか、削除したいアイコンの  をタップして、「保存」をタップします。

クイック設定アイコンを並び変える

移動したいアイコンをロングタップし、ドラッグして好きな位置に移動したら「保存」をタップします。

時計の設定

はじめに

本製品の状態を表示し、設定をカスタマイズします。

スマートフォンの「Galaxy Wearable」画面で、「時計の設定」をタップします。

通知

通知設定を変更します。

スマートフォンの「Galaxy Wearable」画面で、「時計の設定」→「通知」をタップします。

- ・ **時計で端末の通知を表示**：装着中に本製品でスマートフォンからの通知を確認する条件を設定します。
- ・ **端末で通知を非表示**：本製品の装着中に、スマートフォンが通知を受信するとミュートするように設定します。
- ・ **端末または時計の最新の通知**：最近通知を受信したアプリを表示し、通知設定を変更します。他のアプリの通知設定をカスタマイズするには、▼→「全て」をタップして、アプリ一覧からアプリを選択します。
- ・ **[通知をミュート]を端末と同期**：本製品とスマートフォンの間で、通知をミュートにする機能の設定が同期されます。
- ・ **通知の詳細設定**：通知の詳細な設定を行います。

サウンドとバイブ

サウンドとバイブレーターの設定を変更します。

スマートフォンの「Galaxy Wearable」画面で、「**時計の設定**」→「**サウンドとバイブ**」をタップします。詳細については、アプリと機能の[サウンドとバイブ](#)をご参照ください。

ディスプレイ

画面設定を変更します。

スマートフォンの「Galaxy Wearable」画面で、「**時計の設定**」→「**ディスプレイ**」をタップします。詳細については、アプリと機能の[ディスプレイ](#)をご参照ください。

高度な機能

高度な機能を有効にします。

スマートフォンの「Galaxy Wearable」画面で、「**時計の設定**」→「**高度な機能**」をタップします。下記に記載された機能以外の別の機能については、アプリと機能の[高度な機能](#)をご参照ください。

- ・ **リモート接続**：端末間のBluetooth接続が使用できない場合に、モバイルネットワークまたはWi-Fiネットワークでスマートフォンにリモート接続するように本製品を設定します。

バッテリー

バッテリーの残量を確認します。バッテリーの残量が少ない場合は、省電力モードを有効にしてバッテリーの消費を抑えます。

スマートフォンの「Galaxy Wearable」画面で、「**時計の設定**」→「**バッテリー**」をタップします。詳細については、アプリと機能の[バッテリー](#)をご参照ください。

コンテンツを管理

スマートフォンに保存された音声ファイルや画像ファイルを本製品に手動、または自動的に転送します。

スマートフォンの「Galaxy Wearable」画面で、「時計の設定」→「コンテンツを管理」をタップします。

・ ミュージック

- **曲を追加**：音声ファイルを選択してスマートフォンから本製品に手動で送信します。
- **自動同期**：15%以上のバッテリー残量がある場合、直前に追加したスマートフォンの音声ファイルが本製品に同期されます。

 本製品に保存された音楽ファイルが1GB以上ある場合は、お気に入りに追加されていないファイルを古い順から削除します。

- **同期するプレイリスト**：本製品で自動的に同期するプレイリストを選択します。

 この機能は、「Galaxy Music」アプリがスマートフォンにインストールされていて、「自動同期」機能をONにした場合にのみ表示される場合があります。

・ ギャラリー

- **画像を追加**：画像を選択してスマートフォンから本製品に手動で送信します。
- **自動同期**：15%以上のバッテリー残量がある場合、スマートフォンの画像が本製品に同期されます。
- **自動同期する画像の上限**：スマートフォンから本製品に1度に送信する画像の数を選択します。
- **同期するアルバム**：本製品で自動的に同期する画像アルバムを選択します。

 「自動同期する画像の上限」および「同期するアルバム」は、「自動同期」機能をONにすると、有効になります。

料金プラン（LTEモデル）

本製品で有効にした後、モバイルネットワークを介して他のさまざまなサービスを利用します。

スマートフォンの「Galaxy Wearable」画面で、「時計の設定」→「料金プラン」をタップします。

一般

本製品の一般的な設定をカスタマイズしたり、本製品をリセットしたりします。

スマートフォンの「Galaxy Wearable」画面で、「時計の設定」→「一般」をタップします。詳細については、アプリと機能の[一般](#)をご参照ください。

ユーザー補助

本製品のユーザー補助を改善するためにさまざまな設定を行います。

スマートフォンの「Galaxy Wearable」画面で、「時計の設定」→「ユーザー補助」をタップします。詳細については、アプリと機能のユーザー補助をご参照ください。

アカウントとバックアップ

Galaxyクラウドを利用して、本製品のデータをバックアップまたは復元します。また、接続中のスマートフォンに登録されているGalaxyとGoogleのアカウントを確認し、Googleアカウントを本製品にコピーできます。

スマートフォンの「Galaxy Wearable」画面で、「時計の設定」→「アカウントとバックアップ」をタップします。

-  データは、Galaxyクラウドやパソコンなどの安全な場所に定期的にバックアップしてください。データが壊れたときや意図しないリセットにより消失したときに復元することができます。
- 音楽や画像はバックアップされません。
- 「S Health」アプリでは、本製品に保存できる記録は28日間のみです。28日より前に保存した記録を表示するには、接続中のスマートフォンに「S Health」アプリをインストールしてデータの自動バックアップを行ってください。
- アカウント**：接続中のスマートフォンでGalaxyアカウントやGoogleアカウントを登録して、本製品にコピーします。
- Galaxyクラウド**：Galaxyクラウドを使って、本製品のデータと設定をバックアップし、以前使用していた本製品が手元になくてもそこに保存されていたデータや設定を復元します。
- Smart Switch**：Smart Switchを使って、接続中のスマートフォンに本製品のデータと設定をバックアップし、以前使用していた本製品のデータと設定を新しい本製品で復元します。

時計用ソフトウェアを更新

FOTA（Firmware Over-The-Air）サービスを利用して本製品を最新のソフトウェアに直接更新できます。

スマートフォンの「Galaxy Wearable」画面で、「時計の設定」→「時計用ソフトウェアを更新」をタップします。

時計について

本製品の基本情報を表示します。

スマートフォンの「Galaxy Wearable」画面で、「**時計の設定**」→「**時計について**」をタップします。詳細については、アプリと機能の**時計について**をご参照ください。

時計リモート追跡

紛失してしまい、どこにあるかわからない本製品を見つけて、リモートで操作できます。

スマートフォンの「Galaxy Wearable」画面で、「**時計リモート追跡**」をタップします。

- ・ **開始**：本製品の現在位置を確認します。詳細については、アプリと機能の**時計リモート追跡**をご参照ください。
- ・ **セキュリティを設定**：
 - **時計をロック**：不正アクセスを防ぐために本製品をリモートでロックします。本機能はスマートフォンが本製品にBluetoothまたはリモート接続で接続されている場合に使用できます。本製品がロックされているときに、事前に設定しておいたPINを入力して手動でロックを解除するか、本製品をBluetooth経由でスマートフォンに接続して自動的にロックを解除します。
 - **時計をリセット**：本製品に格納されている個人情報のすべてをリモートで消去します。本製品がリセットされると、情報の復元や「時計リモート追跡」機能が使用できなくなります。そのため「**データをバックアップ**」をタップして、安全にデータをバックアップすることをお勧めします。

ヒントとユーザーマニュアル

本製品の基本操作やユーザーマニュアルをご覧ください。本製品で有効にした後、モバイルネットワークを介して他のさまざまなサービスを利用することもできます。

スマートフォンの「Galaxy Wearable」画面で、「**ヒントとユーザーマニュアル**」をタップします。

ストア

本製品で使用するアプリや時計の画面をダウンロードします。

スマートフォンの「Galaxy Wearable」画面で、「**ストア**」をタップします。

付録

トラブルシューティング

「Galaxyカスタマーサポートセンター」までお問い合わせいただく前に、下記の解決策をお試しください。なお、一部の解決策は、本製品には適用できない場合がございます。

クイックパネルにネットワークまたはサービスエラーメッセージが表示される

- ・ 電波が弱い場所や受信状態が悪い場所にいると、受信できなくなることがあります。場所を移動してから接続し直してください。移動中は、繰り返しエラーメッセージが表示されることがあります。
- ・ 一部のオプションは、お申し込みされていないためにご利用できないことがあります。詳細は、サービス提供者にお問い合わせください。

本製品の電源が入らない

バッテリー残量がないときは電源が入りません。バッテリーを十分に充電してから電源を入れてください。

タッチスクリーンの反応が遅い、または正しく反応しない

- ・ 保護シートや別売リアクセサリをタッチスクリーンに貼ると、正しく機能しない場合があります。
- ・ 手袋を着用している、汚れている手でタッチスクリーンに触れている、または鋭利なものや爪で画面をタップしている場合、タッチスクリーンが誤動作する可能性があります。
- ・ 多湿な環境で使用したり、水が付着したりした場合、タッチスクリーンが誤動作する可能性があります。
- ・ 予期せぬソフトウェアのバグを解消するために、本製品を再起動してください。
- ・ 本製品のソフトウェアが最新バージョンであることを確認してください。
- ・ 画面が傷付いたり破損したりした場合、「Galaxyカスタマーサポートセンター」までお問い合わせください。

画面がフリーズした、またはエラーが起こる

次の解決策を試してください。それでも問題が解決しない場合は、「Galaxyカスタマーサポートセンター」までお問い合わせください。

製品の再起動

本製品が停止（フリーズまたはハングアップ）したときは、アプリを終了するか、本製品を再起動させる必要がある場合があります。

強制再起動

本製品の画面が完全に動かなくなったり、応答がなくなったりした場合にホームキーと戻るキーを同時に7秒以上押すと、再起動することができます。

製品のリセット

上記の方法で問題が解決しない場合は、お買い上げ時の状態にリセットすることで問題が改善される場合があります。

アプリ一覧画面で （設定）→「一般」→「リセット」→「リセット」をタップします。または、スマートフォンで「Galaxy Wearable」アプリを起動し、「時計の設定」→「一般」→「リセット」→「リセット」をタップします。工場出荷時の設定に初期化する前に、本製品に保存されたすべての重要なデータのバックアップコピーを取ってください。

他のBluetoothデバイスから本製品を見つけることができない

- ・ 本製品のBluetooth機能が有効になっていることを確認してください。
- ・ 本製品を再起動し、再度お試しください。
- ・ 本製品以外のBluetoothデバイスとは、見通し距離10m以内で接続してください。周囲の環境によって、接続可能距離が異なる場合があります。

上記で問題が解決しない場合は、「Galaxyカスタマーサポートセンター」までお問い合わせください。

本製品とスマートフォンを接続できない、または接続が切断される

- ・ 本製品とモバイル端末の両方でBluetooth機能が有効になっていることを確認してください。
- ・ 本製品とモバイル端末の間に、壁や電子機器などの障害物がないことを確認してください。
- ・ スマートフォンに「Galaxy Wearable」アプリの最新バージョンがインストールされていることを確認してください。必要に応じて「Galaxy Wearable」アプリを最新のバージョンにアップデートしてください。
- ・ 本製品以外のBluetoothデバイスとは、見通し距離10m以内で接続してください。周囲の環境によって、接続可能距離が異なる場合があります。
- ・ 本製品とスマートフォンの両方を再起動し、スマートフォン上で再度「Galaxy Wearable」アプリを起動してください。

電話が接続できない

- ・ 本製品がBluetoothでスマートフォンに接続していることを確認してください。Bluetooth接続が利用できないときに本製品とスマートフォンをWi-Fiネットワークを介してリモート接続で接続している場合は、電話の発信はできません。
- ・ スマートフォンと本製品が正しいセルラーネットワークにアクセスしていることを確認してください。
- ・ スマートフォンで発信している電話番号が発信制限されていないことを確認してください。
- ・ スマートフォンで着信している電話番号が着信拒否設定されていないことを確認してください。
- ・ 通知をミュート、シアターモード、または就寝モードを起動していないか確認してください。これらのモードの内1つが有効になっていると、着信時に着信音が消音し、画面は点灯しません。ベゼルを使い、画面をタップするかキーを押して画面をONにし着信を確認してください。

通話の音が相手に聞こえない

- ・ 内蔵のマイクを塞いでいないか確認してください。
- ・ マイクを口に寄せているか確認してください。
- ・ Bluetoothヘッドセットを使用している場合は、正しく接続されているか確認してください。

通話の音がエコーする

音量を調節するか別の場所に移動してください。

セルラーネットワークまたはインターネットがときどき切断される、または音質が悪い

- ・ 本製品の内蔵アンテナをふさいでいないことを確認します。
- ・ 電波が弱い場所や受信状態が悪い場所にいると、受信できなくなることがあります。サービス提供者の基地局に問題が発生したために、接続の問題が発生することがあります。場所を移動してから接続し直してください。
- ・ 移動中での使用はサービス提供者のネットワークの問題により無線ネットワークサービスが利用できない場合があります。

バッテリーが正しく充電されない（当社指定の充電器を使用）

- ・ ワイヤレス充電器に本製品を正しく配置していることを確認してください。
- ・ バッテリーを交換するには、「Galaxyカスタマーサポートセンター」までお問い合わせください。

バッテリーの減りが購入時と比べて早い

- ・ 極端に高温または低温の場所で本製品を使用すると、バッテリー時間が短くなります。
- ・ アプリによっては、より多くの電力を必要とします。
- ・ バッテリーは消耗品です。充電を繰り返すごとに、1回の充電で使用できる時間が次第に短くなります。

本製品に触ると熱い

より多くの電力を必要とするアプリを使用したり、長時間本製品を使用し続けたりした場合、本製品に触れると熱く感じる場合があります。これは正常な動作であり、本製品の寿命や性能に影響を与えるものではありません。

長時間にわたってオーバーヒートまたは熱い状態が続いている場合、しばらく本製品の使用は中止してください。本製品の過熱が継続する場合は、「Galaxyカスタマーサポートセンター」までお問い合わせください。

本製品の現在位置が認識されない

本製品は接続しているスマートフォンの位置情報を使用しています。室内などの場所ではGPS信号が遮られる場合があります。その場合、Wi-Fiまたはモバイルネットワークに接続して、位置情報を確認してください。

本製品に保存したデータが失われた

本製品に保存されたすべての重要なデータは、常にバックアップコピーを取ってください。データが破損・消失すると復元できません。本製品に保存したデータが消失した場合でも、当社では責任を負いかねますのであらかじめご了承ください。

本製品の外装に隙間がある

- ・ この隙間は必要な製造上の特徴です。部品にわずかな揺れや振動が発生する場合があります。
- ・ 時間の経過に伴う部品の摩擦により、この隙間がわずかに広がる可能性があります。

本製品に十分な空き容量がない

使用していないアプリやファイルを削除してストレージの容量に空きを作ります。

お問い合わせ先

Galaxyカスタマーサポートセンター

<https://www.galaxymobile.jp/support/>

0120-363-905

営業日 年中無休

著作権

Copyright © 2022 Samsung Electronics Co., Ltd.

本書は、国際著作権法の下に保護されています。

本書のいかなる部分も、電子的または機械的ないかなる形状また手段によるコピー、配布、翻訳、または送信を行うことはできません。これには、複写、記録、および情報蓄積・検索システムへの情報の保存も含まれます。

商標について

- ・ SAMSUNGおよびSAMSUNGロゴは、Samsung Electronics Co., Ltd.の登録商標です。
- ・ Bluetooth®は、Bluetooth SIG, Inc.の登録商標です。
- ・ Wi-Fi®、Wi-Fi Direct™、Wi-Fi CERTIFIED™、Wi-Fiロゴは、Wi-Fi Allianceの登録商標です。
- ・ その他本書に記載されている会社名および商品名は、各社の商標または著作権です。