

Quick Start
Démarrage rapide
Installationsanleitung
Avvio rapido
Snelstartgids
Início rápido
Inicio rápido
Instrukcja obsługi
Gyors beüzemelés
Stručná příručka
Snabbstart
Hurtig start
Hurtigstart
Pika-aloitusopas
Brzo upoznavanje
Hitri začetek
Pornire rapidă
Sparčioji paleistis
Ätrã sãkšana
Kiirjuhend
Kratko uputstvo
Οδηγός γρήγορης έναρξης
Kratko rъководство
Stručná úvodná příručka
Краток преглед
Краткое руководство пользователя
Короткий посібник
LTE Modem Hızlı Kullanım Kılavuzu

English.....	1
Français.....	10
Deutsch.....	19
Italiano.....	29
Nederlands.....	38
Português.....	47
Español.....	56
Polski.....	65
Magyar.....	74
Čeština.....	83
Svenska.....	92
Dansk.....	101
Norsk.....	110
Suomi.....	119
Hrvatski.....	128
Slovenščina.....	137
Română.....	146
Lietuvių.....	155
Latviešu.....	164
Eesti.....	173
Srpski.....	182
Ελληνικά.....	191
Български.....	201
Slovenčina.....	210
Македонски.....	219
Русский.....	228
Українська.....	237
Türkçe.....	246

Product overview

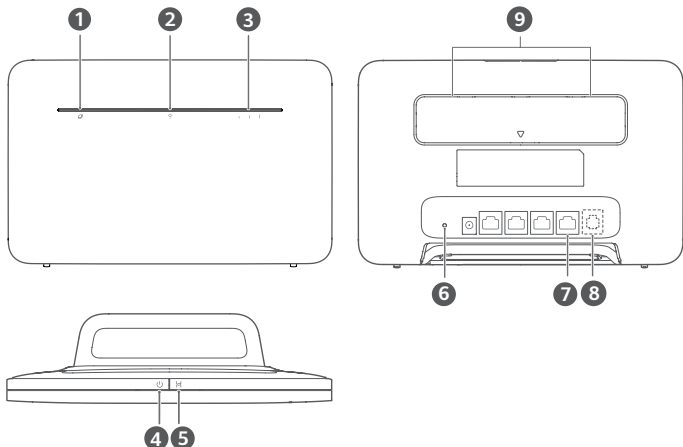

1	Network status indicator	2	Wi-Fi® indicator
3	Signal strength indicator	4	Power button
5	H button	6	Reset button
7	LAN/WAN port	8	Landline phone port (Optional. The actual product appearance and functions prevail.)
9	External antenna ports		

Setup

- 1 Attach the socket to the router.

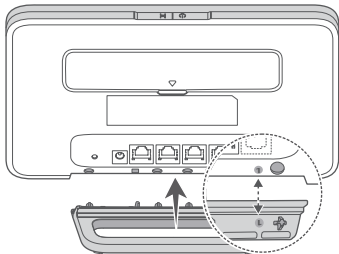

The socket can help keep the router upright to improve its Wi-Fi signal reception.

- 2 Make sure you use the correct SIM card.



mini-SIM (2FF)



micro-SIM (3FF)



nano-SIM (4FF)

3 Insert the SIM card gently into the SIM card slot in the direction shown in the figure below until it clicks.

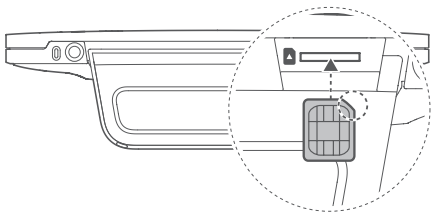

- To remove the SIM card, gently press the SIM card in until it clicks. The card will automatically pop out.
- Do not insert or remove a SIM card when the router is running, as this may affect performance or damage the SIM card.

4 Connect the power adapter to the router.

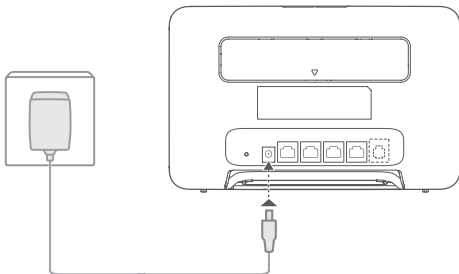

The indicators will turn on when the router has successfully connected to a network.

Network status indicator	Steady white: Connected to network.
--------------------------	-------------------------------------

Signal strength indicator	White: More signal bars indicate a stronger signal.
---------------------------	---



If the network status indicator is red, it indicates there is no network connection. Please refer to the FAQs in this guide.

Connecting to your router's Wi-Fi network

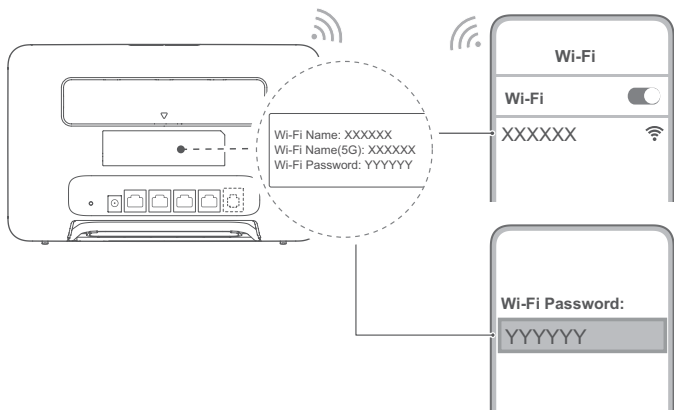

Once the router has connected to a mobile data network, you can connect your computer or mobile phone to the router's Wi-Fi network to access the Internet. Please refer to the label on the back of the router for the default Wi-Fi network name (**Wi-Fi Name**) and password (**Wi-Fi Password**).

- When the Wi-Fi indicator is steady on, Wi-Fi is enabled. To enable or disable Wi-Fi, refer to the router's web-based management page.
- Ensure that you promptly change the Wi-Fi network name and password on the web-based management page to prevent unauthorized access to your Wi-Fi network. Once you have changed the password, you will need to reconnect to the router's Wi-Fi network.

Managing your router

You can manage the router using the web-based management page. Please refer to the label on the back of the router for the default IP address, password and so on.

More information can be found in the web-based management page.

- Ensure that you promptly change the default login password for the web-based management page to prevent unauthorized users from changing the router's settings.
- You can also manage your router using the HUAWEI AI Life app. Scan the QR code below to download.



Optional configurations

The features described in this section are for reference purposes only. Your router may not support all of these features.

Connecting multiple devices

You can connect a computer, or landline phone to the router to access the Internet, make telephone calls, and more.

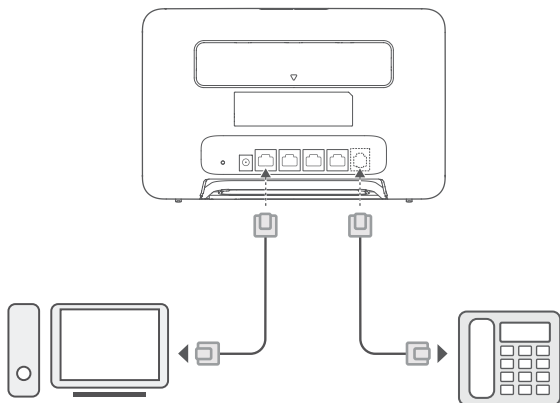

Accessing the Internet through an Ethernet port

You can connect the router to a wall-mounted Ethernet port using an Ethernet cable to connect to the Internet. Configure the relevant settings on the web-based management page before connecting to the Internet through an Ethernet port. For details, please contact your carrier.

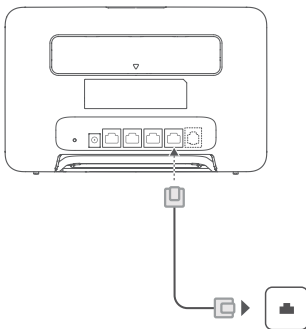

i The Ethernet cable is an optional accessory. To buy an Ethernet cable, please contact an authorized retailer.

Installing external antennas

In addition to the built-in antenna designed to satisfy your basic needs, you can also install external antenna to the router to improve signal reception. Please contact your carrier to purchase the antenna. If you only require one antenna, plug it into the

✓ socket.

- i** • Turn off the router and unplug the power adapter before installing any external antennas.
- External antennas are only suitable for indoor use. Do not use external antennas during thunderstorms.
- Only use external antennas provided by your carrier.

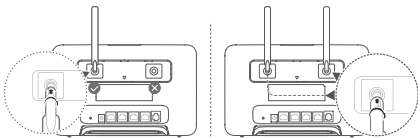
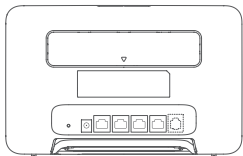

FAQs

How do I restore factory settings?

When the router is powered on, use a needle-type object to press and hold the Reset button, until the network status indicator starts to flash. Release the button, and the router will restore to its factory settings.

What should I do if I forgot the Wi-Fi password or the login password for the web-based management page?

Restore the router to its factory settings and then use the default Wi-Fi password and login password to try again.

What should I do if the network status indicator is red or an Internet connection cannot be established?

- 1 Check if the SIM card is inserted. Refer to the Setup section for the right size of SIM card and the right way to insert it into the slot.
- 2 If the issue persists, restore the router to factory settings and try again.
- 3 Contact your carrier to check if your SIM card is out of service. If it's a new card, check if it has been activated.

What should I do if the Internet speed is slow?

- 1 Check the signal strength indicator on the router. If it shows weak signal, adjust the router's direction or move it close to a window to improve signal reception.
- 2 If your device is connected to the router over Wi-Fi, adjust your device's position to receive better signal.
- 3 Switch to Wi-Fi 5 GHz if it is supported by your device.
- 4 Restart the router and your device, and try again.
- 5 Check if you have reached your data traffic limit for the month. If so, your carrier may limit your Internet speed.

How can I connect to the router using WPS (Wi-Fi Protected Setup)?

To connect a WPS-enabled device to your router using the H button:

- 1 Press the H button on the router, and the Wi-Fi indicator will start to flash.
- 2 Enable WPS on your device within 2 minutes to connect to the router's Wi-Fi network.

Why can't I access the router's web-based management page?

- 1 Ensure that your computer is connected to the router through an Ethernet cable or Wi-Fi.
- 2 Ensure that your computer is set to obtain an IP address and DNS server address automatically.
- 3 Restart your browser, or try using another browser.
- 4 If the problem persists, restore the router to its factory settings.

Why is the content displayed on the web-based management page not up to date?

Depending on your browser's cache, the content for your device on the web-based management page may not be up to date. Manually clear your browser's cache (for example, open your browser and choose **Internet Options > General > Browsing history > Delete.**) and re-launch the web-based management page.

If you are experiencing any other issues with the router:

- 1 Restart the router.
- 2 Restore the router to its factory settings.
- 3 Contact your carrier.

Legal Notice

Copyright © Huawei 2021. All rights reserved.

The product described in this manual may include copyrighted software of Huawei and possible licensors. Customers shall not in any manner reproduce, distribute, modify, decompile, disassemble, decrypt, extract, reverse engineer, lease, assign, or sublicense the said software, unless such restrictions are prohibited by applicable laws or such actions are approved by respective copyright holders.

Trademarks and Permissions

LTE is a trademark of ETSI.

Wi-Fi®, the Wi-Fi CERTIFIED logo, and the Wi-Fi logo are trademarks of Wi-Fi Alliance.

Other trademarks, product, service and company names mentioned may be the property of their respective owners.

Notice

Some features of the product and its accessories described herein rely on the software installed, capacities and settings of local network, and therefore may not be activated or may be limited by local network operators or network service providers. Thus, the descriptions herein may not exactly match the product or its accessories which you purchase.

Huawei reserves the right to change or modify any information or specifications contained in this manual without prior notice and without any liability.

DISCLAIMER

ALL CONTENTS OF THIS MANUAL ARE PROVIDED "AS IS". EXCEPT AS REQUIRED BY APPLICABLE LAWS, NO WARRANTIES OF ANY KIND, EITHER EXPRESS OR IMPLIED, INCLUDING BUT NOT LIMITED TO, THE IMPLIED WARRANTIES OF MERCHANTABILITY AND FITNESS FOR A PARTICULAR PURPOSE, ARE MADE IN RELATION TO THE ACCURACY, RELIABILITY OR CONTENTS OF THIS MANUAL.

TO THE MAXIMUM EXTENT PERMITTED BY APPLICABLE LAW, IN NO EVENT SHALL HUAWEI BE LIABLE FOR ANY SPECIAL, INCIDENTAL, INDIRECT, OR CONSEQUENTIAL DAMAGES, OR LOSS OF PROFITS, BUSINESS, REVENUE, DATA, GOODWILL SAVINGS OR ANTICIPATED SAVINGS REGARDLESS OF WHETHER SUCH LOSSES ARE FORSEEABLE OR NOT.

THE MAXIMUM LIABILITY (THIS LIMITATION SHALL NOT APPLY TO LIABILITY FOR PERSONAL INJURY TO THE EXTENT APPLICABLE LAW PROHIBITS SUCH A LIMITATION) OF HUAWEI ARISING FROM THE USE OF THE PRODUCT DESCRIBED IN THIS MANUAL SHALL BE LIMITED TO THE AMOUNT PAID BY CUSTOMERS FOR THE PURCHASE OF THIS PRODUCT.

Import and Export Regulations

Customers shall comply with all applicable export or import laws and regulations and be responsible to obtain all necessary governmental permits and licenses in order to export, re-export or import the product mentioned in this manual including the software and technical data therein.

Privacy Policy

To better understand how we use and protect your personal information, please read the Privacy Policy at <https://consumer.huawei.com/privacy-policy>.

To understand how we use and protect your personal information on this device, open the web-based management page or HUAWEI AI Life app, access Statement about Huawei Mobile Broadband Devices and Privacy, and read our privacy policy.

Software Update

By continuing to use this device, you indicate that you have read and agree to the following content:

In order to provide better service, this device will automatically obtain software update information from Huawei or your carrier after connecting to the Internet. This process will use mobile data, and require access to your device's unique identifier (IMEI/SN) and the service provider network ID (PLMN) to check whether your device needs to be updated.

This device supports the automatic update feature. Once enabled, the device will automatically download and install critical updates from Huawei or your carrier. This feature is enabled by default, and can be configured from the settings menu on the web-based management page.

Safety information

This section contains important information about the operation of your device. It also contains information about how to use the device safely. Read this information carefully before using your device.

Electronic device

Do not use your device if using the device is prohibited. Do not use the device if doing so causes danger or interference with other electronic devices.

Interference with medical equipment

- Follow rules and regulations set forth by hospitals and health care facilities. Do not use your device where prohibited.
- Some wireless devices may affect the performance of hearing aids or pacemakers. Consult your service provider for more information.
- Pacemaker manufacturers recommend that a minimum distance of 20 cm be maintained between a device and a pacemaker to prevent potential interference with the pacemaker. If using a pacemaker, hold the device on the side opposite the pacemaker and do not carry the device in your front pocket.

Areas with flammables and explosives

- Do not use the device where flammables or explosives are stored (in a gas station, oil depot, or chemical plant, for example). Using your device in these environments increases the risk of explosion or fire. In addition, follow the instructions indicated in text or symbols.
- Do not store or transport the device in containers with flammable liquids, gases, or explosives.

Operating environment

- Avoid dusty, damp, or dirty environments. Avoid magnetic fields. Using the device in these environments may result in circuit malfunctions.
- Before connecting and disconnecting cables, stop using the device and disconnect it from the power supply. Ensure that your hands are dry during operation.
- Place the device on a stable surface.
- Keep the device away from electronic appliances that generate strong magnetic or electric fields, such as a microwave oven or refrigerator.
- During thunderstorms, power off your device and remove all cables connected to it to protect against lightning strikes.
- Do not use your device during thunderstorms to protect your device against any danger caused by lightning.
- Ideal operating temperatures are 0 °C to 40 °C. Ideal storage temperatures are -20 °C to +70 °C. Extreme heat or cold may damage your device or accessories.
- Keep the device and accessories in a well-ventilated and cool area away from direct sunlight. Do not enclose or cover your device with towels or other objects. Do not place the device in a container with poor heat dissipation, such as a box or bag.
- To protect your device or accessories from fire or electrical shock hazards, avoid rain and moisture.
- Keep the device away from sources of heat and fire, such as a heater, microwave oven, stove, water heater, radiator, or candle.
- Do not place any object, such as a candle or a water container, on the device. If any foreign object or liquid enters the device, immediately stop using it, power it off, and remove all cables connected to it. Then, contact a Huawei authorized service center.
- Do not block device openings. Reserve a minimum of 10 cm around the device to dissipate heat.
- Stop using your device or applications for a while if the device is overheated. If skin is exposed to an overheated device for an extended period, low temperature burn symptoms, such as red spots and darker pigmentation, may occur.
- Do not touch the device's antenna. Otherwise, communication quality may be reduced.
- Do not allow children or pets to bite or suck the device or accessories. Doing so may result in damage or explosion.
- Observe local laws and regulations, and respect the privacy and legal rights of others.
- The device should be installed and operated with a minimum distance of 20 cm between the radiator and your body.
- Keep the device in a place with good reception. The distance between the device and other metal materials (such as metal brackets or metal doors and windows) should be greater than 25 cm and the distance between the device should be greater than 30 cm.



To avoid risking injury, do not touch heated parts.

Child's safety

- Comply with all precautions with regard to child's safety. Letting children play with the device or its accessories may be dangerous. The device includes detachable parts that may present a choking hazard. Keep away from children.
- The device and its accessories are not intended for use by children. Children should only use the device with adult supervision.

Accessories

- Using an unapproved or incompatible power adapter, charger or battery may cause fire, explosion or other hazards.
- Choose only accessories approved for use with this model by the device manufacturer. The use of any other types of accessories may void the warranty, may violate local regulations and laws, and may be dangerous. Please contact your retailer for information about the availability of approved accessories in your area.

Power adapter safety

- The power plug is intended to serve as a disconnect device.
- For pluggable devices, the socket-outlet shall be installed near the devices and shall be easily accessible.
- Unplug the power adapter from electrical outlets and the device when not in use.
- Do not drop or cause an impact to the power adapter. If it is damaged, take it to a Huawei authorized service center for inspection.
- If the power cable is damaged (for example, the cord is exposed or broken), or the plug loosens, stop using it at once. Continued use may lead to electric shocks, short circuits, or fire.
- Do not touch the power cord with wet hands or pull the power cord to disconnect the power adapter.
- Do not touch the device or the power adapter with wet hands. Doing so may lead to short circuits, malfunctions, or electric shocks.
- If your power adapter has been exposed to water, other liquids, or excessive moisture, take it to a Huawei authorized service center for inspection.
- Ensure that the power adapter meets the requirements of Clause 2.5 in IEC60950-1/EN60950-1/UL60950-1 and has been tested and approved according to national or local standards.

Cleaning and maintenance

- During storage, transportation, and operation of the device, keep it dry and protect it from collision.
- Keep the device and accessories dry. Do not attempt to dry it with an external heat source, such as a microwave oven or hair dryer.
- Do not expose your device or accessories to extreme heat or cold. These environments may interfere with proper function and may lead to fire or explosion.
- Avoid collision, which may lead to device malfunctions, overheating, fire, or explosion.
- If the device is not going to be used for an extended period of time, power it off, and remove all cables connected to it.
- If anything unusual occurs (for example, if the device emits smoke or any unusual sound or smell), immediately stop using it, power it off, remove all cables connected to it, and contact a Huawei authorized service center.
- Do not trample, pull, or excessively bend any cable. Doing so may damage the cable, causing the device to malfunction.
- Before you clean or maintain the device, stop using it, stop all applications, and disconnect all cables connected to it.
- Do not use any chemical detergent, powder, or other chemical agents (such as alcohol and benzene) to clean the device or accessories. These substances may cause damage to parts or present a fire hazard. Use a clean, soft, and dry cloth to clean the device and accessories.
- Do not place magnetic stripe cards, such as credit cards and phone cards, near the device for extended periods of time. Otherwise the magnetic stripe cards may be damaged.
- Do not dismantle or remanufacture the device and its accessories. This voids the warranty and releases the manufacturer from liability for damage. In case of damage, contact a Huawei authorized service center for assistance or repair.

Blasting Caps and Areas

Turn off your device or wireless device when in a blasting area or in areas posted turn off "two-way radios" or "electronic devices" to avoid interfering with blasting operations.

Medical devices

Please consult your doctor and the device manufacturer to determine if operation of your device may interfere with the operation of your medical device.

Hospitals

Switch off your wireless device when requested to do so in hospitals, clinics or health care facilities. These requests are designed to prevent possible interference with sensitive medical equipment.

Aircraft

Switch off your wireless device whenever you are instructed to do so by airport or airline staff. Consult the airline staff about the use of wireless devices on board the aircraft, if your device offers a 'flight mode' this must be enabled prior to boarding an aircraft.

Disposal and recycling information



The symbol on the product, battery, literature, or packaging means that the products and batteries should be taken to separate waste collection points designated by local authorities at the end of the lifespan. This will ensure that EEE waste is recycled and treated in a manner that conserves valuable materials and protects human health and the environment.

For more information, please contact your local authorities, retailer, or household waste disposal service or visit the website <https://consumer.huawei.com/en/>.

Reduction of hazardous substances

This device and its electrical accessories comply with local applicable rules on the restriction of the use of certain hazardous substances in electrical and electronic equipment, such as EU REACH regulation, RoHS and Batteries (where included) directive. For declarations of conformity about REACH and RoHS, please visit the website

<https://consumer.huawei.com/certification>.

EU regulatory conformance

Statement

Hereby, Huawei Device Co., Ltd. declares that this device B535-333 is in compliance with the essential requirements and other relevant provisions of Directive 2014/53/EU.

The most recent and valid version of the DoC (Declaration of Conformity) can be viewed at <https://consumer.huawei.com/certification>.

This device may be operated in all member states of the EU.

Observe national and local regulations where the device is used.

This device may be restricted for use, depending on the local network.

Restrictions in Norway

Use of this radio equipment is not allowed in the geographical area within a radius of 20 km from the center of Ny-Ålesund, Svalbard.

Restrictions in the 5 GHz band:

The 5150 to 5350 MHz frequency range is restricted to indoor use in: AT, BE, BG, CH, CY, CZ, DE, DK, EE, EL, ES, FI, FR, HR, HU, IE, IS, IT, LI, LT, LU, LV, MT, NL, NO, PL, PT, RO, SE, SI, SK, TR, UK(NI).

In accordance with the relevant statutory requirements in the UK, the 5150 to 5350 MHz frequency range is restricted to indoor use in the United Kingdom.

ErP Product Information

Huawei Device Co., Ltd. hereby declares that its products conform to the Energy-related Products Directive (ErP) 2009/125/EC. For detailed ErP information and the user manuals required by Commission Regulation, please visit: <https://consumer.huawei.com/en/certification>.

Frequency Bands and Power

(a) Frequency bands in which the radio equipment operates: Some bands may not be available in all countries or all areas. Please contact the local carrier for more details.

(b) Maximum radio-frequency power transmitted in the frequency bands in which the radio equipment operates: The maximum power for all bands is less than the highest limit value specified in the related Harmonized Standard. The frequency bands and transmitting power (radiated and/or conducted) nominal limits applicable to this radio equipment are as follows: WCDMA 900/2100: 25.7 dBm, LTE Band 1/3/7/8/20/28/38: 25.7 dBm, Wi-Fi 2.4G: 20 dBm, Wi-Fi 5G: 5150-5350 MHz: 23 dBm, 5470-5725 MHz: 30 dBm.

Accessories and Software Information

Some accessories are optional in certain countries or regions. Optional accessories can be purchased from a licensed vendor as required. The following accessories are recommended:

Adapters: HW-120200X01 (X represents the different plug types used, which can be either C, U, J, E, B, A, I, R, Z or K, depending on your region)

The product software version is 11.0.2.2 (H380SP4C00). Software updates will be released by the manufacturer to fix bugs or enhance functions after the product has been released. All software versions released by the manufacturer have been verified and are still compliant with the related rules.

All RF parameters (for example, frequency range and output power) are not accessible to the user, and cannot be changed by the user.

For the most recent information about accessories and software, please see the DoC (Declaration of Conformity) at <https://consumer.huawei.com/certification>.

Please visit <https://consumer.huawei.com/en/support/hotline> for recently updated hotline and email address in your country or region.

Présentation du produit

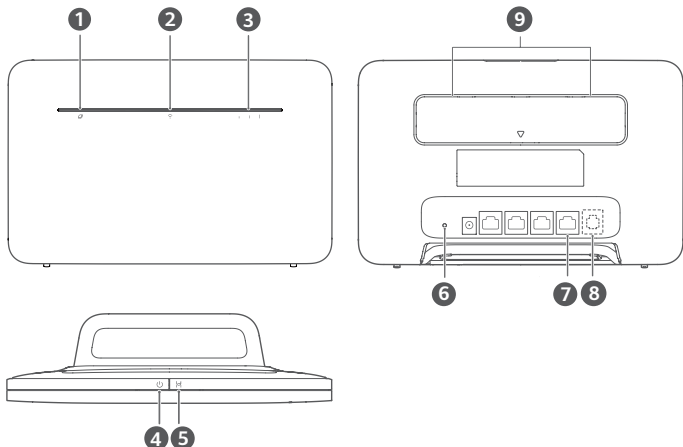

1	Voyant de statut du réseau	2	Voyant Wi-Fi®
3	Voyant de force du signal	4	Bouton marche/arrêt
5	Bouton H	6	Bouton de réinitialisation
7	Port LAN/WAN	8	Port ligne fixe (Optionnel. L'apparence et les fonctions du produit réel prévalent.)
9	Ports d'antenne externe		

Configuration

1 Fixez le support au routeur.

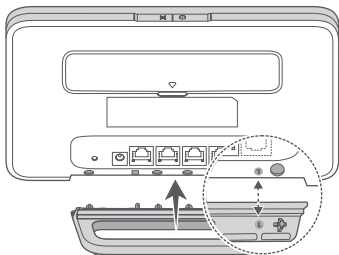

Le support aide le routeur à rester bien droit afin d'améliorer sa réception du signal Wi-Fi.

2 Assurez-vous d'utiliser une carte SIM appropriée.



mini-SIM (2FF)



micro-SIM (3FF)



nano-SIM (4FF)

- 3 Insérez délicatement la carte SIM dans son emplacement, en respectant l'orientation indiquée sur le schéma ci-dessous, jusqu'à sentir un clic.

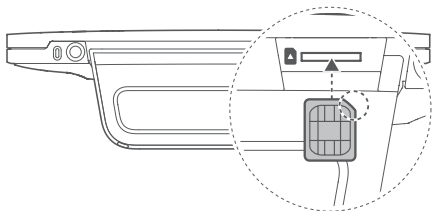

- Pour retirer la carte SIM, exercez une légère pression sur la carte SIM jusqu'à sentir un clic. La carte sortira alors automatiquement.
- Veuillez ne pas insérer ou retirer de carte SIM pendant le fonctionnement du routeur, car cela pourrait nuire aux performances ou endommager la carte SIM.

- 4 Branchez l'adaptateur secteur au routeur.

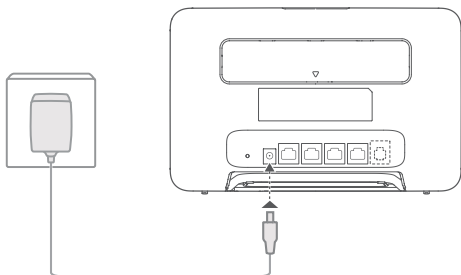

Les voyants s'allument lorsque le routeur est connecté à un réseau.

Voyant de statut du réseau Blanc continu : connecté au réseau.

Voyant de force du signal Blanc : un nombre élevé de barres indique une bonne force de signal.

- Si le voyant de statut du réseau est rouge, cela indique qu'il n'y a pas de connexion réseau. Veuillez consulter la FAQ de ce guide.

Connexion au réseau Wi-Fi de votre routeur

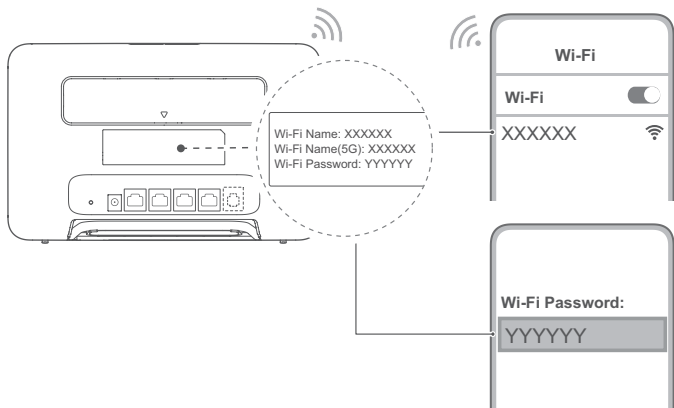

Une fois le routeur connecté à un réseau de données mobiles, vous pouvez connecter votre ordinateur ou téléphone portable au réseau Wi-Fi du routeur pour accéder à Internet. Veuillez vous reporter à l'étiquette située à l'arrière du routeur pour connaître le nom du réseau Wi-Fi (**Wi-Fi Name**) et le mot de passe (**Wi-Fi Password**) par défaut.

- Le Wi-Fi est activé lorsque le voyant Wi-Fi est allumé de manière continue. Pour activer ou désactiver le Wi-Fi, veuillez vous référer à l'interface Web de gestion du routeur.
- Il est recommandé de modifier rapidement le nom du réseau Wi-Fi et le mot de passe sur l'interface Web de gestion du routeur afin d'empêcher tout accès non autorisé à votre réseau Wi-Fi. Une fois le mot de passe modifié, vous devrez vous reconnecter au réseau Wi-Fi du routeur.

Gestion de votre routeur

Vous pouvez gérer le routeur à partir de son interface Web de gestion. Veuillez vous reporter à l'étiquette située à l'arrière du routeur pour connaître l'adresse IP et le mot de passe par défaut, ainsi que d'autres informations. Des informations complémentaires sont disponibles sur l'interface Web de gestion.

- Veuillez à modifier rapidement le mot de passe par défaut de connexion à l'interface Web de gestion afin d'empêcher que des utilisateurs non autorisés ne puissent modifier les paramètres du routeur.
- Le routeur peut également être géré via l'application HUAWEI AI Life. Scannez le QR code ci-dessous pour la télécharger.



Configurations optionnelles

Les fonctionnalités décrites dans cette section sont uniquement à titre de référence. Il est possible que votre routeur ne prenne pas en charge toutes ces fonctionnalités.

Connexion de plusieurs appareils

Vous pouvez connecter un ordinateur ou une ligne de téléphone fixe au routeur pour accéder à Internet, passer des appels, et plus encore.

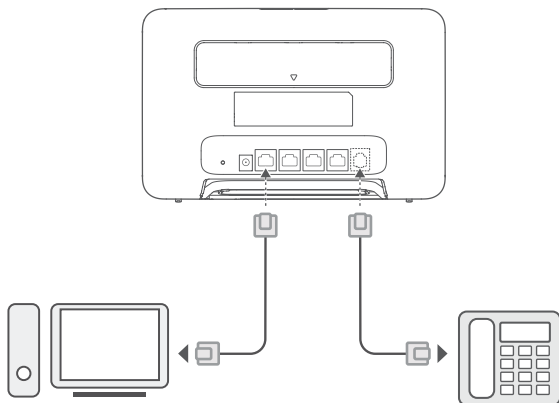

Accès à Internet via un port Ethernet

Vous pouvez brancher le routeur à un port Ethernet mural au moyen d'un câble Ethernet pour vous connecter à Internet. Configurez les paramètres nécessaires sur l'interface Web de gestion avant de vous connecter à Internet via le port Ethernet. Pour plus de détails, veuillez contacter votre opérateur.

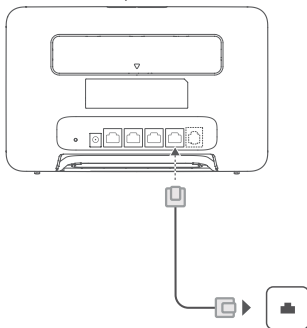

i Le câble Ethernet est un accessoire en option. Pour en acheter un, veuillez prendre contact avec un point de vente agréé.

Installation d'antennes externes

En plus de l'antenne intégrée prévue pour répondre à vos besoins de base, vous pouvez également installer des antennes externes sur votre routeur pour améliorer la réception du signal. Veuillez contacter votre opérateur pour ajouter des antennes. Si vous avez besoin d'une seule antenne, branchez-la dans la prise .

- i** • Éteignez le routeur et débranchez l'adaptateur secteur avant d'installer des antennes externes.
- Les antennes externes sont uniquement adaptées à une utilisation en intérieur. N'utilisez pas d'antennes externes pendant les orages.
- Veuillez utiliser uniquement des antennes externes fournies par votre opérateur.

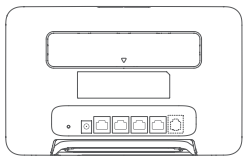

1
2

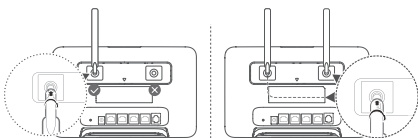

FAQ

Comment restaurer les paramètres d'usine ?

Lorsque le routeur est allumé, veuillez utiliser un objet similaire à une aiguille pour appuyer/maintenir le bouton de réinitialisation, jusqu'à ce que le voyant de statut du réseau se mette à clignoter. Les paramètres d'usine seront restaurés au relâchement du bouton.

Que faire en cas d'oubli du mot de passe Wi-Fi ou du mot de passe de connexion à l'interface Web de gestion ?

Restaurer les paramètres d'usine du routeur, puis utilisez le mot de passe Wi-Fi et le mot de passe de connexion par défaut pour réessayer.

Que faire si le voyant de statut du réseau est rouge ou si aucune connexion Internet ne peut être établie ?

- 1 Vérifiez que la carte SIM soit insérée. Consultez la section Configuration pour connaître la taille de carte SIM requise et la manière de l'insérer correctement dans l'emplacement prévu.
- 2 Si le problème persiste, restaurez les paramètres d'usine du routeur, puis réessayez.
- 3 Contactez votre opérateur pour vérifier que votre carte SIM ne soit pas hors-service. S'il s'agit d'une nouvelle carte, vérifiez qu'elle ait bien été activée.

Que faire si la connexion Internet est lente ?

- 1 Vérifiez le voyant de force du signal sur le routeur. S'ils indiquent que le signal est faible, modifiez l'orientation du routeur ou rapprochez-le d'une fenêtre pour améliorer la réception du signal.
- 2 Si votre appareil est connecté au routeur via Wi-Fi, ajustez la position de votre appareil pour obtenir un meilleur signal.
- 3 Passez en Wi-Fi 5 GHz si cela est pris en charge par votre appareil.
- 4 Redémarrez le routeur et votre appareil, puis réessayez.
- 5 Vérifiez que vous n'avez pas déjà consommé toutes vos données pour le mois. Le cas échéant, votre opérateur pourrait limiter la vitesse de votre connexion Internet.

Comment se connecter au routeur en utilisant la configuration Wi-Fi sécurisée (WPS) ?

Pour connecter un appareil WPS à votre routeur en utilisant le bouton H :

- 1 Appuyez sur le bouton H du routeur, l'indicateur Wi-Fi se mettra alors à clignoter.
- 2 Activez le WPS sur votre appareil dans les 2 minutes qui suivent pour vous connecter au réseau Wi-Fi du routeur.

Pourquoi l'interface Web de gestion du routeur n'est-elle pas accessible ?

- 1 Assurez-vous que votre ordinateur soit connecté au routeur via un câble Ethernet ou via Wi-Fi.
- 2 Assurez-vous que votre ordinateur soit configuré pour obtenir automatiquement une adresse IP et une adresse de serveur DNS.
- 3 Redémarrez votre navigateur, ou essayez d'en utiliser un autre.
- 4 Si le problème persiste, restaurez les paramètres d'usine du routeur.

Pourquoi le contenu présenté sur l'interface Web de gestion n'est-il pas à jour ?

En fonction de la mémoire cache de votre navigateur, le contenu de votre appareil présenté sur l'interface Web de gestion pourrait ne pas être à jour. Effacez manuellement la mémoire cache de votre navigateur (par exemple, ouvrez ce

dernier et choisissez **Options Internet (Internet Options) > Général (General) > Historique de navigation (Browsing history) > Supprimer (Delete)**), puis redémarrez l'interface Web de gestion.

Si vous rencontrez d'autres problèmes avec le routeur :

- 1 Redémarrez le routeur.
- 2 Restaurez les paramètres d'usine du routeur.
- 3 Contactez votre opérateur.

Mention légale

Copyright © Huawei 2021. Tous droits réservés.

Le produit décrit dans ce manuel peut inclure des logiciels sous licence de Huawei et d'éventuels concédants. Les clients ne peuvent en aucun cas reproduire, distribuer, modifier, décompiler, désassembler, décrypter, extraire, faire de l'ingénierie inversée, louer ou transférer ledit logiciel, ni en accorder des sous-licences d'utilisation, sauf si la législation en vigueur interdit ces restrictions ou si ces actions sont approuvées par les détenteurs des droits d'auteur concernés.

Marques de commerce et autorisations

LTE est une marque de commerce de ETSI.

Wi-Fi®, le logo Wi-Fi CERTIFIED et le logo Wi-Fi sont des marques commerciales de la Wi-Fi Alliance.

Les autres marques de commerce, produits, services ou noms d'entreprise mentionnés appartiennent à leurs propriétaires respectifs.

Avis

Certains caractéristiques du produit et certains accessoires décrits dans le présent manuel dépendent du logiciel installé, de ses capacités et des paramètres du réseau local. Par conséquent, ils peuvent ne pas être activés ou être limités par les opérateurs de réseaux locaux ou par les prestataires de services réseau.

De ce fait, les descriptions de ce manuel peuvent ne pas correspondre exactement au produit ou aux accessoires achetés. Huawei se réserve le droit de changer ou de modifier les informations ou spécifications de ce manuel sans préavis et sans obligation.

AVIS DE NON-RESPONSABILITÉ

LES INFORMATIONS DE CE MANUEL SONT FOURNIES « TELLES QUELLES ». SAUF EXIGENCES DES LOIS EN VIGUEUR, AUCUNE GARANTIE, EXPRESSE OU IMPLICITE, N'EST FAITE EN CE QUI CONCERNE LA PRÉCISION, LA FIABILITÉ OU LE CONTENU DU PRÉSENT MANUEL, Y COMPRIS LES GARANTIES IMPLICITES DE QUALITÉ MARCHANDE ET D'ADÉQUATION À UNE FIN PARTICULIÈRE.

DANS LES LIMITES PRÉVUES PAR LA LOI EN VIGUEUR, HUAWEI NE POURRA EN AUCUN CAS ÊTRE TENU RESPONSABLE DE DOMMAGES SPÉCIFIQUES, CONNEXES, INDIRECTS OU CONSÉCUTIFS, OU DE PERTES DE PROFIT, DE REVENU DE L'ENTREPRISE, DE DONNÉES, DE CLIENTÈLE OU D'ÉCONOMIES ; QUE CES ÉLÉMENTS SOIENT PRÉVISIBLES OU NON. LA RESPONSABILITÉ MAXIMALE DE HUAWEI (CETTE LIMITATION NE S'APPLIQUE PAS À LA RESPONSABILITÉ DES DOMMAGES CORPORELS DANS LA MESURE OÙ LA LOI EN VIGUEUR AUTORISE CETTE LIMITATION), RÉSULTANT DE L'UTILISATION DU PRODUIT DÉCRIT DANS LE PRÉSENT DOCUMENT EST LIMITÉE AU MONTANT PAYÉ PAR LES CLIENTS À L'ACHAT DU PRODUIT.

Réglementations relatives à l'importation/exportation

Les clients doivent se conformer aux lois et aux réglementations en vigueur relatives à l'exportation et à l'importation et il leur incombe d'obtenir toutes les autorisations et licences administratives nécessaires pour l'exportation, la réexportation ou l'importation du produit mentionné dans ce manuel, y compris le logiciel et les données techniques.

Politique de confidentialité

Pour mieux comprendre comment nous utilisons et protégeons vos informations personnelles, veuillez lire notre politique de confidentialité sur <https://consumer.huawei.com/privacy-policy>.

Pour mieux comprendre comment nous utilisons et protégeons vos informations personnelles sur cet appareil, veuillez ouvrir la page de gestion web ou l'application HUAWEI AI Life, puis accédez à la Déclaration relative à la vie privée Appareils haut débit mobiles Huawei et lisez attentivement notre politique de confidentialité.

Mise à jour du logiciel

En continuant à utiliser cet appareil, vous reconnaissez avoir lu, compris et accepté le contenu suivant :

Afin de fournir un meilleur service, cet appareil obtiendra automatiquement les informations de mise à jour du logiciel provenant de Huawei ou de votre opérateur après sa connexion à Internet. Ce processus utilisera les données mobiles et nécessite un accès à l'identifiant unique (IMEI/numéro de série) de votre appareil, ainsi qu'à l'identifiant réseau du fournisseur de service (PLMN) pour vérifier si votre appareil a besoin d'être mis à jour.

Cet appareil prend en charge la fonctionnalité de mise à jour automatique. Une fois cette fonctionnalité activée, l'appareil téléchargera et installera automatiquement les mises à jour critiques de Huawei ou de votre opérateur. Cette fonctionnalité est activée par défaut et peut être configurée à partir du menu des paramètres sur la page de gestion web du routeur.

Informations relatives à la sécurité

Cette section contient des informations importantes relatives à l'utilisation de votre appareil. Elle contient également des informations sur la manière d'utiliser votre appareil en toute sécurité. Veuillez lire attentivement ces informations avant d'utiliser votre appareil.

Appareil électronique

N'utilisez pas votre appareil quand cela est interdit. N'utilisez pas l'appareil si celui-ci peut provoquer un danger ou créer des interférences avec d'autres appareils électroniques.

Interférences avec des équipements médicaux

- Suivez les règles et réglementations établies par les hôpitaux et les centres de santé. N'utilisez pas votre appareil dans un endroit où cela est interdit.
- Certains appareils sans fil peuvent affecter les performances des appareils auditifs ou des stimulateurs cardiaques. Consultez votre fournisseur de services pour de plus amples informations.
- Les fabricants de stimulateurs cardiaques recommandent de laisser un écart minimum de 20 cm entre un appareil et un stimulateur cardiaque afin d'empêcher des interférences potentielles avec le stimulateur. Si vous utilisez un stimulateur cardiaque, tenez l'appareil du côté opposé au stimulateur cardiaque et ne portez pas l'appareil dans votre poche avant.

Zones contenant des matières inflammables et des explosifs

- N'utilisez pas l'appareil dans des endroits où sont stockés des matières inflammables ou des explosifs, par exemple une station-service, un dépôt pétrolier ou une usine chimique. L'utilisation de votre appareil dans ces environnements augmente les risques d'explosion ou d'incendie. Respectez également les instructions sous forme de texte et de symboles.
- Ne stockez pas et ne transportez pas l'appareil dans des récipients contenant des liquides inflammables, des gaz ou des explosifs.

Environnement d'exploitation

- Évitez les environnements poussiéreux, humides ou sales. Évitez les champs magnétiques. L'utilisation de l'appareil dans ces environnements peut entraîner des dysfonctionnements des circuits.
- Arrêtez d'utiliser l'appareil et débranchez-le de sa source d'alimentation avant de brancher et de débrancher les câbles. Assurez-vous que vos mains sont sèches lorsque vous utilisez l'appareil.
- Posez l'appareil sur une surface stable.
- Maintenez-le à l'écart des appareils électroniques qui produisent de puissants champs magnétiques ou électriques, tels qu'un four à micro-ondes ou un réfrigérateur.
- En cas d'orage, éteignez votre appareil et débranchez tous les câbles qui y sont raccordés afin de le protéger contre la foudre.
- N'utilisez pas votre appareil en cas d'orage afin de le protéger contre tout danger causé par la foudre.
- Les températures d'utilisation idéales sont entre 0°C et 40°C. Les températures de stockage idéales sont entre -20°C et +70°C. Des températures extrêmement froides ou chaudes peuvent endommager votre appareil ou les accessoires.
- Conservez l'appareil et les accessoires dans un endroit bien aéré et frais, à l'écart des rayons directs du soleil. N'enveloppez pas et ne recouvrez pas votre appareil de serviettes ou d'autres objets. Ne placez pas l'appareil dans un récipient ayant une faible capacité de dissipation thermique, comme par exemple une boîte ou un sac.
- Afin de protéger votre appareil ou ses accessoires des risques d'incendie ou d'électrocution, évitez de les exposer à la pluie et à l'humidité.
- Conservez l'appareil à l'écart des sources de chaleur et de flammes, telles qu'un radiateur, un four à micro-ondes, une cuisinière, une bouilloire ou une bougie.
- Ne placez pas d'objet (bougie ou récipient contenant de l'eau, par exemple) sur l'appareil. Si un corps étranger ou du liquide pénètrent dans l'appareil, cessez immédiatement d'utiliser celui-ci, éteignez-le et débranchez tous les câbles qui y sont connectés. Puis, contactez un centre technique agréé Huawei.
- Ne bloquez pas les ouvertures de l'appareil. Réservez un espace minimum de 10 cm autour de l'appareil afin d'assurer la dissipation thermique.
- Cessez d'utiliser l'appareil ou ses applications pendant un certain temps si l'appareil est en surchauffe. En cas d'exposition de la peau à un appareil en surchauffe pendant une période prolongée, des symptômes de brûlures légères, tels que des taches rouges et des pigmentations plus foncées, peuvent se produire.
- Ne touchez pas l'antenne de l'appareil. Sinon, la qualité de la communication pourrait être réduite.
- Ne laissez pas les enfants ou les animaux de compagnie mordre ou sucer l'appareil ou les accessoires. Cela pourrait entraîner des dommages ou une explosion.
- Respectez les lois et réglementations locales et respectez la vie privée et les droits légaux d'autrui.
- Cet appareil doit être installé et manipulé à une distance minimum de 20 cm entre le radiateur et votre corps.
- Conservez l'appareil dans un endroit ayant une bonne réception. Maintenez une distance supérieure à 25 cm entre l'appareil et un autre élément métallique (supports métalliques, portes métallique, fenêtres, etc.) et supérieure à 30 cm entre deux appareils.



- Pour éviter de vous blesser, ne touchez pas les parties qui chauffent.

Sécurité des enfants

- Respectez toutes les précautions en matière de sécurité des enfants. Il peut se révéler dangereux de laisser les enfants jouer avec l'appareil ou avec ses accessoires. L'appareil comporte des pièces amovibles susceptibles de présenter un danger de suffocation. Tenir à distance des enfants.
- L'appareil et ses accessoires ne sont pas conçus pour être utilisés par des enfants. Les enfants ne doivent utiliser l'appareil que sous la surveillance d'un adulte.

Accessoires

- L'utilisation d'un adaptateur d'alimentation, d'un chargeur ou d'une batterie non approuvé(e) ou incompatible peut entraîner un incendie, une explosion ou d'autres dangers.
- Seuls les accessoires approuvés par le fabricant de l'appareil pour une utilisation avec ce modèle peuvent être utilisés. L'utilisation de tout autre type d'accessoires peut entraîner la nullité de la garantie, enfreindre les réglementations et lois locales et être dangereuse. Veuillez contacter votre détaillant pour obtenir plus d'informations sur la disponibilité, près de chez vous, d'accessoires agréés.

Sécurité de l'adaptateur d'alimentation

- La fiche d'alimentation est conçue pour réaliser les débranchements.
- Pour les appareils enfichables, la prise de courant doit être installée près des appareils et être facile d'accès.
- Débranchez l'adaptateur d'alimentation de la prise électrique et de l'appareil lorsque vous ne l'utilisez pas.
- Ne laissez pas tomber l'adaptateur d'alimentation et évitez qu'il subisse des chocs. S'il est endommagé, faites-le examiner par un centre technique agréé Huawei.
- Si le câble d'alimentation est endommagé (par exemple, si le cordon est à nu ou le câble coupé) ou si la prise est desserrée, arrêtez immédiatement d'utiliser le câble. La poursuite de l'utilisation pourrait provoquer une électrocution, des courts-circuits ou un incendie.
- Ne touchez pas le câble d'alimentation avec des mains mouillées et ne tirez pas dessus pour débrancher l'adaptateur d'alimentation.
- Ne touchez pas l'appareil ou l'adaptateur d'alimentation si vous avez les mains mouillées. Cela pourrait provoquer des courts-circuits, des dysfonctionnements ou des électrocutions.
- Si votre adaptateur d'alimentation a été exposé à de l'eau, à d'autres liquides ou à une humidité excessive, faites-le examiner par un centre technique agréé Huawei.
- Assurez-vous que l'adaptateur d'alimentation respecte les exigences de l'article 2.5 de la norme IEC60950-1/EN60950-1/UL60950-1 et qu'il a été testé et approuvé conformément aux normes nationales ou locales.

Nettoyage et maintenance

- Pendant le stockage, le transport et l'utilisation de l'appareil, gardez-le au sec et protégez-le contre les chocs.
- Maintenez l'appareil et ses accessoires au sec. N'essayez pas de les sécher à l'aide d'une source externe de chaleur, comme par exemple un four à micro-ondes ou un sèche-cheveux.
- N'exposez pas votre appareil ou ses accessoires à des températures extrêmement froides ou chaudes. Ces environnements risquent d'empêcher leur bon fonctionnement et d'entraîner un incendie ou une explosion.
- Évitez tout choc susceptible d'entraîner des dysfonctionnements ou une surchauffe de l'appareil ainsi qu'un incendie ou une explosion.
- Si l'appareil ne va pas être utilisé pendant une longue durée, éteignez-le et retirez tous les câbles qui y sont connectés.
- Si quoi que ce soit d'inhabituel se produit (par exemple, si l'appareil se met à émettre de la fumée ou un son inhabituel ou s'il dégage une odeur bizarre), cessez immédiatement de l'utiliser, éteignez-le, débranchez tous les câbles qui y sont connectés et contactez un centre technique agréé Huawei.
- Ne piétinez pas, n'étrez pas et ne pliez pas les câbles de manière excessive. Cela pourrait endommager le câble et entraîner un dysfonctionnement de l'appareil.
- Avant de nettoyer ou d'entretenir l'appareil, arrêtez de l'utiliser, désactivez toutes les applications et débranchez tous les câbles branchés sur l'appareil.
- N'utilisez pas de détergent chimique, de poudre ou autres agents chimiques (tels que de l'alcool ou du benzène) pour nettoyer l'appareil ou ses accessoires. Ces substances pourraient endommager les pièces ou représenter un risque d'incendie. Utilisez un chiffon propre, doux et sec pour nettoyer l'appareil et les accessoires.
- Ne placez pas de cartes à bande magnétique, telles que des cartes de crédit et des cartes de téléphone, à proximité de l'appareil pendant une longue durée. Cela pourrait endommager les cartes à bande magnétique.
- Ne démontez pas l'appareil et ses accessoires et ne le réusinez pas. La garantie s'en trouverait annulée et la responsabilité du fabricant serait dérogée. En cas de dommage, demandez son assistance à un centre technique agréé Huawei pour faire réparer l'appareil.

Détonateurs et zones de dynamitage

Éteignez votre appareil dans les zones de dynamitage ou les zones dans lesquelles des écrans exigent de couper les « radios bidirectionnelles » ou les « appareils électroniques », afin d'éviter toute interférence avec les opérations de dynamitage.

Dispositifs médicaux

Consultez votre médecin et le fabricant du dispositif pour vérifier si le fonctionnement de l'appareil sans fil est susceptible d'interférer avec votre dispositif.

Hôpitaux

Éteignez votre appareil sans fil partout où cela est exigé dans les hôpitaux, cliniques et autres établissements de santé. Ces précautions visent à empêcher toute interférence avec des équipements médicaux sensibles.

Avions

Éteignez votre appareil sans fil sur instruction du personnel de bord ou aéroportuaire. Consultez le personnel de bord sur l'utilisation d'appareils sans fil en vol. Si votre appareil dispose d'un mode avion, vous devez activer ce mode avant de monter à bord.

Informations relatives à la mise au rebut et au recyclage



La présence de ce symbole sur le produit, sur la batterie, dans la documentation ou sur l'emballage vous rappelle que tous les produits et les piles/batteries arrivés à la fin de leur cycle de vie doivent être déposés dans des points de collecte spécialement désignés par les autorités locales. Cela contribue à garantir que les équipements électriques et électroniques (EEE) sont recyclés et traités de façon à récupérer les matériaux précieux et à protéger la santé humaine et l'environnement.

Pour plus d'informations, veuillez contacter les autorités locales, votre revendeur ou le service de traitement des ordures ménagères, ou vous rendre sur le site Internet <https://consumer.huawei.com/en/>.

Réduction des substances dangereuses

Cet appareil et ses accessoires électriques respectent la réglementation locale en vigueur concernant la restriction de l'utilisation de certaines substances dangereuses contenues dans les équipements électriques et électroniques, entre autres les règlements de l'UE REACH, RoHS et la directive relative aux batteries (le cas échéant). Pour les déclarations de conformité REACH et RoHS, veuillez consulter notre site Internet <https://consumer.huawei.com/certification>.

Conformité réglementaire UE

Déclaration

Par la présente, Huawei Device Co., Ltd. déclare que ce périphérique B535-333 est conforme aux exigences fondamentales et aux autres dispositions pertinentes de la directive 2014/53/UE.

La version de la déclaration de conformité la plus récente et en vigueur peut être vue sur <https://consumer.huawei.com/certification>.

Ce produit peut être utilisé dans tous les états membres de l'UE.

Veuillez vous conformer à la réglementation nationale et locale en fonction du lieu d'utilisation du produit.

Ce produit peut faire l'objet d'une restriction d'utilisation en fonction du réseau local.

Restrictions dans la bande 5 GHz :

La plage de fréquences 5150 à 5350 MHz est limitée à une utilisation en intérieur dans les pays suivants : AT, BE, BG, CH, CY, CZ, DE, DK, EE, EL, ES, FI, FR, HR, HU, IE, IS, IT, LI, LT, LU, LV, MT, NL, NO, PL, PT, RO, SE, SI, SK, TR, UK(NI).

Informations produit lié à l'énergie (ErP)

Huawei Device Co., Ltd. déclare par la présente que ses produits sont conformes à la directive 2009/125/CE relative aux produits liés à l'énergie (ErP). Pour des informations détaillées sur la directive ErP et les manuels d'utilisation requis par le règlement de la commission, allez sur : <https://consumer.huawei.com/en/certification>.

Bandes de fréquence et puissance

a) Les bandes de fréquences sur lesquelles fonctionne l'équipement radiotéléphonique : certaines bandes ne sont pas disponibles dans tous les pays ou dans toutes les régions. Pour plus d'informations, veuillez contacter votre opérateur local.

b) La puissance de radioélectrique maximale transmise sur les bandes de fréquences dans lesquelles fonctionne l'équipement radiotéléphonique : la puissance maximale pour toutes les bandes est inférieure à la valeur limite la plus élevée spécifiée par la norme harmonisée.

Les bandes de fréquences et les limites nominales de la puissance d'émission (rayonnée et/ou conduite) applicables à cet équipement radiotéléphonique sont les suivantes : WCDMA 900/2100: 25.7 dBm, LTE Band 1/3/7/8/20/28/38: 25.7 dBm, Wi-Fi 2.4G: 20 dBm, Wi-Fi 5G: 5150-5350 MHz: 23 dBm, 5470-5725 MHz: 30 dBm.

Informations relatives aux accessoires et logiciels

Dans certains pays et régions, des accessoires sont en option. Des accessoires en option peuvent être achetés auprès d'un fournisseur agréé, au besoin. Nous recommandons les accessoires suivants :

Adaptateurs : HW-120200X01 (X représente les différents types de prises utilisées, qui peuvent être C, U, J, E, B, A, I, R, Z ou K, selon votre région)

La version logicielle du produit est 11.0.2.2 (H380SP4C00). Les mises à jour logicielles seront publiées par le fabricant pour corriger les bogues ou améliorer les fonctionnalités après la sortie du produit. Toutes les versions des logiciels publiées par le fabricant ont été vérifiées et sont toujours conformes aux règles connexes.

Tous les paramètres RF (par exemple la plage de fréquence et la puissance de sortie) ne sont pas accessibles à l'utilisateur et ne peuvent pas être modifiés par l'utilisateur.

Pour obtenir les informations les plus récentes relatives aux accessoires et aux logiciels, veuillez consulter la Déclaration de conformité (DoC) sur <https://consumer.huawei.com/certification>.

Visitez le site <https://consumer.huawei.com/en/support/hotline> pour connaître le numéro de l'assistance technique et l'adresse électronique les plus récents correspondant à votre pays ou région.

Produktübersicht

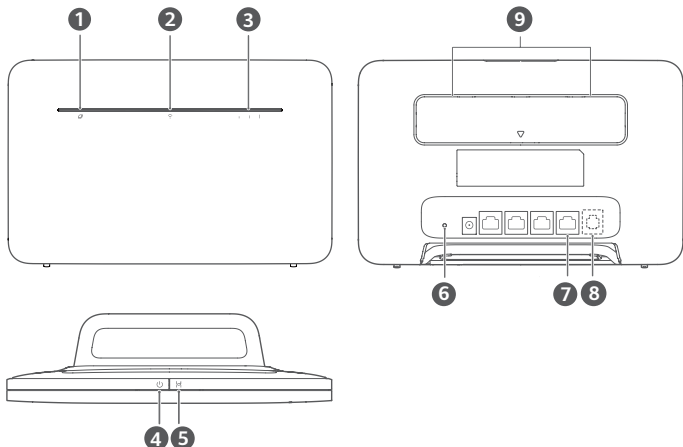

1 Netzwerk-Statusanzeige

2 WLAN-Anzeige

3 Signalstärkeanzeige

4 Ein-/Aus-Taste

5 H-Taste

6 Reset-Taste

7 LAN/WAN-Anschluss

8 Anschluss für Festnetztelefon (Optional. Das tatsächliche Aussehen und die Funktionen des Produktes haben Vorrang.)

9 Ports für externe Antennen

Einrichtung

1 Verbinden Sie den Standfuss mit dem Router.

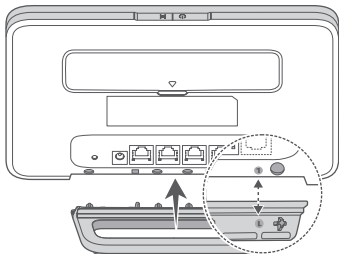

i Der Standfuss kann helfen, den Router aufrecht zu halten, um den Empfang des WLAN-Signals zu verbessern.

2 Stellen Sie sicher, dass Sie die korrekte SIM-Karte verwenden.



mini-SIM (2FF)





micro-SIM (3FF)

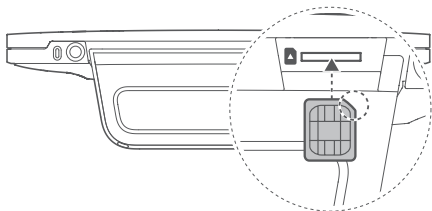

nano-SIM (4FF)

- 3 Setzen Sie die SIM-Karte vorsichtig wie in der nachstehenden Abbildung gezeigt in den SIM-Kartensteckplatz ein, bis ein Klicken zu hören ist.



-  • Drücken Sie die SIM-Karte zum Entfernen vorsichtig ein Stück nach innen, bis ein Klicken zu hören ist. Die Karte wird automatisch ausgeworfen.
- Wenn der Router eingeschaltet ist, dürfen Sie die SIM-Karte weder einsetzen noch entfernen, da so die Leistung beeinträchtigt oder die SIM-Karte beschädigt werden kann.

- 4 Schließen Sie das Netzteil an den Router an.

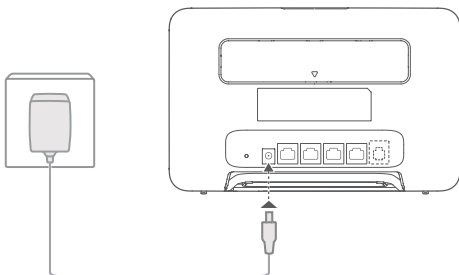

Die Anzeigen werden aktiviert, wenn sich der Router erfolgreich mit einem Netzwerk verbunden hat.

Netzwerk-Statusanzeige Leuchtet weiß: Mit Netzwerk verbunden.

Signalstärkeanzeige Weiß: Mehr Signalbalken bedeuten ein stärkeres Signal.

-  Wenn die Netzwerk-Statusanzeige rot leuchtet, besteht keine Netzwerkverbindung. Bitte lesen Sie die häufig gestellten Fragen (FAQs) in diesem Handbuch.

Verbinden mit dem WLAN-Netzwerk Ihres Routers

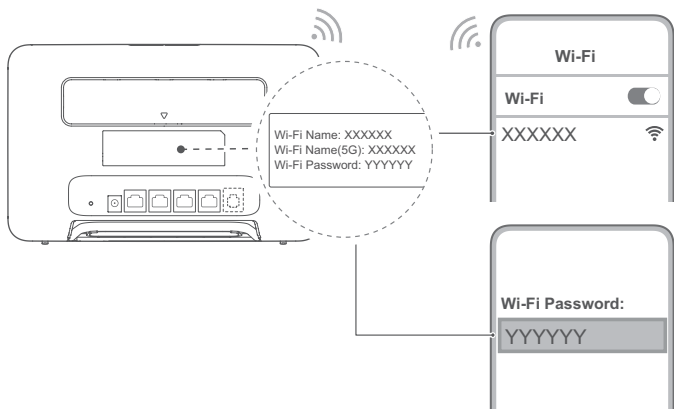

Sobald der Router eine Verbindung zu einem mobilen Datennetzwerk hergestellt hat, können Sie Ihren Computer oder Ihr Mobiltelefon mit dem WLAN-Netzwerk des Routers verbinden, um darüber auf das Internet zuzugreifen. Den standardmäßigen Namen des WLAN-Netzwerks (**Wi-Fi Name**) und das Kennwort (**Wi-Fi Password**) finden Sie auf dem Aufkleber an der Rückseite des Routers.

- Wenn die WLAN-Anzeige dauerhaft leuchtet, ist das WLAN aktiviert. Informationen zur WLAN-Aktivierung oder -Deaktivierung finden Sie auf der Seite zur webbasierten Verwaltung des Routers.
- Ändern Sie den Namen des WLAN-Netzwerks und das Kennwort auf der Benutzeroberfläche sofort, um einen nicht autorisierten Zugriff auf Ihr WLAN-Netzwerk zu unterbinden. Wenn Sie das Kennwort geändert haben, müssen Sie sich erneut mit dem WLAN-Netzwerk Ihres Routers verbinden.

Verwaltung Ihres Routers

Sie können Ihren Router über die Seite zur webbasierten Verwaltung verwalten. Die standardmäßige IP-Adresse, das Kennwort usw. finden Sie auf dem Aufkleber an der Rückseite des Routers.

Weitere Informationen finden Sie auf der Seite zur webbasierten Verwaltung.

- Ändern Sie das standardmäßige Anmeldekennwort für die Seite zur webbasierten Verwaltung sofort, damit nicht autorisierte Benutzer die Einstellungen des Routers nicht ändern können.
- Sie können Ihren Router auch mit der HUAWEI AI Life-App verwalten. Zum Herunterladen, scannen sie den untenstehenden QR-Code.



Optionale Konfigurationen

Die in diesem Abschnitt beschriebenen Funktionen dienen ausschließlich zu Referenzzwecken. Ihr Router unterstützt möglicherweise nicht alle Funktionen.

Anschließen mehrerer Geräte

Sie können einen Computer oder ein Festnetztelefon mit dem Router verbinden, um auf das Internet zuzugreifen, Telefonanrufe durchzuführen und vieles mehr.

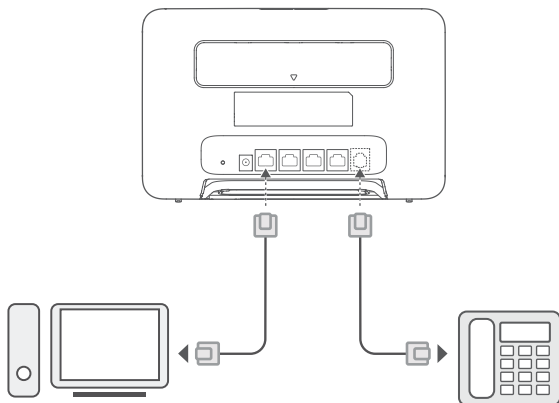

Zugreifen auf das Internet über einen Ethernet-Port

Sie können den Router über ein Ethernet-Kabel mit einem an der Wand montierten Ethernet-Port verbinden, um auf das Internet zugreifen zu können.

Konfigurieren Sie die relevanten Einstellungen auf der Benutzeroberfläche, bevor Sie eine Verbindung mit dem Internet über den Ethernet-Port herstellen. Nähere Angaben dazu erhalten Sie von Ihrem Anbieter.

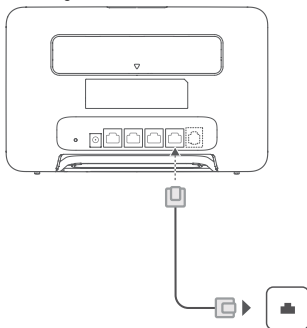

i Bei dem Ethernet-Kabel handelt es sich um optionales Zubehör. Wenden Sie sich für den Kauf eines Ethernet-Kabels an einen autorisierten Händler.

Anbauen externer Antennen

Zusätzlich zu der integrierten Antenne zur Erfüllung Ihrer Grundanforderungen, können Sie eine externe Antenne an den Router anbauen, um den Signalempfang zu verbessern. Wenden Sie sich an Ihren Anbieter, um eine solche Antenne zu

kaufen. Wenn Sie nur eine Antenne benötigen, schließen Sie diese an die -Buchse an.

- i** • Schalten Sie den Router aus und entfernen Sie den Netzadapter, bevor Sie die externen Antennen anbauen.
- Externe Antennen können nur in Innenräumen verwendet werden. Verwenden Sie externe Antennen nicht während eines Gewitters.
- Verwenden Sie nur externe Antennen Ihres Anbieters.

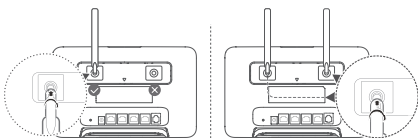
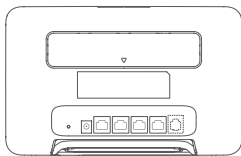

Häufig gestellte Fragen (FAQs)

Wie stelle ich die Werkseinstellungen wieder her?

Wenn der Router eingeschaltet ist, drücken Sie mit einem spitzen Objekt auf die Reset-Taste und halten sie diese gedrückt, bis die Netzwerk-Statusanzeige blinkt. Lassen Sie die Taste los, und der Router wird auf seine Werkseinstellungen zurückgesetzt.

Wie sollte ich vorgehen, wenn ich das WLAN-Kennwort oder das Anmeldekennwort für die Benutzeroberfläche vergessen habe?

Stellen Sie die Werkseinstellungen des Routers wieder her und versuchen Sie es anschließend mit dem Standard-WLAN-Kennwort und dem Anmeldekennwort erneut.

Wie sollte ich vorgehen, wenn die Netzwerk-Statusanzeige rot leuchtet oder keine Internetverbindung hergestellt werden kann?

- 1 Überprüfen Sie, ob die SIM-Karte eingesetzt ist. Informationen zur richtigen Größe der SIM-Karte und dazu, wie sie richtig in den Steckplatz eingesetzt wird, finden Sie im Abschnitt „Einrichtung“.
- 2 Wenn das Problem weiterhin besteht, stellen Sie die Werkseinstellungen des Routers wieder her und versuchen Sie es erneut.
- 3 Wenden Sie sich an Ihren Anbieter, um zu überprüfen, ob Ihre SIM-Karte außer Betrieb ist. Wenn es sich um eine neue Karte handelt, überprüfen Sie, ob diese aktiviert wurde.

Wie sollte ich vorgehen, wenn die Internetgeschwindigkeit langsam ist?

- 1 Überprüfen Sie die Signalstärkeanzeige am Router. Bewegen Sie den Router bei schwachem Signal umher oder platzieren Sie ihn in der Nähe eines Fensters, um den Signalempfang zu verbessern.
- 2 Bewegen Sie Ihr Gerät umher, wenn es über WLAN mit dem Router verbunden ist, um ein besseres Signal zu empfangen.
- 3 Wechseln Sie zu 5-GHz-WLAN, wenn dies von Ihrem Gerät unterstützt wird.
- 4 Starten Sie den Router und Ihr Gerät neu und versuchen Sie es erneut.
- 5 Überprüfen Sie, ob Sie das monatliche Datenverkehrslimit erreicht haben. Ist dies der Fall, kann Ihr Anbieter die Internetgeschwindigkeit begrenzen.

Wie kann ich mit WPS (Wi-Fi Protected Setup) eine Verbindung zum Router herstellen?

So stellen Sie eine Verbindung zwischen einem WPS-fähigen Gerät und Ihrem Router über die H-Taste her:

- 1 Drücken Sie auf die H-Taste am Router, und die WLAN-Anzeige beginnt zu blinken.
- 2 Aktivieren Sie WPS auf Ihrem Gerät innerhalb von 2 Minuten, um eine Verbindung zum WLAN-Netzwerk des Routers herzustellen.

Warum kann ich nicht auf die Benutzeroberfläche des Routers zugreifen?

- 1 Stellen Sie sicher, dass Ihr Computer über ein Ethernet-Kabel oder über WLAN mit dem Router verbunden ist.
- 2 Stellen Sie sicher, dass Ihr Computer so eingestellt ist, dass automatisch eine IP-Adresse oder eine DNS-Server-Adresse abgerufen wird.
- 3 Starten Sie Ihren Browser neu oder verwenden Sie einen anderen Browser.
- 4 Wenn das Problem weiterhin besteht, stellen Sie die Werkseinstellungen des Routers wieder her.

Warum ist der Inhalt auf der Benutzeroberfläche nicht auf dem neuesten Stand?

Je nach dem Cache Ihres Browsers ist der Inhalt der Benutzeroberfläche möglicherweise nicht auf dem neuesten Stand. Löschen Sie manuell den Cache Ihres Browsers (öffnen Sie z. B. Ihren Browser und wählen Sie **Internetoptionen (Internet Options)** > **Allgemein (General)** > **Browserverlauf (Browsing history)** > **Löschen (Delete)**) und aktualisieren Sie die Benutzeroberfläche.

Falls Sie weiterhin Probleme mit dem Router haben:

- 1 Starten Sie den Router neu.
- 2 Stellen Sie die Werkseinstellungen des Routers wieder her.
- 3 Wenden Sie sich an Ihren Anbieter.

Rechtliche Hinweise

Copyright © Huawei 2021. Alle Rechte vorbehalten.

Das in dieser Anleitung beschriebene Produkt kann urheberrechtlich geschützte Software der Huawei und/oder anderer Lizenzgeber enthalten. Die Kunden sind nicht berechtigt, die Software auf irgendeine Weise zu vervielfältigen, zu verbreiten, zu ändern, zu dekompileieren, zu disassemblieren, zu entschlüsseln, zu extrahieren, zurückzuentwickeln, zu vermieten, abzutreten oder eine Unterlizenz dafür zu gewähren, sofern diese Beschränkungen nicht nach geltendem Recht untersagt sind oder der jeweilige Urheberrechtsinhaber diesen Tätigkeiten zugestimmt hat.

Marken und Genehmigungen

LTE ist eine Marke von ETSI.

Wi-Fi®, das Logo „Wi-Fi CERTIFIED“ und das Logo „Wi-Fi“ sind Marken von Wi-Fi Alliance.

Weitere aufgeführte Marken, Produkt-, Dienstleistungs- und Firmennamen sind Eigentum der jeweiligen Inhaber.

Hinweis

Einige der hier beschriebenen Merkmale des Produkts und seiner Zubehörteile sind von der installierten Software sowie den Kapazitäten und Einstellungen des lokalen Netzes abhängig und können daher von den lokalen Netzbetreibern bzw. Netzanbietern deaktiviert oder eingeschränkt werden.

Daher ist es möglich, dass die Beschreibungen in diesem Dokument nicht genau mit denen für das von Ihnen erworbene Produkt oder das Zubehör geltenden Beschreibungen übereinstimmen.

Huawei behält sich das Recht vor, alle Informationen oder Spezifikationen in dieser Anleitung ohne vorherige Ankündigung und ohne Gewähr zu ändern.

HAFTUNGSAUSSCHLUSS

FÜR DEN INHALT DIESES DOKUMENTS WIRD KEINE GEWÄHR ÜBERNOMMEN. SOFERN DIES NICHT VON GELTENDEN GEGESETZEN VORGESCHRIBEN IST, WIRD KEINE GARANTIE, WEDER AUSDRÜCKLICH NOCH IMPLIZIERT, FÜR DIE RICHTIGKEIT, DIE ZUVERLÄSSIGKEIT ODER DEN INHALT DIESES HANDBUCHS GEGEBEN. DIES BEZIEHT SICH, EINSCHLIESSLICH ABER NICHT AUSSCHLIESSLICH, AUF IMPLIZITE GARANTIE FÜR DIE GEBRAUCHSTAUGLICHKEIT UND EIGNUNG FÜR EINEN SPEZIELLEN ZWECK.

HUAWEI HAFTET SOWEIT GESETZLICH ZULÄSSIG NICHT FÜR SPEZIELLE, BEILÄUFIG ENTSTANDENE, INDIREKTE ODER FOLGESCHÄDEN, ENTGANGENE GEWINNE, GESCHÄFTE, EINNAHMEN, DATEN, GOODWILL ODER ANTIZIPIERTE EINSPARUNGEN.

DIE MAXIMALE HAFTUNG VON HUAWEI, DIE SICH AUS DER VERWENDUNG DES IN DIESEM DOKUMENT BESCHRIEBENEN PRODUKTS ERGIBT, IST AUF DEN BETRAG BEGRENZT, DEN DER KUNDE FÜR DEN ERWERB DIESER PRODUKTS GEZAHLT HAT. FÜR DIE HAFTUNG BEI KÖRPERVERLETZUNGEN GILT DIESE EINSCHRÄNKUNG NUR SOWEIT GESETZLICH ZULÄSSIG.

Import- und Exportbestimmungen

Die Kunden müssen alle geltenden Aus- und Einfuhrgesetze und -vorschriften einhalten und sind für die Einholung der erforderlichen behördlichen Genehmigungen und Lizenzen für Ausfuhr, Wiederausfuhr oder Einfuhr des in dieser Anleitung genannten Produkts verantwortlich, einschließlich der darin enthaltenen Software und technischen Daten.

Datenschutzrichtlinie

Zum besseren Verständnis darüber, wie wir Ihre persönlichen Informationen nutzen und schützen, lesen Sie sich die Datenschutzrichtlinie auf <https://consumer.huawei.com/privacy-policy> durch.

Um zu verstehen, wie wir Ihre personenbezogenen Daten auf diesem Gerät verwenden und schützen, öffnen Sie die webbasierte Verwaltungsseite oder die HUAWEI AI Life App, greifen Sie auf Erklärung zu Huawei mobilen Breitbandgeräten und Datenschutz zu und lesen Sie unsere Datenschutzrichtlinie.

Software-Aktualisierung

Durch eine fortgesetzte Verwendung dieses Geräts bestätigen Sie, dass Sie den folgenden Inhalt gelesen haben und diesem zustimmen:

Dieses Gerät ruft bei vorhandener Internetverbindung automatisch Software-Aktualisierungsinformationen von Huawei oder Ihrem Netzbetreiber ab, um einen besseren Service bereitstellen zu können. Bei diesem Vorgang werden mobile Daten verwendet. Außerdem ist ein Zugriff auf die eindeutige Kennung (IMEI/SN) Ihres Geräts und die Netzwerk-ID des Diensteanbieters (PLMN) erforderlich, um zu überprüfen, ob Ihr Gerät aktualisiert werden muss.

Dieses Gerät unterstützt die automatische Aktualisierungsfunktion. Nach dem Aktivieren lädt sie automatisch wichtige Aktualisierungen von Huawei oder Ihrem Betreiber herunter und installiert diese. Diese Funktion ist standardmäßig aktiviert und kann im Einstellungsmenü auf der webbasierten Verwaltungsseite konfiguriert werden.

Sicherheitsinformationen

Dieser Abschnitt enthält wichtige Informationen zum Betrieb Ihres Geräts. Des Weiteren finden Sie Hinweise zum sicheren Umgang mit dem Gerät. Lesen Sie diese Hinweise vor dem Gebrauch Ihres Geräts aufmerksam durch.

Elektronisches Gerät

Benutzen Sie das Gerät nur dort, wo es erlaubt ist! Verwenden Sie das Gerät nicht, wenn es elektronische Geräte beeinflussen oder Gefahr verursachen könnte.

Störungen von Medizingeräten

- Halten Sie sich an die von Krankenhäusern und Gesundheitseinrichtungen festgelegten Regeln und Bestimmungen! Verwenden Sie das Gerät nicht in Bereichen, wo dies verboten ist.
- Einige drahtlose Geräte könnten die Funktion von Hörgeräten oder Herzschrittmachern beeinträchtigen. Kontaktieren Sie den Hersteller des medizinischen Geräts für weitere Informationen.
- Hersteller von Herzschrittmachern empfehlen, einen Mindestabstand von 20 cm zwischen dem Gerät und einem Herzschrittmacher einzuhalten, um potenzielle Störungen des Herzschrittmachers zu verhindern. Falls Sie einen Herzschrittmacher tragen, verwenden Sie das Gerät auf der entgegengesetzten Seite des Herzschrittmachers und tragen Sie es nicht in der Brusttasche.

Bereiche mit entflammbarem und explosivem Material

- Verwenden Sie das Gerät nicht an Orten, wo entflammbare oder explosive Materialien gelagert werden, wie beispielsweise an einer Tankstelle, einem Öldepot oder in einer chemischen Fabrik. Durch die Verwendung Ihres Geräts in diesen Umgebungen erhöht sich die Explosions- oder Brandgefahr. Folgen Sie darüber hinaus an solchen Orten den Anweisungen in Texten oder Symbolen.
- Lagern und transportieren Sie das Gerät nicht in demselben Behälter wie brennbare Flüssigkeiten, Gase oder Explosivstoffe.

Nutzungsumfeld

- Vermeiden Sie staubige, feuchte oder schmutzige Umgebungen. Meiden Sie Magnetfelder. Die Verwendung des Geräts in diesen Umgebungen kann zu Schaltkreisdfecken führen.
- Bevor Sie Kabel verbinden oder trennen, stellen Sie die Benutzung des Geräts ein und trennen Sie es von der Stromversorgung. Stellen Sie sicher, dass Sie während des Betriebs bei Berührung des Geräts trockene Hände haben.
- Stellen Sie das Gerät auf eine stabile Oberfläche.
- Halten Sie das Gerät fern von elektrischen Geräten, die starke magnetische oder elektrische Felder erzeugen; wie z. B. einer Mikrowelle oder einem Kühlschrank.
- Schalten Sie Ihr Gerät bei Gewitter aus und ziehen Sie alle am Gerät angeschlossenen Kabel ab, um es vor einem Blitzschlag zu schützen.
- Verwenden Sie das Gerät nicht bei Gewitter, um es vor Gefahren durch Blitzschlag zu schützen.
- Die optimale Betriebstemperatur ist 0 °C bis 40 °C. Die optimale Lagerungstemperatur ist -20 °C bis +70 °C. Extreme Hitze oder Kälte kann Ihr Gerät oder das Zubehör beschädigen.
- Bewahren Sie das Gerät und das Zubehör in einem gut belüfteten und kühlen Bereich fern von direkter Sonneneinstrahlung auf. Umhüllen oder bedecken Sie Ihr Gerät nicht mit Handtüchern oder anderen Objekten. Platzieren Sie das Gerät nicht in einem Behälter mit einer schlechten Wärmeableitung, wie beispielsweise in eine Schachtel oder Tasche.
- Vermeiden Sie Regen und Feuchtigkeit, um Ihr Gerät oder das Zubehör vor einem Brand oder vor der potenziellen Abgabe elektrischer Schläge zu schützen.
- Halten Sie das Gerät fern von Hitzequellen und offenen Flammen, wie z. B. einem Heizgerät, einer Mikrowelle, einem Herd, einem Wasserkocher, einer Heizung oder einer Kerze.
- Stellen Sie keine Objekte, wie eine Kerze oder einen Wasserbehälter, auf das Gerät. Wenn Fremdkörper oder Flüssigkeit in das Gerät gelangen, stellen Sie den Betrieb sofort ein. Schalten Sie das Gerät aus und ziehen Sie alle am Gerät angeschlossenen Kabel ab. Wenden Sie sich anschließend an ein autorisiertes Huawei-Service-Center.
- Blockieren Sie die Geräteöffnungen nicht. Lassen Sie für eine gute Wärmeableitung mindestens 10 cm um das Gerät herum frei.
- Stellen Sie den Betrieb Ihres Geräts oder der Anwendungen für einen gewissen Zeitraum ein, wenn das Gerät überhitzt ist. Wenn das überhitzte Gerät über einen längeren Zeitraum in Kontakt mit der Haut kommt, können Verbrennungssymptome ähnlich wie Erfrierungen – beispielsweise rote Flecken und eine dunklere Pigmentierung – auftreten.
- Berühren Sie die Antenne des Geräts nicht. Ansonsten kann dies zu einer verminderten Kommunikationsqualität führen.
- Lassen Sie Kinder und Haustiere nicht auf dem Akku kauen oder daran nuckeln/saugen. Andernfalls kann es zu Schäden oder einer Explosion kommen.
- Beachten Sie die lokalen Gesetze und Bestimmungen und achten Sie die Privatsphäre und die gesetzlichen Rechte anderer.
- Dieses Gerät sollte mit einem Mindestabstand von 20 cm zwischen der Antenne und Ihrem Körper installiert und betrieben werden.
- Sorgen Sie dafür, dass sich das Gerät an einem Ort mit einem guten Empfang befindet. Der Abstand zwischen dem Gerät und anderen metallischen Gegenständen (wie Metallrahmen oder Metalltünden und -fenster) sollte größer als 25 cm sein. Der Abstand zwischen zwei Geräten sollte größer als 30 cm sein.



Um das Risiko einer Verletzung zu vermeiden, keine erwärmten Teile berühren.

Kindersicherheit

- Beachten Sie alle Vorsichtsmaßnahmen in Bezug auf die Kindersicherheit. Kinder mit dem Gerät oder dessen Zubehör spielen zu lassen, kann gefährlich sein. Zum Gerät gehören abnehmbare Teile, die eine Erstickungsgefahr darstellen können. Halten Sie es von Kindern fern.
- Das Gerät und sein Zubehör sind nicht für die Verwendung durch Kinder vorgesehen. Kinder sollten das Gerät nur unter Aufsicht von Erwachsenen verwenden.

Zubehör

- Durch die Verwendung eines unzulässigen oder inkompatiblen Netzadapters, Ladegeräts oder Akkus kann es zu einem Feuersausbruch, einer Explosion oder zu anderen Gefahren kommen.
- Verwenden Sie nur Zubehör, das vom Gerätehersteller für dieses Modell zugelassen ist. Die Verwendung von anderem Zubehör kann dazu führen, dass die Garantie erlischt, sie kann gegen lokale Vorschriften und Gesetze verstoßen und sie kann gefährlich sein. Informationen zur Verfügbarkeit des zugelassenen Zubehörs in Ihrer Region erhalten Sie bei Ihrem Fachhändler.

Sicherheit des Netzadapters

- Der Netzstecker dient als Trennvorrichtung.
- Für Geräte mit Stecker sollte sich die Steckdose in unmittelbarer Nähe der Geräte befinden und leicht zugänglich sein.
- Trennen Sie den Netzadapter von der Steckdose und vom Gerät, wenn Sie ihn nicht verwenden.
- Lassen Sie den Netzadapter nicht fallen und setzen Sie ihn keinen Stößen aus. Wenn er beschädigt ist, bringen Sie ihn zur Inspektion zu einem autorisierten Huawei-Service-Center.
- Verwenden Sie das Kabel auf keinen Fall weiter, wenn es beschädigt (zum Beispiel bei freiliegenden oder gerissenen Adern) oder der Stecker locker ist. Bei einer fortgesetzten Nutzung kann es zu elektrischen Schlägen, Kurzschlüssen und Bränden kommen.
- Berühren Sie das Netzkabel nicht mit feuchten Händen und ziehen Sie nicht am Netzkabel, um den Netzadapter von der Steckdose abzuziehen.
- Berühren Sie das Gerät oder den Netzadapter nicht mit feuchten Händen. Andernfalls kann es zu Kurzschlüssen, Störungen oder elektrischen Schlägen kommen.
- Wenn Ihr Netzadapter mit Wasser, anderen Flüssigkeiten oder übermäßiger Feuchtigkeit in Berührung gekommen ist, bringen Sie ihn zur Inspektion zu einem autorisierten Huawei-Service-Center.
- Stellen Sie sicher, dass das Netzteil die Anforderungen der Klausel 2.5 IEC60950-1/EN60950-1/UL60950-1 erfüllt und es gemäß nationalen oder lokalen Normen getestet und zugelassen wurde.

Reinigung und Wartung

- Halten Sie das Gerät während der Lagerung, dem Transport und der Bedienung das Gerät trocken und schützen Sie es vor Stößen.
- Halten Sie das Gerät und das Zubehör trocken. Versuchen Sie nicht, es mit einer externen Wärmequelle, wie einer Mikrowelle oder einem Fön, zu trocknen.
- Setzen Sie das Gerät oder das Zubehör nicht extremer Hitze oder Kälte aus. Diese Umgebungen können die ordnungsgemäße Funktion stören und zu einem Brand oder einer Explosion führen.
- Vermeiden Sie Stöße, die zu Fehlfunktionen des Geräts, Überhitzung, einem Brand oder einer Explosion führen können.
- Wenn das Gerät über einen längeren Zeitraum nicht verwendet wird, schalten Sie es aus. Dann ziehen Sie alle mit dem Gerät verbundenen Kabel ab.
- Sollte es zu einer ungewöhnlichen Veränderung kommen (wenn das Gerät beispielsweise Rauch, ungewöhnliche Geräusche oder Gerüche abgibt), stellen Sie den Betrieb des Geräts sofort ein und schalten Sie es aus. Ziehen Sie alle am Gerät angeschlossenen Kabel ab und wenden Sie sich an ein autorisiertes Huawei-Service-Center.
- Vermeiden Sie Schäden durch Laufen über das Kabel, Ziehen am Kabel oder übermäßiges Abknicken des Kabels. Dies könnte das Kabel beschädigen und so eine Fehlfunktion des Geräts bewirken.
- Bevor Sie das Gerät reinigen oder warten, stellen Sie den Betrieb des Geräts ein. Beenden Sie alle Anwendungen und ziehen Sie alle mit dem Gerät verbundenen Kabel ab.
- Verwenden Sie keine chemischen Waschmittel, Pulver oder andere Chemikalien (wie z. B. Alkohol oder Benzol) zur Reinigung des Geräts oder des Zubehörs. Diese Substanzen können Geräteteile beschädigen oder einen Brand verursachen. Verwenden Sie ein sauberes, weiches und trockenes Tuch, um das Gerät und das Zubehör zu reinigen.
- Bringen Sie keine Magnetstreifenkarten, wie Kreditkarten und Telefonkarten, über einen längeren Zeitraum hinweg in die Nähe des Geräts. Sonst kann die Magnetstreifenkarte beschädigt werden.
- Zerlegen oder überarbeiten Sie das Gerät und sein Zubehör nicht. Dadurch erlischt die Garantie und der Hersteller ist bei Schäden nicht mehr haftbar. Bei einem Schaden wenden Sie sich für Hilfe oder eine Reparatur an ein autorisiertes Huawei-Service-Center.

Zündkapseln und Sprenggebiete

Schalten Sie Ihr (drahtloses) Gerät aus, wenn Sie sich in einem Sprenggebiet aufhalten oder in einem Bereich, in dem Schilder zum Ausschalten von „Funkgeräten“ oder „elektronischen Geräten“ auffordern, damit die Sprengarbeiten nicht gestört werden.

Medizinische Geräte

Fragen Sie Ihren Arzt und den Gerätehersteller, ob der Betrieb des Geräts den Betrieb Ihres medizinischen Geräts stören kann.

Krankenhäuser

Schalten Sie bei entsprechender Aufforderung in Krankenhäusern, Kliniken und sonstigen Gesundheitseinrichtungen Ihr drahtloses Gerät aus. Dadurch soll verhindert werden, dass empfindliche medizinische Geräte gestört werden.

Flugzeuge

Schalten Sie Ihr drahtloses Gerät aus, wenn Sie von Flughafen bzw. Fluggesellschaft dazu aufgefordert werden. Erkundigen Sie sich beim Fluggesellschaftsmitglied bezüglich der Nutzung drahtloser Geräte im Flugzeug. Verfügt das Gerät über einen „Flugmodus“, muss er vor dem Einsteigen in die Maschine aktiviert werden.

Informationen zur Entsorgung und Wiederverwertung



Das Symbol auf Ihrem Produkt, Ihrem Akku, Ihrem Informationsmaterial oder Ihrer Verpackung bedeutet, dass die Produkte und Akkus am Ende ihrer Lebensdauer getrennt entsorgt werden und den von den Kommunen ausgewiesenen Sammelpunkten zugeführt werden müssen. Dadurch wird sichergestellt, dass Elektro- und Elektronik-Altgeräte in einer Weise recycelt und behandelt werden, die wertvolle Materialien schützt und die menschliche Gesundheit und die Umwelt schützt.

Für weitere Informationen kontaktieren Sie Ihre lokalen Behörden, Händler oder Entsorgungsunternehmen für Haushaltsmüll oder besuchen Sie die Website <https://consumer.huawei.com/en/>.

Reduzierung von gefährlichen Stoffen

Dieses Gerät und alles elektrische Zubehör entsprechen geltenden lokalen Richtlinien zur Beschränkung der Anwendung bestimmter Gefahrstoffe in elektrischen und elektronischen Geräten, wie z. B. die Richtlinien zu REACH, RoHS und Akkus (soweit eingeschlossen) der EU. Bitte besuchen Sie unsere Website für Konformitätserklärungen zu REACH und RoHS <https://consumer.huawei.com/certification>.

Einhaltung der EU-Bestimmungen

Erklärung

Huawei Device Co., Ltd. erklärt hiermit, dass dieses Gerät B535-333 den wesentlichen Anforderungen und anderen relevanten Bestimmungen der Richtlinie 2014/53/EU entspricht.

Die aktuelle, gültige Version der DoC (Declaration of Conformity) ist unter <https://consumer.huawei.com/certification> abrufbar.

Dieses Gerät darf in allen Mitgliedstaaten der EU betrieben werden.

Beachten Sie bei der Nutzung des Geräts die nationalen und lokalen Vorschriften.

Die Nutzung dieses Geräts ist möglicherweise je nach Ihrem lokalen Mobilfunknetz beschränkt.

Beschränkungen des 5-GHz-Frequenzbandes:

Der Frequenzbereich von 5150 bis 5350 MHz ist in folgenden Ländern auf die Nutzung in Innenräumen beschränkt: AT, BE, BG, CH, CY, CZ, DE, DK, EE, EL, ES, FI, FR, HR, HU, IE, IS, IT, LI, LT, LV, LU, MT, NL, NO, PL, PT, RO, SE, SI, SK, TR, UK(NI).

ErP-Produktinformationen

Huawei Device Co., Ltd. erklärt hiermit, dass seine Produkte den Anforderungen der Ökodesign-Richtlinie 2009/125/EG entsprechen. Detaillierte ErP-Informationen sowie die von der Verordnung der Kommission vorgeschriebenen Nutzerhandbücher finden Sie unter: <https://consumer.huawei.com/en/certification>.

Frequenzbänder und Leistung

(a) Frequenzbänder, in denen das Funkgerät betrieben wird: Einige Bänder sind möglicherweise nicht in allen Ländern oder Regionen verfügbar. Wenden Sie sich für weitere Details bitte an Ihren lokalen Netzbetreiber.

(b) Maximaler Hochfrequenzstrom, der in den Frequenzbändern für den Betrieb des Funkgeräts übertragen wird: Der maximale Strom für alle Bänder liegt unter dem in der jeweiligen harmonisierten Norm angegebenen Höchstgrenzwert. Für dieses Funkgerät gelten folgende Nenngrenzwerte für Frequenzband und (abgestrahlte und/oder leitungsgeführte) Sendeleistung: WCDMA 900/2100: 25.7 dBm, LTE Band 1/3/7/8/20/28/38: 25.7 dBm, Wi-Fi 2.4G: 20 dBm, Wi-Fi 5G: 5150-5350 MHz: 23 dBm, 5470-5725 MHz: 30 dBm.

Informationen über Zubehör und Software

Einige Zubehörteile sind in einigen Ländern oder Regionen optional. Optionales Zubehör ist bei Bedarf bei einem lizenzierten Händler erhältlich. Folgendes Zubehör wird empfohlen:

Adapter: HW-120200X01 (X steht für die verschiedenen verwendeten Steckertypen, die je nach Region vom Typ C, U, J, E, B, A, I, R, Z oder K sein können.)

Das Produkt weist die Softwareversion 11.0.2.2 (H380SP4C00) auf. Zur Behebung von Fehlern oder Verbesserung von Funktionen werden nach der Produktfreigabe Softwareaktualisierungen vom Hersteller veröffentlicht. Alle vom Hersteller veröffentlichten Softwareversionen wurden überprüft und entsprechen nach wie vor den relevanten Vorschriften. Alle HF-Parameter (z. B. Frequenzbereich und Ausgangsleistung) sind für den Benutzer unzugänglich und können nicht von diesem geändert werden.

Aktuelle Informationen über Zubehör und Software finden Sie in der DoC (Declaration of Conformity) unter <https://consumer.huawei.com/certification>.

Bitte besuchen Sie <https://consumer.huawei.com/en/support/hotline> für die kürzlich aktualisierte Hotline-Nummer und E-Mail-Adresse in Ihrem Land oder Gebiet.

Panoramica del prodotto

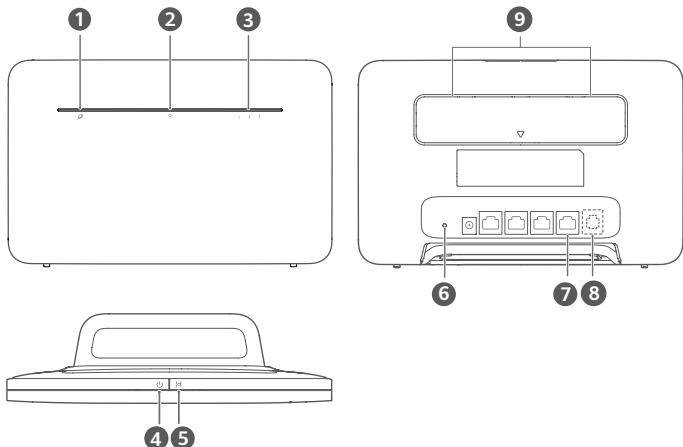

1	Indicatore stato rete	2	Indicatore Wi-Fi®
3	Indicatore potenza segnale	4	Pulsante di accensione
5	Pulsante H	6	Pulsante di ripristino
7	Porta LAN/WAN	8	Porta telefono fisso (facoltativo: fanno fede le funzioni e l'aspetto effettivi del prodotto).
9	Porte antenne esterne		

Installazione

1 Collegare la presa al router.

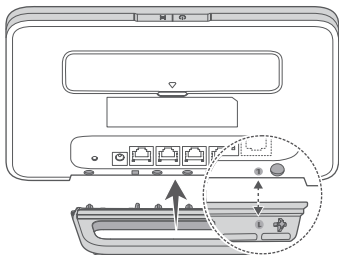

i La presa contribuisce a tenere il router in verticale per migliorare la ricezione del segnale Wi-Fi.

2 Assicurarsi che la scheda SIM sia quella corretta.



mini-SIM (2FF)



micro-SIM (3FF)



nano-SIM (4FF)

3 Inserire delicatamente la scheda SIM nell'apposito slot seguendo la direzione indicata nella figura riportata di seguito fino a sentire uno scatto.

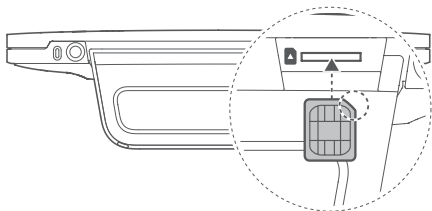

- Per rimuovere la scheda SIM, spingerla delicatamente fino a sentire uno scatto. La scheda uscirà automaticamente fuori.
- Non inserire né rimuovere la scheda SIM quando il router è in funzione, poiché ciò potrebbe influire sulle sue prestazioni o danneggiarla.

4 Collegare l'alimentatore al router.

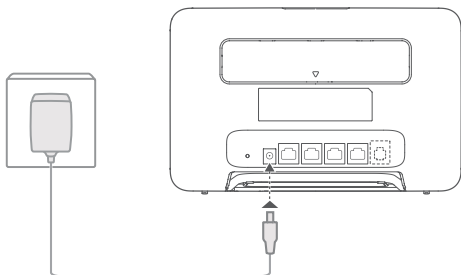

Quando il router ha stabilito correttamente una connessione a una rete, gli indicatori si accendono.

Indicatore stato rete Bianco fisso: connesso alla rete.

Indicatore potenza segnale Bianco fisso: un numero maggiore di tacche indica un segnale più forte.



Se l'indicatore dello stato di rete è rosso, la connessione di rete è assente. Fare riferimento alla sezione Domande frequenti in questa guida.

Connessione alla rete Wi-Fi del router

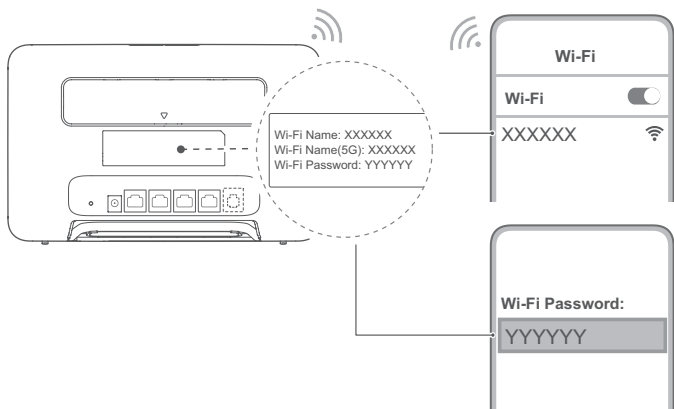

Una volta che il router è connesso a una rete dati mobile, è possibile connettere il computer o il telefono alla rete Wi-Fi del router per accedere a Internet. Il nome della rete Wi-Fi (**Wi-Fi Name**) e la password (**Wi-Fi Password**) predefiniti sono indicati sull'etichetta apposta sul retro del router.

- Quando l'indicatore Wi-Fi è fisso, la rete Wi-Fi è attiva. Per attivare o disattivare la rete Wi-Fi, fare riferimento alla pagina di gestione del router basata sul Web.
- Assicurarsi di modificare immediatamente il nome e la password della rete Wi-Fi sulla pagina di gestione basata sul Web per evitare accessi non autorizzati alla rete Wi-Fi. Una volta modificata la password, sarà necessario riconnettersi alla rete Wi-Fi del router.

Gestione del router

È possibile gestire il router utilizzando la pagina di gestione basata sul Web. L'indirizzo IP, la password e gli altri parametri predefiniti sono indicati sull'etichetta apposta sul retro del router. Ulteriori informazioni sono disponibili nella pagina di gestione basata sul Web.

- Accertarsi di modificare immediatamente la password predefinita di accesso alla pagina di gestione basata sul Web per evitare che utenti non autorizzati modifichino le impostazioni del router.
- È inoltre possibile gestire il router utilizzando l'app HUAWEI AI Life. Per scaricarla, effettuare la scansione del codice QR riportato di seguito.



Configurazioni facoltative

In questa sezione le funzioni vengono illustrate esclusivamente a scopo di riferimento. Il router potrebbe non supportare tutte le funzioni descritte.

Connessione di più dispositivi

È possibile connettere un computer o un telefono fisso al router per accedere a Internet, effettuare chiamate e altro ancora.

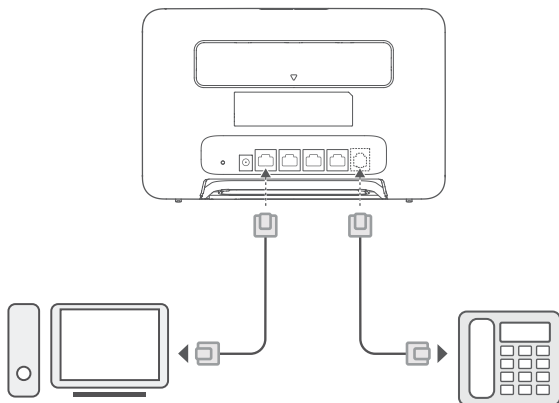

Accesso a Internet tramite una porta Ethernet

Per accedere a Internet, è possibile collegare il router a una porta Ethernet a muro utilizzando un cavo Ethernet. Prima di stabilire la connessione a Internet tramite una porta Ethernet, configurare le impostazioni pertinenti nella pagina di gestione basata sul Web. Per informazioni dettagliate, contattare il proprio operatore telefonico.

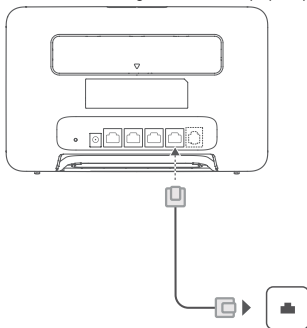

i Il cavo Ethernet è un accessorio opzionale. Se si desidera acquistare un cavo Ethernet, contattare un rivenditore autorizzato.

Installazione di antenne esterne

In aggiunta all'antenna integrata, progettata per soddisfare le esigenze di base, è possibile installare antenne esterne sul router per migliorare la ricezione del segnale. Contattare il proprio operatore telefonico per acquistare le antenne. Se è necessaria una singola antenna, inserirla nell'apposita  presa.

- i** • Spegner il router e scollegare l'alimentatore prima di installare antenne esterne.
- Le antenne esterne sono idonee solo per l'utilizzo al chiuso. Non utilizzare antenne esterne durante un temporale.
- Utilizzare solo antenne esterne fornite dal proprio operatore telefonico.

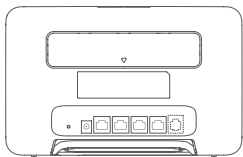

1
2

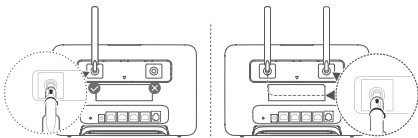

Domande frequenti

Come si possono ripristinare le impostazioni di fabbrica?

Dopo aver acceso il router, tenere premuto il pulsante di ripristino usando un oggetto sottile appuntito, fino a quando l'indicatore dello stato di rete non inizia a lampeggiare. Rilasciare il pulsante e le impostazioni di fabbrica del router verranno ripristinate.

Che cosa fare se si dimentica la password della rete Wi-Fi o la password di accesso alla pagina di gestione basata sul Web?

Ripristinare le impostazioni di fabbrica del router e usare la password della rete Wi-Fi e la password di accesso predefinite per riprovare.

Che cosa fare se l'indicatore dello stato di rete è rosso oppure se non è possibile stabilire una connessione a Internet?

- 1 Verificare che la scheda SIM sia inserita. Consultare la sezione Installazione per verificare la giusta dimensione della scheda SIM e il modo corretto di inserirla nello slot.
- 2 Se il problema persiste, ripristinare le impostazioni di fabbrica del router e riprovare.
- 3 Contattare l'operatore telefonico per verificare che la scheda SIM non sia fuori servizio. Se la scheda è nuova, verificare che sia stata attivata.

Che cosa fare se la velocità di Internet è bassa?

- 1 Controllare l'indicatore della potenza del segnale sul router. Se il segnale è debole, regolare la direzione del router o avvicinarlo a una finestra per migliorare la ricezione.
- 2 Se il dispositivo è connesso al router via Wi-Fi, riposizionare il dispositivo per ricevere un segnale migliore.
- 3 Se il dispositivo lo supporta, passare al Wi-Fi 5 GHz.
- 4 Riavviare il router e il dispositivo, quindi riprovare.
- 5 Verificare di non aver raggiunto la soglia mensile del traffico dati. In caso affermativo, è possibile che l'operatore telefonico limiti la velocità di Internet.

Come ci si connette al router mediante la funzione WPS (Wi-Fi Protected Setup o Installazione protetta Wi-Fi)?

Per connettere un dispositivo abilitato WPS al router mediante l'apposito pulsante H:

- 1 Premere il tasto H sul router e l'indicatore Wi-Fi inizierà a lampeggiare.
- 2 Attivare la funzione WPS sul proprio dispositivo entro 2 minuti per connetterlo alla rete Wi-Fi del router.

Perché non è possibile accedere alla pagina di gestione del router basata sul Web?

- 1 Assicurarsi che il computer sia collegato al router mediante un cavo Ethernet o connessione a una rete Wi-Fi.
- 2 Assicurarsi che il computer sia impostato per l'acquisizione automatica dell'indirizzo IP e dell'indirizzo del server DNS.
- 3 Riavviare il browser o provare a utilizzare un altro browser.
- 4 Se il problema persiste, ripristinare le impostazioni di fabbrica del router.

Per quale motivo i contenuti visualizzati nella pagina di gestione basata sul Web non sono aggiornati?

In base alla cache del browser, nella pagina di gestione basata sul Web i contenuti relativi al proprio dispositivo potrebbero non essere aggiornati. Cancellare manualmente la cache del browser (ad esempio, aprire il browser e

scegliere **Opzioni Internet (Internet Options) > Generale (General) > Cronologia esplorazioni (Browsing history) > Elimina (Delete)** e riaprire la pagina di gestione basata sul Web.

Se si riscontrano altri problemi con il router:

- 1 Riavviare il router.
- 2 Ripristinare le impostazioni di fabbrica del router.
- 3 Contattare l'operatore telefonico.

Note legali

Copyright © Huawei 2021. Tutti i diritti riservati.

Il prodotto descritto nel presente manuale può includere software protetto da copyright di Huawei e di possibili altri concessionari di licenze. Il cliente non dovrà in alcun modo riprodurre, distribuire, modificare, decompilare, disassemblare, decrittografare, estrarre, retroingegnerizzare, assegnare, concedere in affitto o in sublicenza detto software, salvo che tali restrizioni siano vietate dalle leggi applicabili o che tali azioni siano approvate dai rispettivi titolari del copyright.

Marchi e autorizzazioni

LTE è un marchio di ETSI.

Wi-Fi®, il logo Wi-Fi CERTIFIED e Wi-Fi sono dei marchi Wi-Fi Alliance.

Altri marchi, prodotti, servizi e nomi di aziende menzionati potrebbero essere proprietà dei rispettivi proprietari.

Avviso

Alcune caratteristiche del prodotto e dei suoi accessori descritti in questo manuale riguardano esclusivamente il software installato, le capacità e le impostazioni della rete locale, pertanto potrebbero non essere attivate o potrebbero essere limitate dagli operatori della rete locale o dai fornitori dei servizi di rete.

Per tale ragione, le descrizioni contenute nel presente manuale potrebbero non corrispondere esattamente al prodotto o agli accessori acquistati.

Huawei si riserva il diritto di cambiare o modificare qualsiasi informazione o specifica contenuta nel presente manuale, in qualsiasi momento, senza preavviso e senza alcun tipo di responsabilità.

DISCLAIMER

TUTTO IL CONTENUTO DI QUESTO MANUALE VIENE FORNITO "COSÌ COM'È". AD ECCEZIONE DI QUANTO RICHIESTO DALLE LEGGI IN VIGORE, NON VIENE RILASCIATA ALCUNA GARANZIA DI ALCUN TIPO, ESPlicita O IMPLICITa, INCLUSE LE GARANZIE IMPLICITe DI COMMERCIALIZZABILITÀ O IDONEITÀ PER UN PARTICOLARE SCOPO, IN RELAZIONE ALL'ACCURATEZZA, ALL'AFFIDABILITÀ O AL CONTENUTO DEL PRESENTE MANUALE.

NELLA MISURA MASSIMA CONSENTITA DALLA LEGGE APPLICABILE, HUAWEI NON POTRÀ ESSERE RITENUTA RESPONSABILE PER EVENTUALI DANNI SPECIALI, INCIDENTALI, INDIRECTI O CONSEGUENTI, NÉ QUELLI DERIVANTI DA PERDITA DI PROFITTI, ATTIVITÀ, REDDITI, DATI, AVVIAMENTO O GUADAGNI ANTICIPATI INDIPENDENTEMENTE DALLA PREVEDIBILITÀ, O MENO, DI TALI DANNI.

FATTA SALVA LA RESPONSABILITÀ PER LESIONI PERSONALI NELLA MISURA PREVISTA DALLA LEGGE, LA MASSIMA RESPONSABILITÀ DI HUAWEI DERIVANTE DALL'USO DEL PRODOTTO DESCRITTO NEL PRESENTE MANUALE SARÀ LIMITATA ALLA SOMMA PAGATA DAL CLIENTE PER L'ACQUISTO DEL PRODOTTO.

Normativa per l'importazione e l'esportazione

Il cliente dovrà attenersi a tutte le leggi e normative per l'esportazione o l'importazione e concorda di avere la responsabilità dell'ottenimento di tutti i necessari permessi e licenze del governo per l'esportazione, la re-esportazione o l'importazione del prodotto menzionato in questo manuale, tra cui il software e i dati tecnici ivi contenuti.

Informativa sulla privacy

Per comprendere meglio come proteggere le informazioni personali, consultare l'Informativa sulla privacy in <https://consumer.huawei.com/privacy-policy>.

Per comprendere come utilizziamo e proteggiamo i dati personali dell'utente su questo dispositivo, aprire la pagina di gestione basata sul Web o l'app HUAWEI AI Life, accedere alla Dichiarazione sulla privacy e sui dispositivi a banda larga mobile Huawei e leggere la nostra Informativa sulla privacy.

Aggiornamento software

Proseguendo con l'utilizzo di questo dispositivo, indichi di aver letto e accettato il contenuto seguente:

Per fornire un servizio migliore, questo dispositivo otterrà automaticamente le informazioni sull'aggiornamento del software da Huawei o dal tuo gestore dopo la connessione a Internet. L'operazione utilizzerà i dati mobili e richiederà l'accesso all'identificativo univoco del dispositivo (IMEI/SN) e all'ID di rete del gestore dei servizi (PLMN) per stabilire la necessità di aggiornare o meno il dispositivo.

Questo dispositivo supporta la funzione di aggiornamento automatico. Se la funzione è attiva, il dispositivo scaricherà e installerà automaticamente gli aggiornamenti critici messi a disposizione da Huawei o dall'operatore telefonico dell'utente. Questa funzione è attiva per impostazione predefinita e può essere configurata utilizzando il menu Impostazioni della pagina di gestione basata sul Web.

Informazioni sulla sicurezza

Questa sezione contiene informazioni importanti in merito all'uso del dispositivo. Contiene inoltre alcune informazioni sulla sicurezza del dispositivo. Leggere attentamente il presente documento prima dell'uso.

Dispositivo elettronico

Non utilizzare il dispositivo se ne è vietato l'uso. Non utilizzare il dispositivo se ciò comporta pericolo o rischio di interferenza con altri dispositivi elettronici.

Interferenza con apparecchiature mediche

- Seguire le disposizioni e le norme stabilite dalle strutture ospedaliere e sanitarie. Non usare il dispositivo quando ciò è vietato.
- Alcuni dispositivi wireless possono compromettere il funzionamento di apparecchi acustici e pacemaker. Consultare l'operatore per ulteriori informazioni.
- I produttori di pacemaker consigliano di mantenere una distanza minima di 20 cm tra il dispositivo e il pacemaker per evitare interferenze. I portatori di pacemaker devono utilizzare l'orecchio sul lato opposto rispetto al pacemaker durante le conversazioni e non riporre mai il dispositivo nel taschino sul petto.

Aree con prodotti infiammabili ed esplosivi

- Non utilizzare il dispositivo in ambienti dove siano conservati prodotti infiammabili o esplosivi quali, ad esempio, le stazioni di rifornimento, i depositi petroliferi o gli stabilimenti chimici. L'uso del dispositivo in questi ambienti espone al rischio di esplosioni o incendi. Seguire, inoltre, le istruzioni contenute nelle avvertenze scritte o nei simboli.
- Non conservare né trasportare il dispositivo in contenitori nei quali siano presenti anche liquidi infiammabili, gas o esplosivi.

Ambito di funzionamento

- Evitare ambienti polverosi, con eccessiva umidità e sporcizia. Evitare i campi magnetici. L'uso del dispositivo in questi ambienti può causare malfunzionamenti nei circuiti.
- Prima di collegare o scollegare i cavi, spegnere il dispositivo e scollegarlo dall'alimentazione elettrica. Non effettuare queste operazioni con le mani bagnate.
- Appoggiare il dispositivo su una superficie stabile.
- Conservare il dispositivo lontano da apparecchiature elettroniche che generino forti campi magnetici o elettrici, quali ad esempio forni a microonde o frigoriferi.
- In caso di temporali, spegnere il dispositivo e scollegare tutti i cavi per proteggerlo da eventuali sovracorrenti procurate dai fulmini.
- Non utilizzare il dispositivo durante i temporali poiché potrebbe danneggiarsi a causa delle sovracorrenti provocate dai fulmini.
- La temperatura di funzionamento ideale varia da 0°C a 40°C. La temperatura di conservazione ideale varia da -20°C a +70°C. Condizioni estreme di calore o freddo possono danneggiare il dispositivo e gli accessori.
- Tenere il dispositivo e gli accessori in un'area fresca e ben ventilata, lontana dalla luce diretta del sole. Non racchiudere o coprire il dispositivo con asciugamani o altri oggetti. Non inserire il dispositivo in un contenitore nel quale il calore stenta a dissiparsi, come ad esempio all'interno di una scatola o di una busta.
- Per proteggere il dispositivo e i suoi accessori dal pericolo di incendio o di scosse elettriche, evitare il contatto con la pioggia e con l'umidità.
- Conservare il dispositivo lontano da fonti di calore e da fiamme, quali termosifoni, forni a microonde, stufe, scaldabagni, camini o candele.
- Non appoggiare alcun oggetto (ad esempio candele o recipienti contenenti liquido) sul dispositivo. Se nel dispositivo penetrano corpi estranei o liquidi, smettere immediatamente di utilizzarlo, spegnerlo e scollegare tutti i cavi a esso collegati. Quindi rivolgersi a un centro servizi autorizzato Huawei.
- Non ostruire le aperture del dispositivo. Mantenere uno spazio libero di almeno 10 cm attorno al dispositivo per consentire la dissipazione del calore.
- Smettere di utilizzare il dispositivo o le applicazioni per un po' di tempo se si nota un surriscaldamento. Se si tocca il dispositivo surriscaldato per un periodo di tempo prolungato, la pelle potrebbe incorrere nei sintomi da bruciatura, quali ad esempio punti rossi o pigmentazione più scura.
- Non toccare l'antenna del dispositivo poiché ciò avrebbe un impatto negativo sulla qualità delle comunicazioni.
- Non permettere ai bambini o ad animali domestici di avvicinare il dispositivo e i suoi accessori alla bocca e di morderli. Tali azioni possono causare danni o esplosioni.
- Rispettare le norme e i regolamenti locali, nonché la privacy e i diritti legali degli altri.
- Il dispositivo deve essere installato e usato mantenendo una distanza minima di 20 cm tra l'antenna trasmittente e il corpo.
- Tenere il dispositivo in punti in cui la ricezione è buona. La distanza tra il dispositivo e altri materiali metallici (ad esempio staffe di metallo, porte o finestre di metallo) deve essere maggiore di 25 cm, la distanza tra dispositivi deve essere maggiore di 30 cm.



- Per evitare il rischio di lesioni, non toccare le parti riscaldate.

Sicurezza dei bambini

- Osservare tutte le precauzioni che tutelano la sicurezza dei bambini. Lasciare che i bambini giochino con il dispositivo o i suoi accessori può essere pericoloso. Il dispositivo presenta parti rimovibili che possono essere ingoiate da un bambino, che così rischierebbe di soffocare. Tenere lontano dalla portata dei bambini.
- Il dispositivo e i suoi accessori non sono pensati per essere utilizzati da bambini. È opportuno che i bambini utilizzino il dispositivo solo in presenza di un adulto.

Accessori

- L'uso di adattatori di alimentazione, caricabatterie o batterie non approvati o incompatibili potrebbe causare un incendio, un'esplosione o altri eventi pericolosi.

- Scegliere solo accessori approvati per l'utilizzo con questo modello dal produttore del dispositivo. L'uso di un qualsiasi altro tipo di accessori può rendere nulla la garanzia, violare leggi e normative locali ed esporre a rischi persone e cose. Contattare il rivenditore per informazioni sulla disponibilità di accessori approvati nella propria zona.

Sicurezza dell'adattatore di alimentazione

- La spina ha la finalità di consentire lo scollegamento.
- Per i dispositivi collegabili, la presa deve essere installata accanto al dispositivo ed essere facilmente accessibile.
- Quando non in uso, scollegare l'adattatore di alimentazione dalla presa di corrente e dal dispositivo.
- Evitare che l'alimentatore cada o subisca urti. Se danneggiato, affidare l'alimentatore a un centro servizi autorizzato Huawei per una verifica.
- Se il cavo di alimentazione è danneggiato (ad es. fili scoperti o interrotti) o la spina non è fissata correttamente, smettere di utilizzare il cavo. Continuare a utilizzarlo può esporre a scosse elettriche e causare un cortocircuito o un incendio.
- Non toccare il cavo di alimentazione con le mani bagnate e non scollegare l'adattatore di alimentazione tirandolo dal cavo di alimentazione.
- Non toccare il dispositivo o l'adattatore di alimentazione con le mani bagnate poiché ciò può esporre a scosse elettriche e causare cortocircuiti o malfunzionamenti.
- Se l'alimentatore si è bagnato con acqua, altri liquidi o umidità eccessiva, portarlo a un centro servizi autorizzato Huawei per un controllo.
- Accertarsi che l'adattatore di alimentazione soddisfi i requisiti specificati alla clausola 2.5 di IEC60950-1/EN60950-1/UL60950-1 e che sia stato collaudato e approvato in conformità con gli standard nazionali o locali.

Pulizia e manutenzione

- Durante la conservazione, il trasporto e il funzionamento del dispositivo, mantenerlo sempre all'asciutto e proteggerlo dagli urti.
- Tenere asciutti il dispositivo e gli accessori. Non provare ad asciugarli con fonti di calore esterne, quali ad esempio forni a microonde o asciugacapelli.
- Non esporre il dispositivo o i suoi accessori a condizioni estreme di calore o freddo. Condizioni di questo tipo possono interferire con il corretto funzionamento e causare un incendio o un'esplosione.
- Gli urti possono comportare malfunzionamento del dispositivo, surriscaldamento, incendio o esplosione e vanno perciò evitati.
- Se si prevede di non utilizzare il dispositivo per un periodo di tempo prolungato, spegnerlo e scollegare tutti i cavi a esso collegati.
- Qualora si verificassero situazioni insolite, quali ad esempio la presenza di fumo, rumori oppure odori inusuali provenienti dal dispositivo, interromperne l'uso immediatamente, spegnerlo, scollegare tutti i cavi e rivolgersi a un centro servizi autorizzato Huawei.
- Non calpestare, tirare o piegare eccessivamente i cavi. Tali azioni possono danneggiare i cavi, causando il malfunzionamento del dispositivo.
- Prima di effettuare operazioni di pulizia o manutenzione del dispositivo, smettere di utilizzarlo, arrestare tutte le applicazioni e scollegare tutti i cavi a esso collegati.
- Non utilizzare detergenti, polveri o altri agenti chimici (ad esempio alcool e benzene) per eseguire la pulizia del dispositivo o degli accessori. Queste sostanze possono causare danni agli elementi o esporre al rischio di incendio. Per la pulizia del dispositivo e degli accessori utilizzare un panno pulito, morbido e asciutto.
- Non collocare accanto al dispositivo e per lungo tempo schede aventi strisce magnetiche, come ad esempio carte di credito o schede telefoniche. Le strisce magnetiche possono danneggiarsi.
- Non smontare, riconfezionare o ricostruire il dispositivo o i suoi accessori. Tali azioni annullano la validità della garanzia ed esonerano il produttore dalla responsabilità di eventuali danni. In caso di danni, rivolgersi a un centro servizi autorizzato Huawei per la riparazione.

Aree in cui hanno luogo esplosioni

Spegner il dispositivo o i dispositivi wireless quando ci si trova in aree in cui hanno luogo esplosioni o aree in cui vi sono segnalazioni che indicano di "spegner i ricetrasmittitori" o i "dispositivi elettronici", per evitare di interferire con le operazioni di innesco delle esplosioni.

Apparecchiature mediche

Rivolgersi al medico e al produttore dell'apparecchio per stabilire se il funzionamento del dispositivo possa interferire con il funzionamento dell'apparecchio.

Ospedali

Spegner il dispositivo wireless quando viene chiesto di farlo negli ospedali, nelle cliniche o nelle strutture sanitarie. Tali richieste hanno lo scopo di evitare possibili interferenze con le apparecchiature mediche sensibili.

Velivoli

Spegner il dispositivo wireless quando viene chiesto di farlo dal personale dell'aeroporto o dell'aereo. Per informazioni sull'uso dei dispositivi wireless a bordo degli aerei, rivolgersi al personale di bordo. Se il dispositivo dispone di una "modalità volo", deve essere attivata prima di salire a bordo dell'aereo.

Informazioni sullo smaltimento e sul riciclo



Questo simbolo presente su prodotto, batteria, documentazione o confezione indica che al termine del loro ciclo di utilizzo i prodotti e le batterie devono essere portati in punti di raccolta dei rifiuti separati indicati dalle autorità locali. Ciò assicura che i rifiuti AEE vengano riciclati e trattati in modo da conservare i materiali di valore, proteggendo inoltre la salute degli esseri umani e l'ambiente.

Per ulteriori informazioni, contattare le autorità locali, il rivenditore o il servizio di smaltimento dei rifiuti domestici oppure visitare il sito Web <https://consumer.huawei.com/en/>.

Riduzione delle sostanze pericolose

Questo dispositivo e i relativi accessori elettrici sono conformi alle norme locali vigenti sulla restrizione dell'uso di determinate sostanze pericolose nelle apparecchiature elettriche ed elettroniche, tra cui le Direttive REACH UE, RoHS e quelle relative alle batterie (se incluse). Per le dichiarazioni di conformità relative alle Direttive REACH e RoHS, visitare il sito Web <https://consumer.huawei.com/certification>.

Conformità alla normativa UE

Dichiarazione

Con il presente documento, Huawei Device Co., Ltd. dichiara che questo dispositivo B535-333 è conforme ai requisiti essenziali e alle altre disposizioni applicabili della Direttiva 2014/53/UE.

La versione più recente e valida della DoC (Dichiarazione di conformità) può essere visualizzata su <https://consumer.huawei.com/certification>.

Questo dispositivo può essere utilizzato in tutti gli stati membri dell'Unione Europea.

Rispettare le leggi nazionali e locali durante l'uso del dispositivo.

L'uso di questo dispositivo può essere limitato a seconda della rete locale.

Limitazioni nella banda 5 GHz:

L'intervallo di frequenza da 5150 a 5350 MHz è limitato all'uso all'interno in: AT, BE, BG, CH, CY, CZ, DE, DK, EE, EL, ES, FI, FR, HR, HU, IE, IS, IT, LI, LT, LU, LV, MT, NL, NO, PL, PT, RO, SE, SI, SK, TR, UK(NI).

Informazioni prodotto ErP

Con il presente documento Huawei Device Co., Ltd. dichiara che i suoi prodotti sono conformi alla direttiva 2009/125/CE ErP relativa ai prodotti connessi all'energia. Per informazioni dettagliate sulla direttiva ErP e sui manuali utente previsti dal regolamento della Commissione, visitare: <https://consumer.huawei.com/en/certification>.

Potenza e bande di frequenza

(a) Bande di frequenza in cui operano le apparecchiature radio: Alcune bande potrebbero non essere disponibili in tutti i Paesi o tutte le aree. Contattare l'operatore locale per maggiori dettagli.

(b) La massima potenza a radiofrequenza trasmessa nelle bande di frequenza in cui opera l'apparecchiatura radio: La massima potenza per tutte le bande è inferiore al valore limite più elevato specificato nella relativa Norma armonizzata. I limiti nominali di bande di frequenza e potenza di trasmissione (irradiata e/o condotta) applicabili a questa apparecchiatura radio sono i seguenti: WCDMA 900/2100: 25.7 dBm, LTE Band 1/3/7/8/20/28/38: 25.7 dBm, Wi-Fi 2.4G: 20 dBm, Wi-Fi 5G: 5150-5350 MHz: 23 dBm, 5470-5725 MHz: 30 dBm.

Informazioni su accessori e software

Alcuni accessori sono opzionali in determinati paesi o regioni. Gli accessori opzionali possono essere acquistati da un fornitore con licenza, come richiesto. Si consiglia l'utilizzo dei seguenti accessori:

Adattatori: HW-120200X01 (X rappresenta i diversi tipi di presa utilizzati, che possono essere C, U, J, E, B, A, I, R, Z o K, in base alla regione)

La versione del software del prodotto è 11.0.2.2 (H380SP4C00). Gli aggiornamenti del software verranno pubblicati dal produttore per correggere bug e migliorare le funzioni in seguito alla commercializzazione del prodotto. Tutte le versioni del software pubblicate dal produttore sono state verificate e sono ancora conformi alle relative normative.

Tutti i parametri RF (come intervallo di frequenza e potenza in uscita) non sono accessibili all'utente, il quale non può modificarli.

Per le informazioni più recenti su accessori e software, consultare la DoC (Dichiarazione di conformità) su <https://consumer.huawei.com/certification>.

Visitare <https://consumer.huawei.com/en/support/hotline> per la hotline aggiornata di recente e l'indirizzo e-mail del paese o della regione in cui si vive.

Productoverzicht

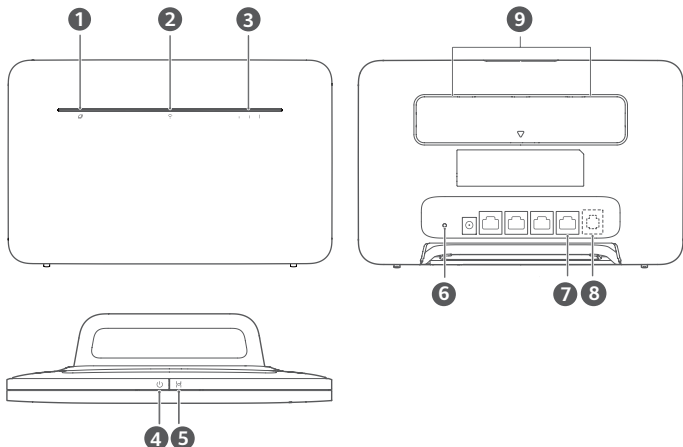

1	Netwerkstatuslampje	2	Wi-Fi®-lampje
3	Signaalsterktelampje	4	Aan/uit-knop
5	H-knop	6	Reset-knop
7	LAN/WAN-poort	8	Port voor vaste telefoon (optioneel. Het werkelijke uiterlijk en de functies van het product prevaleren.)
9	Externe antennepoorten		

Installatie

1 Bevestig de voet aan de router.

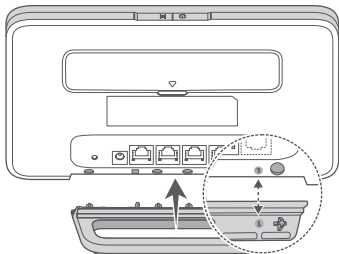

De voet kan helpen de router rechtop te houden om de ontvangst van het Wi-Fi-signaal te verbeteren.

2 Zorg ervoor dat u de juiste SIM-kaart gebruikt.



mini-SIM (2FF)



micro-SIM (3FF)



nano-SIM (4FF)

3 Plaats de SIM-kaart voorzichtig in de SIM-kaartsleuf in de richting die in de onderstaande afbeelding is aangegeven, totdat de kaart vastklikt.

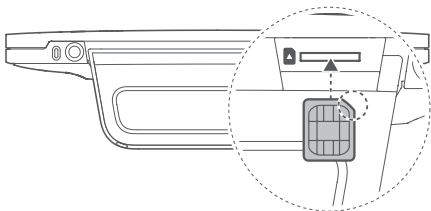

- Als u de SIM-kaart wilt verwijderen, drukt u de kaart voorzichtig in totdat deze klikt. De kaart springt automatisch naar buiten.
- Plaats of verwijder geen SIM-kaart als de router in werking is, omdat dit de prestaties kan beïnvloeden en de SIM-kaart kan beschadigen.

4 Sluit de stroomadapter aan op de router.

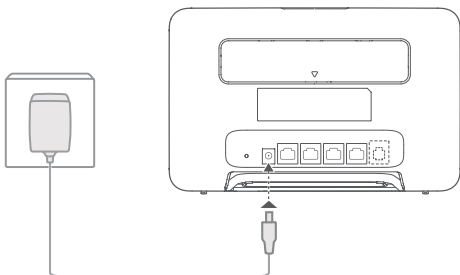

De indicatielampjes zullen inschakelen als de router succesvol verbinding heeft gemaakt met een netwerk.

Netwerkstatuslampje Constant wit: verbonden met netwerk.

Signaalsterkelampje Wit: hoe meer signaalstreepjes, hoe sterker het signaal.

- Als het netwerkstatuslampje rood is, geeft dit aan dat er geen netwerkverbinding is. Raadpleeg de veelgestelde vragen in deze handleiding.

Verbinding maken met het Wi-Fi-netwerk van uw router

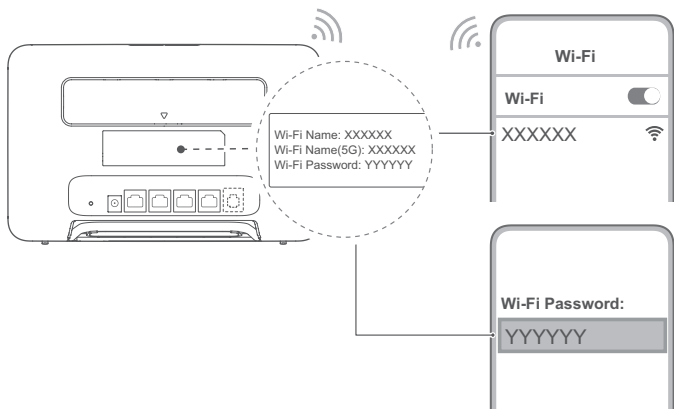

Zodra de router met een mobiel datanetwerk is verbonden, kunt u uw computer of mobiele telefoon met het Wi-Fi-netwerk van de router verbinden om toegang te krijgen tot het internet. Raadpleeg het label op de achterkant van de router voor de standaard Wi-Fi-netwerknamen (**Wi-Fi Name**) en het standaard wachtwoord (**Wi-Fi Password**).

- Als het Wi-Fi-lampje constant brandt, is Wi-Fi ingeschakeld. Raadpleeg de webbeheerpagina van de router om Wi-Fi in of uit te schakelen.
- Zorg ervoor dat u direct de naam en het wachtwoord voor het Wi-Fi-netwerk wijzigt op de webbeheerpagina om onbevoegde toegang tot uw Wi-Fi-netwerk te voorkomen. Zodra u het wachtwoord hebt gewijzigd, moet u opnieuw verbinding maken met het Wi-Fi-netwerk van de router.

Uw router beheren

U kunt de router beheren met behulp van de webbeheerpagina. Raadpleeg het label op de achterkant van de router voor het standaard IP-adres, het standaard wachtwoord enzovoort.

Raadpleeg de webbeheerpagina voor meer informatie.

- Zorg ervoor dat u direct het standaard aanmeldingswachtwoord voor de webbeheerpagina wijzigt om te voorkomen dat ongeautoriseerde gebruikers de instellingen van de router kunnen wijzigen.
- U kunt uw router ook beheren met behulp van de HUAWEI AI Life-app. Scan de onderstaande QR-code om de app te downloaden.



Optionele configuraties

De functies die in dit hoofdstuk worden beschreven, dienen uitsluitend ter referentie. Uw router ondersteunt mogelijk niet al deze functies.

Meerdere apparaten aansluiten

U kunt een computer of vaste telefoon op de router aansluiten, zodat u toegang krijgt tot het internet, kunt bellen en meer.

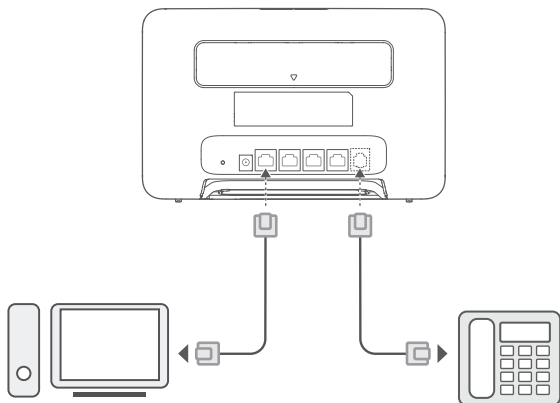

Toegang tot het internet via een ethernetpoort

U kunt de router met behulp van een ethernetkabel aansluiten op een ethernetwandcontactdoos om verbinding te maken met het internet.

Configureer de relevante instellingen op de webbeheerpagina voordat u via een ethernetpoort verbinding maakt met het internet. Neem voor meer informatie contact op met uw provider.

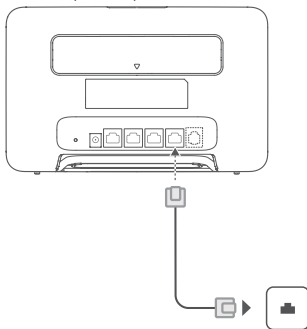

i De ethernetkabel is een optioneel accessoire. Neem contact op met een erkende winkelier om een ethernetkabel te kopen.

Externe antennes installeren

Naast de ingebouwde antenne, die is ontworpen om aan uw basisbehoeften te voldoen, kunt u ook een externe antenne installeren op de router om de signaalontvangst te verbeteren. Neem contact op met uw provider om de antenne aan te schaffen.

Als u maar één antenne nodig hebt, steek deze dan in de -aansluiting.

- i** Schakel de router uit en koppel de stroomadapter los voordat u externe antennes installeert.
- Externe antennes zijn alleen geschikt voor gebruik binnenshuis. Gebruik externe antennes niet tijdens onweersbuien.
- Gebruik alleen externe antennes die door uw provider zijn geleverd.

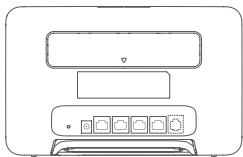

1
2

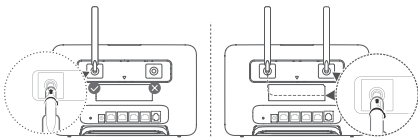

Veelgestelde vragen

Hoe kan ik de fabrieksinstellingen herstellen?

Wanneer de router is ingeschakeld, gebruikt u een naald of soortgelijk voorwerp om de Reset-knop ingedrukt te houden totdat het netwerkstatuslampje begint te knipperen. Laat de knop los. De router herstelt nu naar de fabrieksinstellingen.

Wat moet ik doen als ik het Wi-Fi-wachtwoord of het aanmeldingswachtwoord voor de webbeheerpagina ben vergeten?

Herstel de fabrieksinstellingen van de router en gebruik vervolgens het standaard Wi-Fi-wachtwoord en het standaard aanmeldingswachtwoord om het opnieuw te proberen.

Wat moet ik doen als het netwerkstatuslampje rood is of als er geen verbinding met internet kan worden gemaakt?

- 1 Controleer of de SIM-kaart is geplaatst. Raadpleeg de paragraaf 'Installatie' voor het juiste formaat SIM-kaart en de juiste manier om de kaart in de sleuf te plaatsen.
- 2 Als het probleem zich blijft voordoen, herstelt u de fabrieksinstellingen van de router en probeert u het opnieuw.
- 3 Neem contact op met uw provider om te controleren of uw SIM-kaart buiten werking is gesteld. Controleer bij een nieuwe kaart of de kaart is geactiveerd.

Wat moet ik doen als de internetsnelheid laag is?

- 1 Controleer het signaalsterktelampje op de router. Ako se pokazuje da je signal slab, prilagodite smjer usmjerenika ili ga približite prozoru kako biste pojačali prijam signala.
- 2 Als uw apparaat met de router is verbonden via Wi-Fi, verplaatst u het apparaat voor een betere signaalontvangst.
- 3 Schakel over naar 5 GHz Wi-Fi als dit door uw apparaat wordt ondersteund.
- 4 Start de router en uw apparaat opnieuw en probeer het nogmaals.
- 5 Controleer of u uw maandelijkse datalimiet hebt bereikt. Als dit het geval is, heeft uw provider uw internetsnelheid mogelijk verlaagd.

Hoe kan ik verbinding met de router maken met behulp van WPS (beveiligde Wi-Fi-configuratie)?

Een WPS-apparaat met uw router verbinden met behulp van de H-knop:

- 1 Druk op de H-knop op de router en het Wi-Fi-lampje begint te knipperen.
- 2 Schakel WPS binnen twee minuten in op uw apparaat om verbinding te maken met het Wi-Fi-netwerk van de router.

Waarom heb ik geen toegang tot de webbeheerpagina van de router?

- 1 Zorg ervoor dat uw computer via een ethernetkabel of Wi-Fi met de router is verbonden.
- 2 Zorg ervoor dat uw computer is ingesteld op het automatisch ophalen van een IP-adres en een DNS-serveradres.
- 3 Start uw browser opnieuw of probeer een andere browser te gebruiken.
- 4 Herstel de fabrieksinstellingen van de router als het probleem aanhoudt.

Waarom is de weergegeven inhoud op de webbeheerpagina niet actueel?

Afhankelijk van uw browsercache is het mogelijk dat de inhoud van de webbeheerpagina op uw apparaat niet actueel is. Leeg het cachegeheugen van uw browser handmatig (open bijvoorbeeld uw browser en ga naar **Internetopties (Internet Options) > Algemeen (General) > Browsergeschiedenis (Browsing history) > Verwijderen (Delete)**) en open de webbeheerpagina vervolgens opnieuw.

Als u andere problemen ondervindt met de router, gaat u als volgt te werk:

- 1 Start de router opnieuw.
- 2 Herstel de router naar de fabrieksinstellingen.
- 3 Neem contact op met uw provider.

Juridische kennisgeving

Copyright © Huawei 2021. Alle rechten voorbehouden.

Het product dat in deze handleiding wordt beschreven, kan software van Huawei en mogelijke licentiegevers bevatten waarop het auteursrecht van toepassing is. Klanten mogen deze software op geen enkele wijze reproduceren, distribueren, wijzigen, decompileren, ontmantelen, decoderen, uitpakken, aan reverse engineering onderwerpen, leasen, toewijzen of in sublicentie geven, behalve indien dergelijke restricties toegelaten zijn door de toepasselijke wetgeving of indien dergelijke handelingen goedgekeurd werden door de respectieve eigenaars van auteursrechten.

Handelsmerken en vergunningen

LTE is een handelsmerk van ETSI.

Wi-Fi®, het Wi-Fi CERTIFIED-logo en het Wi-Fi-logo zijn handelsmerken van Wi-Fi Alliance.

Overige handelsmerken, product-, dienst- en bedrijfsnamen die worden genoemd, kunnen het eigendom zijn van hun respectieve eigenaren.

Kennisgeving

Sommige functies van het product en de bijbehorende accessoires zoals in dit document beschreven, zijn afhankelijk van de geïnstalleerde software, mogelijkheden en instellingen van het lokale netwerk en kunnen daarom mogelijk niet geactiveerd worden of kunnen beperkt worden door plaatselijke telefoonmaatschappijen of aanbieders van netwerkdiensten.

Daardoor komen de beschrijvingen in dit document wellicht niet exact overeen met het product dat of de accessoires die u hebt aangeschaft.

Huawei behoudt zich het recht voor om de informatie of specificaties in deze handleiding zonder voorafgaande kennisgeving en zonder enige aansprakelijkheid te wijzigen.

UITSLUITING VAN GARANTIE

ALLE INHOUD VAN DEZE HANDLEIDING WORDT ALS ZODANIG AANBODEN. BEHALVE INDIEN VEREIST DOOR TOEPASSELIJK RECHT, WORDEN ER GEEN GARANTIES AFGEGEVEN VAN WELKE AARD DAN OOK, HETZIJ EXPLICIET OF IMPLICIET, MET INBEGRIJ VAN MAAR NIET BEPERKT TOT GARANTIES VAN HANDELBAARHEID EN GESCHIKTHEID VOOR EEN BEPAALD DOEL, MET BETREKKING TOT DE NAUWKEURIGHEID, BETROUWBAARHEID OF INHOUD VAN DEZE HANDLEIDING.

VOOR ZOVER MAXIMAAL IS TOEGESTAAN OP GROND VAN HET TOEPASSELIJK RECHT KAN HUAWEI IN GEEN GEVAL AANSPRAKELIJK GESTELD WORDEN VOOR EVENTUELE SPECIALE, INCIDENTELE, INDIRECTE GEVOLGSCHADE, VERLOREN WINSTEN, BEDRIJFSACTIVITEITEN, INKOMSTEN, GEGEVENS, GOODWILL OF VERWACHTE BESPARINGEN. DE MAXIMALE AANSPRAKELIJKHEID (DEZE BEPERKING IS NIET VAN TOEPASSING OP DE AANSPRAKELIJKHEID VOOR PERSOONLIJK LETSEL TOT DE MATE WAARIN DE WET EEN DERGELIJKE BEPERKING VERBIEDT) VAN HUAWEI DIE VOORTVLOEIT UIT HET GEBRUIK VAN HET PRODUCT, ZOALS BESCHREVEN IN DEZE HANDLEIDING ZAL WORDEN BEPERKT TOT DE HOOGTE VAN HET DOOR DE KLANTEN BETAALDE BEDRAG VOOR DE AANSCHAF VAN DIT PRODUCT.

Import- en exportregelgeving

Klanten moeten alle toepasselijke export- en importwetten en -regelgeving naleven en zijn verantwoordelijk voor het verkrijgen van alle noodzakelijke overheidsvergunningen en licenties om het product dat vermeld wordt in deze handleiding, inclusief de software en de technische gegevens, te exporteren, te herexporteren of te importeren.

Privacybeleid

Raadpleeg voor meer inzicht in de manier waarop wij uw persoonlijke gegevens gebruiken en beschermen ons privacybeleid via <https://consumer.huawei.com/privacy-policy>.

Om te begrijpen hoe we uw persoonlijke informatie op dit apparaat gebruiken en beschermen, opent u de webbeheerpagina of HUAWEI AI Life-app, gaat u naar Verklaring over Huawei Mobile breedbandapparaten en privacy en leest u ons privacybeleid.

Software-update

Wanneer u doorgaat met het gebruik van dit apparaat, geeft u aan dat u de volgende tekst heeft gelezen en hiermee akkoord gaat:

Om een betere service te kunnen leveren, haalt dit apparaat automatisch informatie over software-updates binnen van Huawei of uw provider, nadat verbinding is gemaakt met het internet. Tijdens dit proces worden mobiele gegevens gebruikt. Ook vereist het proces toegang tot het unieke nummer van uw apparaat (IMEI/SN) en het netwerk-id van de serviceprovider (PLMN) om te controleren of uw apparaat moet worden bijgewerkt.

Dit apparaat ondersteunt de automatische bijwerkfunctie. Zodra deze is ingeschakeld, downloadt en installeert het apparaat automatisch essentiële updates van Huawei of uw provider. Deze functie is standaard ingeschakeld en kan worden geconfigureerd via het instellingenmenu op de webbeheerpagina.

Veiligheidsinformatie

Dit hoofdstuk bevat belangrijke informatie over de bediening van uw apparaat. Het bevat ook informatie over hoe u het apparaat op een veilige manier kunt gebruiken. Lees deze informatie zorgvuldig door voordat u uw apparaat gebruikt.

Elektronisch apparaat

Gebruik uw apparaat niet waar het gebruik ervan verboden is. Gebruik het apparaat niet als dit gevaar voor of interferentie met andere elektronische apparatuur veroorzaakt.

Interferentie met medische apparatuur

- Volg de regels en voorschriften van ziekenhuizen en gezondheidsinstellingen. Gebruik het apparaat niet waar dit niet is toegestaan.
- Bepaalde draadloze apparaten kunnen de werking van gehoorapparaten of pacemakers beïnvloeden. Raadpleeg uw provider voor meer informatie.
- Fabrikanten van pacemakers bevelen aan dat een maximum afstand van 20 cm moet worden aangehouden tussen het apparaat en de pacemaker om mogelijke storingen in de pacemaker te voorkomen. Als u een pacemaker gebruikt, houdt u het apparaat aan tegenoverliggende kant van de pacemaker en draagt u het apparaat niet in uw borstzak.

Ruimtes met ontvlambare en explosieve stoffen

- Gebruik het apparaat niet op plaatsen waar ontvlambare of explosieve stoffen zijn opgeslagen (bijvoorbeeld in een benzinstation, oliedepot of chemische fabriek). Het gebruik van dit apparaat in dergelijke omgevingen verhoogt het risico van explosie of brand. Volg daarnaast de instructies die zijn aangegeven middels tekst of symbolen.
- Sla het apparaat niet op en transporteer het apparaat niet in een container samen met ontvlambare vloeistoffen of explosieven.

Werkomgeving

- Vermijd stoffige, vochtige of vuile omgevingen. Vermijd magnetische velden. Gebruik van het apparaat in dergelijke omgevingen kan leiden tot storingen in het circuit.
- Voordat u kabels aansluit of loskoppelt, staakt u het gebruik van het apparaat en koppelt u het los van de stroomvoeding. Zorg dat uw handen tijdens de bediening droog zijn.
- Plaats het apparaat op een stabiele ondergrond.
- Houd het apparaat weg van elektronische toestellen die een sterk magnetisch of elektrisch veld genereren, zoals een magnetron of koelkast.
- Schakel uw apparaat tijdens onweer uit en verwijder alle aangesloten kabels om het te beschermen tegen blikseminslag.
- Gebruik uw apparaat niet tijdens onweer om het te beschermen tegen eventuele bliksemgevaar.
- De ideale werktemperatuur ligt tussen de 0°C en 40°C. De ideale opslagtemperatuur ligt tussen de -20°C en +70°C. Extreme hitte of kou kan uw apparaat of accessoires beschadigen.
- Bewaar het apparaat en de accessoires in een voldoende geventileerde en koele ruimte, uit de buurt van direct zonlicht. Omwikkel of bedek uw apparaat niet met handdoeken of andere voorwerpen. Plaats het apparaat niet in een container met een slechte warmte-afscherming, zoals een doos of tas.
- Om uw apparaat of accessoires te beschermen tegen brand of elektrische schokken, vermijdt u regen en vocht.
- Houd het apparaat weg van hitte- en vuurbronnen, zoals een kachel, magnetron, kookplaat, waterkoker, radiator of kaars.
- Plaats geen voorwerpen, zoals kaarsen of voorwerpen gevuld met water, op het apparaat. Als een vreemd voorwerp of vloeistof binnendringt in het apparaat, stop dan onmiddellijk met het gebruik ervan, schakel het apparaat uit, en koppel alle aangesloten kabels los. Neem vervolgens contact op met een erkend servicecentrum van Huawei.
- Blokkeer de openingen in het apparaat niet. Houd een minimale afstand van 10 cm vrij rond het apparaat voor warmte-afvoer.
- Staak het gebruik van uw apparaat of apps een tijdje als het apparaat oververhit is geraakt. Als de huid langere tijd aan een oververhit apparaat wordt blootgesteld, kunnen er kleine verbrandingssymptomen, zoals rode plekken en een donkerdere pigmentatie, optreden.
- Raak de antenne van het apparaat niet aan. Anders kan de kwaliteit van de communicatie achteruit gaan.
- Laat kinderen of huisdieren niet in de batterij of accessoires bijten of eraan zuigen. Dat kan leiden tot schade of explosie.
- Houdt u aan plaatselijke wetten en voorschriften en respecteer de privacy en wettelijke rechten van anderen.
- Dit apparaat moet worden geïnstalleerd en bediend met een minimale afstand van 20 cm tussen de radiator en uw lichaam.
- Bewaar het apparaat op een plaats met een goede ontvangst. De afstand tussen het apparaat en andere metalen objecten (zoals metalen beugels of metalen deuren en vensters) moet groter zijn dan 25 cm en de afstand tussen apparaten moet groter zijn dan 30 cm.



- Raak de hete onderdelen niet aan om het risico op letsel te voorkomen.

Veiligheid van kinderen

- Neem alle voorzorgsmaatregelen in acht met betrekking tot de veiligheid van kinderen. Kinderen laten spelen met het apparaat of de accessoires kan gevaarlijk zijn. Het apparaat bevat afneembare onderdelen die tot verstikingsgevaar kunnen leiden. Uit de buurt van kinderen houden.
- Het apparaat en de accessoires zijn niet bedoeld voor gebruik door kinderen. Kinderen mogen het apparaat alleen gebruiken onder toezicht van een volwassene.

Accessoires

- Het gebruik van een niet goedgekeurde of niet compatibele voedingsadapter, oplader of batterij kan brand, explosies of andere gevaren tot gevolg hebben.

- Kies alleen accessoires die door de fabrikant zijn goedgekeurd voor gebruik met dit model. Het gebruik van andere typen accessoires kan de garantie ongeldig maken, in strijd zijn met lokale voorschriften en wetten, en kan gevaarlijk zijn. Neem contact op met uw verkooppunt voor informatie over de beschikbaarheid van goedgekeurde accessoires bij u in de buurt.

Veilig gebruik van de voedingsadapter

- De stroomstekker is bedoeld als ontkoppelingsmiddel.
- Voor aansluiting van apparaten op het stroomnet moet de wandcontactdoos dicht bij de apparaten worden geïnstalleerd en goed toegankelijk zijn.
- Neem de voedingsadapter uit het stopcontact en het apparaat als die niet wordt gebruikt.
- Laat de voedingsadapter niet vallen en voorkom dat de adapter op andere wijze beschadigd raakt door stoten of klappen. Als de adapter beschadigd is, breng deze dan naar een erkend servicecentrum van Huawei voor inspectie.
- Als de voedingskabel beschadigd is (bijvoorbeeld als de draad blootligt of de kabel gebroken is) of als de stekker loszit, mag u die absoluut niet meer gebruiken. Aanhoudend gebruik kan leiden tot elektrische schokken, kortsluiting of brand.
- Raak het netsnoer niet aan met natte handen en trek niet aan het netsnoer om de voedingsadapter los te koppelen.
- Raak het apparaat of de voedingsadapter niet aan met natte handen. Dat kan leiden tot kortsluiting, storingen of elektrische schokken.
- Als uw voedingsadapter is blootgesteld aan water, andere vloeistoffen of overmatig vocht, breng de voedingsadapter dan naar een erkend servicecentrum van Huawei voor inspectie.
- Controleer of de voedingsadapter voldoet aan de vereisten van clause 2.5 in IEC60950-1/EN60950-1/UL60950-1 en is getest en goedgekeurd volgens de nationale of plaatselijke normen.

Reiniging en onderhoud

- Houd het apparaat tijdens de opslag, het transport en de bediening ervan droog en bescherm het tegen botsingen.
- Houd het apparaat en de accessoires droog. Probeer het apparaat niet te drogen met een externe warmtebron, zoals een magnetron of haardroger.
- Stel uw apparaat of accessoires niet bloot aan extreme hitte of kou. Dergelijke omgevingen kunnen een juiste werking verhinderen en kunnen leiden tot brand of een explosie.
- Voorkom botsingen; deze kunnen leiden tot apparaatstoringen, oververhitting of een explosie.
- Als het apparaat gedurende langere tijd niet zal worden gebruikt, schakelt u het uit en koppelt u alle kabels los.
- Als er iets ongewoons gebeurt (als er bijvoorbeeld rook, een vreemd geluid of een vreemde geur uit het apparaat komt), stop dan onmiddellijk met het gebruik van het apparaat, schakel het uit, koppel alle aangesloten kabels los en neem contact op met een erkend servicecentrum van Huawei.
- Stap niet op een kabel, trek er niet aan en rek hem niet teveel uit. Dit kan de kabel beschadigen en een storing aan het apparaat veroorzaken.
- Voordat u het apparaat reinigt of onderhoud aan het apparaat pleegt, stopt u het gebruik ervan, sluit u alle apps en verwijdert u alle aangesloten kabels.
- Gebruik geen chemische schoonmaakmiddelen, poeders of andere chemische middelen (zoals alcohol en benzine) om het apparaat of de accessoires schoon te maken. Deze stoffen kunnen schade veroorzaken aan onderdelen of brandgevaar opleveren. Gebruik een schone, zachte en droge doek om de behuizing van het apparaat en de accessoires te reinigen.
- Plaats geen kaarten met magneetstrips, zoals een creditcard of telefoonkaart, gedurende langere tijd in de buurt van het apparaat. Anders kan de magneetstrip van de kaart beschadigd worden.
- Demonteer of reviseer het apparaat en de bijbehorende accessoires niet. Hierdoor vervalt de garantie en wordt de fabrikant gevrijwaard van aansprakelijkheid voor schade. Neem in geval van schade contact op met een erkend servicecentrum van Huawei voor assistentie of reparatie.

Omgevingen waar explosieven worden gebruikt

Schakel alle draadloze apparatuur uit wanneer u zich in een explosiegevaarlijke omgeving bevindt of op plaatsen waar is aangegeven dat u zendapparatuur of elektronische apparatuur moet uitschakelen om onbedoelde explosies te voorkomen.

Medische apparatuur

Raadpleeg uw arts en de fabrikant van de apparatuur om na te gaan of gebruik van het apparaat kan leiden tot interferentie met medische apparatuur.

Ziekenhuizen

Schakel het draadloze apparaat uit wanneer u wordt gevraagd dit te doen in ziekenhuizen, medische instellingen of zorginstellingen. Dit is een voorzorgsmaatregel om mogelijke interferentie met gevoelige medische apparatuur te voorkomen.

Vliegtuigen

Schakel het draadloze apparaat uit wanneer u door personeel van een luchthaven of vliegtuig wordt gevraagd dit te doen. Raadpleeg uw luchtvaartmaatschappij als u wilt weten of u draadloze apparatuur mag gebruiken in het vliegtuig. Als het apparaat een aparte stand voor vliegtuigen heeft, moet u deze inschakelen voordat u aan boord van het vliegtuig gaat.

Informatie over verwijdering en recycling



Het symbool op het product, de batterij, de literatuur of de verpakking betekent dat de producten en batterijen aan het einde van hun levensduur naar door de lokale instanties aangewezen afvalinzamelingspunten moeten worden gebracht. Dit zorgt ervoor dat elektrische en elektronische apparatuur (EEA) wordt gerecycled op een manier die waardevolle materialen behoudt en de volksgezondheid en het milieu beschermt.

Neem voor meer informatie contact op met de lokale instanties, met uw verkoper of met de inzamelingsdienst voor huishoudelijk afval. U kunt ook kijken op de website: <https://consumer.huawei.com/en/>.

Beperking van gevaarlijke stoffen

Dit apparaat en de bijbehorende elektrische accessoires voldoen aan de lokaal geldende regels voor het beperken van het gebruik van bepaalde gevaarlijke stoffen in elektrische en elektronische apparatuur, zoals de EU REACH-regelgeving, (waar inbegrepen) voorschriften inzake BGGs (RoHS) en batterijen. Bezoek voor conformiteitsverklaringen over REACH en BGGs (RoHS) de website: <https://consumer.huawei.com/certification>.

Naleving van de EU-wetgeving

Verklaring

Huawei Device Co., Ltd. verklaart hierbij dat dit apparaat B535-333 voldoet aan de essentiële eisen en andere relevante bepalingen van Richtlijn 2014/53/EU.

De meest recente en geldige versie van de DoC (Verklaring van overeenstemming) kan worden bekeken op <https://consumer.huawei.com/certification>.

Dit apparaat mag in alle lidstaten van de EU worden gebruikt.

U moet zich houden aan de nationale en plaatselijke voorschriften waar het apparaat wordt gebruikt.

Dit apparaat kan beperkt zijn in het gebruik, afhankelijk van het lokale netwerk.

Beperkingen op de 5 GHz-band:

Het frequentiebereik van 5150 tot 5350 MHz wordt beperkt tot gebruik binnenshuis in: AT, BE, BG, CH, CY, CZ, DE, DK, EE, EL, ES, FI, FR, HR, HU, IE, IS, IT, LI, LT, LU, LV, MT, NL, NO, PL, PT, RO, SE, SI, SK, TR, UK(NI).

ErP Productinformatie

Huawei Device Co., Ltd. verklaart hierbij dat haar producten voldoen aan de richtlijn inzake energie gerelateerde producten (ErP) 2009/125/EG. Voor gedetailleerde ErP-informatie en de gebruikershandleidingen die vereist zijn door de verordening van de Commissie, gaat u naar: <https://consumer.huawei.com/en/certification>.

Frequentieband en vermogen

(a) Frequentieband waarbinnen de radioapparatuur functioneert: Sommige frequentiebanden zijn niet in alle landen en regio's beschikbaar. Neem contact op met uw aanbieder voor meer informatie.

(b) Maximaal radiofrequentievermogen uitgezonden in de frequentieband waarbinnen de radioapparatuur functioneert: Het maximale vermogen voor alle frequentieband is minder dan de limietwaarde voor de van toepassing zijnde geharmoniseerde standaard.

De nominale limieten van de frequentiebanden en het zendvermogen (uitgestraald en/of geleid) van deze radioapparatuur zijn als volgt: WCDMA 900/2100: 25.7 dBm, LTE Band 1/3/7/8/20/28/38: 25.7 dBm, Wi-Fi 2.4G: 20 dBm, Wi-Fi 5G: 5150-5350 MHz: 23 dBm, 5470-5725 MHz: 30 dBm.

Informatie over accessoires en software

Sommige accessoires zijn optioneel in bepaalde landen of regio's. Optionele accessoires kunnen eventueel worden gekocht via een gelicentieerde leverancier. De volgende accessoires worden aanbevolen:

Adapters: HW-120200X01 (X houdt in de verschillende soorten stekkers, namelijk C, U, J, E, B, A, I, R, Z of K, afhankelijk van uw regio)

De softwareversie van het product is 11.0.2.2 (H3805P4C00). De fabrikant werkt de software bij om fouten in de software te verhelpen of de functionaliteit van het product te verbeteren nadat het product is uitgekomen. Alle versies van de software zijn door de fabrikant gecontroleerd, en voldoen aan alle van toepassing zijnde regels.

De RF-parameters (bijvoorbeeld frequentiebereik en zendvermogen) zijn niet toegankelijk voor de gebruiker, en kunnen niet worden gewijzigd door de gebruiker.

Ga voor de meest recente informatie over accessoires en software naar de Verklaring van overeenstemming op <https://consumer.huawei.com/certification>.

Bezoek <https://consumer.huawei.com/en/support/hotline> voor het actuele nummer en e-mailadres van de hotline in uw land.

Descrição geral do produto

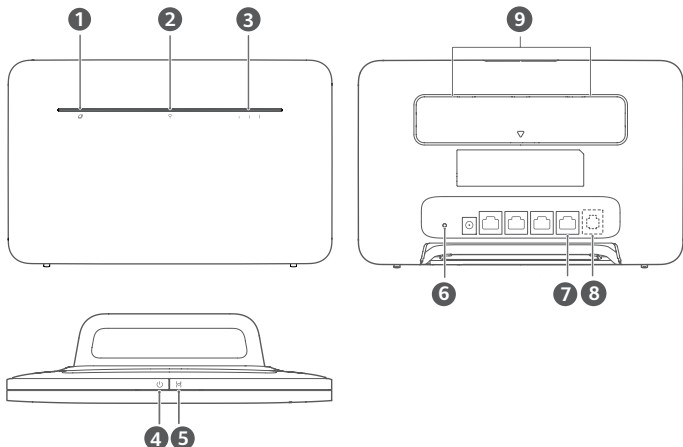

1	Indicador do estado da rede	2	Indicador do Wi-Fi®
3	Indicador da intensidade do sinal	4	Botão de energia
5	Botão H	6	Botão de reposição
7	Porta LAN/WAN	8	Porta para linha telefônica (Opcional. O aspeto e as funções reais do produto prevalecem.)
9	Portas para antenas externas		

Configuração

- 1 Fixe o suporte ao router.

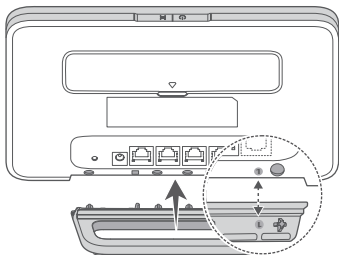

i O suporte pode ajudar a manter o roteador na vertical para melhorar a recepção do sinal de Wi-Fi.

- 2 Certifique-se de que utiliza o cartão SIM correto.



mini-SIM (2FF)



micro-SIM (3FF)



nano-SIM (4FF)

- 3 Insira cuidadosamente o cartão SIM na entrada de cartão SIM na direção apresentada na figura abaixo até ouvir um clique.

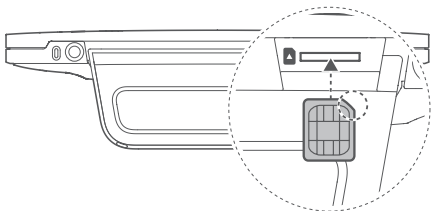

- Para remover o cartão SIM, pressione ligeiramente o cartão SIM até este desencaixar. O cartão sairá automaticamente.
- Não insira nem retire um cartão SIM quando o router está em funcionamento, pois isso poderá afetar o desempenho ou danificar o cartão SIM.

- 4 Ligue o adaptador de energia ao router.

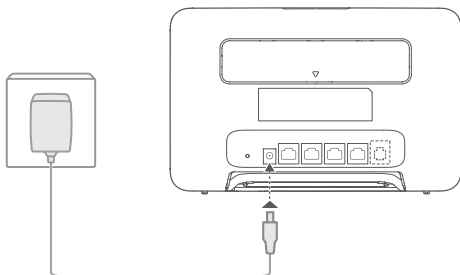

Os seguintes indicadores acendem-se quando o router está corretamente ligado à rede.

Indicador do estado da rede Branco fixo: ligado à rede.

Indicador da intensidade do sinal Branco: Mais barras de sinal indicam um sinal mais forte.

- Se o indicador do estado da rede estiver vermelho, indica que não existe ligação de rede. Consulte as Perguntas Frequentes neste guia.

Ligar à rede Wi-Fi do router

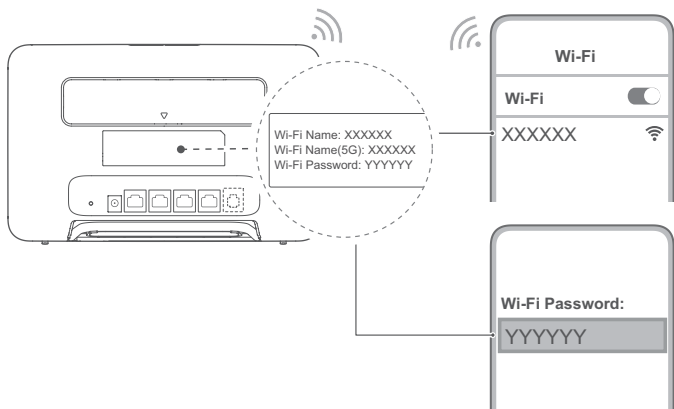

Assim que o router estiver ligado a uma rede de dados móveis, pode ligar o computador ou telemóvel à rede Wi-Fi do router para aceder à Internet. Consulte a etiqueta na parte de trás do router para ver o nome da rede Wi-Fi (**Wi-Fi Name**) e a palavra-passe (**Wi-Fi Password**) predefinidos.

- Quando o indicador de Wi-Fi está constantemente ligado, o Wi-Fi está ativado. Para ativar ou desativar o Wi-Fi, consulte a página de gestão baseada na Web do router.
- Certifique-se de que muda o nome da rede Wi-Fi e a palavra-passe na página de gestão baseada na Web para evitar o acesso não autorizado à sua rede Wi-Fi. Depois de alterar a palavra-passe, tem de voltar a efetuar ligação à rede Wi-Fi do router.

Gerir o router

Pode gerir o router utilizando a página de gestão baseada na Web. Consulte a etiqueta na parte de trás do router para ver o endereço IP, o nome de utilizador e outras informações predefinidas.

É possível obter mais informações na página de gestão baseada na Web.

- Certifique-se de que altera prontamente a palavra-passe de início de sessão predefinida para a página de gestão baseada na Web para evitar que utilizadores não autorizados alterem as definições do router.
- Também pode gerir o seu router através da aplicação HUAWEI AI Life. Efetue a leitura do código QR abaixo para transferir.



Configurações opcionais

As funções descritas nesta secção servem meramente como referência. O seu router poderá não suportar todas estas funções.

Ligar vários dispositivos

Pode ligar um computador ou um telefone fixo ao router para aceder à Internet, efetuar chamadas telefónicas, etc.

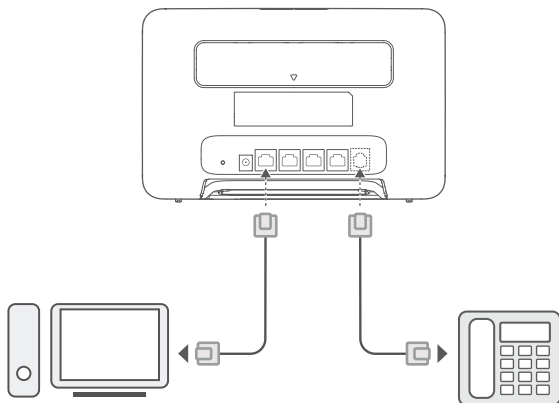

Aceder à Internet através de uma porta Ethernet

Pode ligar o router a uma porta Ethernet de parede utilizando um cabo Ethernet para estabelecer ligação à Internet. Configure as definições necessárias na página de gestão baseada na Web antes de efetuar a ligação à Internet através de uma porta Ethernet. Para mais informações, contacte a sua operadora.

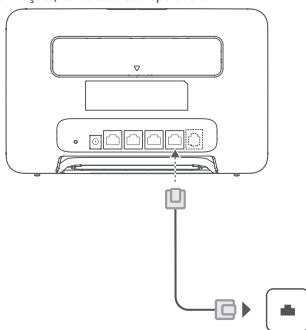

i O cabo de Ethernet é um acessório opcional. Para adquirir um cabo de Ethernet, contacte um revendedor autorizado.

Instalar antenas externas

Para além da antena integrada, concebida para satisfazer as suas necessidades básicas, pode instalar uma antena externa no router para melhorar a receção de sinal. Contacte a sua operadora para adquirir a antena. Se precisar de apenas uma antena, ligue-a à entrada

- i** • Desligue o router e retire o adaptador de energia antes de instalar quaisquer antenas externas.
- As antenas externas só são adequadas para utilização interior. Não utilize as antenas externas durante a ocorrência de trovoadas.
- Utilize apenas as antenas externas fornecidas pela sua operadora.

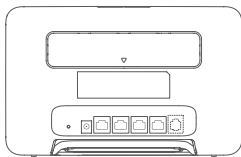

1
2

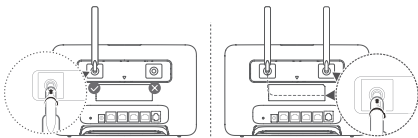

Perguntas frequentes

Como posso restaurar as definições de fábrica?

Quando o router está ligado, utilize um objeto pontiagudo do tipo de alfinete para premir continuamente o botão Reset até o indicador de estado da rede ficar intermitente. Liberte o botão e o router será restaurado para as definições de fábrica.

O que devo fazer se me esquecer da palavra-passe da rede Wi-Fi ou da palavra-passe de início de sessão para a página de gestão baseada na Web?

Restaurar as definições de fábrica do router e, em seguida, utilize a palavra-passe da rede Wi-Fi e a palavra-passe de início de sessão predefinidas para tentar novamente.

O que devo fazer se o indicador do estado da rede estiver vermelho ou se não conseguir estabelecer ligação à Internet?

- 1 Verifique se o cartão SIM está inserido. Consulte a secção Configuração para ver o tamanho correto do cartão SIM e a forma correta de o inserir na entrada.
- 2 Se o problema persistir, restaure as definições de fábrica do router e tente novamente.
- 3 Contacte a sua operadora para verificar se o seu cartão SIM está fora de serviço. Se for um cartão novo, verifique se o mesmo está ativado.

O que devo fazer se a velocidade da Internet for lenta?

- 1 Verifique o indicador de intensidade do sinal no router. Se apresentar um sinal fraco, ajuste a direção do router ou aproxime-o de uma janela para melhorar a receção do sinal.
- 2 Se o seu dispositivo estiver ligado ao router através de Wi-Fi, ajuste a posição do dispositivo para melhorar a receção do sinal.
- 3 Altere para Wi-Fi de 5 GHz, se for suportada pelo seu dispositivo.
- 4 Reinicie o router e o seu dispositivo e tente novamente.
- 5 Verifique se atingiu o limite de tráfego de dados desse mês. Se for esse o caso, a sua operadora poderá limitar a velocidade da Internet.

Como posso ligar ao router utilizando WPS (Configuração Protegida de Wi-Fi)?

Para ligar um dispositivo compatível com WPS ao router utilizando o botão H:

- 1 Prima o botão H no router e o indicador de Wi-Fi ficará intermitente.
- 2 Ative o WPS no dispositivo num período máximo de 2 minutos para estabelecer ligação à rede Wi-Fi do router.

Por que motivo não consigo aceder à página de gestão baseada na Web do router?

- 1 Certifique-se de que o seu computador está ligado ao router através de um cabo Ethernet ou via Wi-Fi.
- 2 Certifique-se de que o seu computador está definido para obter automaticamente um endereço IP e de servidor DNS.
- 3 Reinicie o browser ou experimente utilizar um browser diferente.
- 4 Se o problema persistir, restaure as definições de fábrica do router.

Por que motivo os conteúdos apresentados na página de gestão baseada na Web não estão atualizados?

Dependendo da cache do seu browser, os conteúdos apresentados para o seu dispositivo na página de gestão baseada na Web poderão não estar atualizados. Limpe manualmente a cache do seu browser (por exemplo, abra o seu browser e

selecione **Opções de Internet (Internet Options) > Geral (General) > Histórico de navegação (Browsing history) > Eliminar (Delete)** e volte a iniciar a página de gestão baseada na Web.

Se tiver outros problemas relacionados com o router:

- 1 Reinicie o router.
- 2 Restaure as definições de fábrica do router.
- 3 Contacte a sua operadora.

Aviso legal

Direitos de autor © da Huawei 2021. Todos os direitos reservados.

O produto descrito neste manual pode incluir software protegido por direitos de autor da Huawei e possíveis licenciadores. Os clientes não podem de forma alguma reproduzir, distribuir, modificar, descompilar, desmontar, descriptar, extrair, inverter a engenharia, alugar, atribuir ou sub-licenciar o referido software, excepto se as restrições referidas forem proibidas por lei ou se as referidas acções tiverem a aprovação dos respectivos titulares de direitos de autor.

Marcas comerciais e autorizações

LTE é uma marca comercial do ETSI.

Wi-Fi®, o logótipo Wi-Fi CERTIFIED e o logótipo Wi-Fi são marcas comerciais da Wi-Fi Alliance.

Outras marcas comerciais, nomes de produtos, serviços e empresas mencionados podem pertencer aos respectivos proprietários.

Aviso

Algumas funcionalidades do produto e respectivos acessórios descritas no presente documento dependem do software instalado e das capacidades e definições da rede local, pelo que poderão não estar activadas ou poderão estar limitadas pelos operadores da rede local ou fornecedores do serviço de rede.

Como tal, as descrições aqui facultadas podem não corresponder exactamente ao produto ou respectivos acessórios que adquirir.

A Huawei reserva-se o direito de alterar ou modificar quaisquer informações ou especificações contidas neste manual sem aviso prévio e sem qualquer garantia de responsabilidade.

EXCLUSÃO DE RESPONSABILIDADE

TUDO O CONTEÚDO DESTA MANUAL É FORNECIDO "TAL COMO ESTÁ". SALVO EXIGÊNCIAS DA LEGISLAÇÃO EM VIGOR, NÃO SÃO FORNECIDAS GARANTIAS DE QUALQUER TIPO, EXPRESSAS OU IMPLÍCITAS, INCLUINDO, MAS SEM LIMITAÇÃO, AS GARANTIAS IMPLÍCITAS DE COMERCIALIZAÇÃO E ADEQUAÇÃO A UM FIM ESPECÍFICO, EM RELAÇÃO À PRECISÃO, FIABILIDADE OU CONTEÚDOS DESTA MANUAL.

ATÉ AO LIMITE MÁXIMO PERMITIDO PELA LEGISLAÇÃO EM VIGOR, EM CIRCUNSTÂNCIA ALGUMA SERÁ A HUAWEI RESPONSÁVEL POR QUAISQUER DANOS ESPECIAIS, ACIDENTAIS, INDIRECTOS OU CONSEQUENTES OU PERDA DE LUCROS, NEGÓCIOS, RECEITAS, DADOS, POUPANÇAS DE FUNDOS DE COMÉRCIO OU POUPANÇAS ANTECIPADAS, INDEPENDENTEMENTE DE AS DITAS PERDAS SEREM PREVISÍVEIS OU NÃO.

A RESPONSABILIDADE MÁXIMA (ESTA LIMITAÇÃO NÃO SE APLICA À RESPONSABILIDADE POR FERIMENTOS PESSOAIS ATÉ AO LIMITE EM QUE A LEGISLAÇÃO EM VIGOR PROÍBA A REFERIDA LIMITAÇÃO) DA HUAWEI RESULTANTE DA UTILIZAÇÃO DO PRODUTO DESCRITO NO PRESENTE MANUAL ESTÁ LIMITADA AO MONTANTE PAGO PELOS CLIENTES PARA A AQUISIÇÃO DESTA PRODUTO.

Regulamentação de importação e exportação

Os clientes deverão cumprir todas as leis e regulamentos de exportação ou importação em vigor e serão responsáveis por obter todas as autorizações e licenças governamentais necessárias à exportação, reexportação ou importação do produto mencionado neste manual, incluindo o software e dados técnicos contidos no mesmo.

Política de Privacidade

Para compreender melhor como utilizamos e protegemos as suas informações pessoais, leia a Política de Privacidade em <https://consumer.huawei.com/privacy-policy>.

Para compreender de que forma utilizamos e protegemos as suas informações pessoais neste dispositivo, abra a página de gestão baseada na Web ou a aplicação HUAWEI AI Life, aceda a Declaração sobre os Dispositivos de Banda Larga Móvel da Huawei e Privacidade e leia a nossa política de privacidade.

Atualização do software

Ao continuar a utilizar este dispositivo, indica que leu e que aceita as seguintes informações:

De modo a prestar um serviço melhor, este dispositivo obtém automaticamente informações de atualização de software da Huawei ou da operadora após estabelecer ligação à Internet. Este processo utiliza dados móveis, e necessita de acesso ao identificador único do dispositivo (IMEI/N.º de série) e à ID de rede do fornecedor de serviços (PLMN) para verificar se o seu dispositivo necessita de ser atualizado.

Este dispositivo suporta a função de atualização automática. Uma vez ativada, o dispositivo irá transferir e instalar automaticamente atualizações críticas da Huawei ou da sua operadora. Esta funcionalidade está ativada por defeito, podendo configurá-la através do menu de definições na página de gestão baseada na Web.

Informações de segurança

Esta secção contém informações importantes relacionadas com o funcionamento do dispositivo. Contém também informações sobre como utilizar o dispositivo de forma segura. Leia estas informações atentamente antes de utilizar o dispositivo.

Dispositivo electrónico

Não utilize o dispositivo se a sua utilização for proibida. Não utilize o dispositivo sempre que este originar situações perigosas ou causar interferência com outros dispositivos electrónicos.

Interferência com equipamentos médicos

- Siga as regras e regulamentos estipulados pelos hospitais e instalações de cuidados de saúde. Não utilize o dispositivo quando for proibido.
- Alguns dispositivos sem fios podem afectar o desempenho dos aparelhos auditivos ou pacemakers. Para mais informações, contacte o seu fornecedor de serviços.
- Os fabricantes de pacemakers recomendam que se mantenha uma distância mínima de 20 cm entre um dispositivo e um pacemaker a fim de prevenir uma potencial interferência com o pacemaker. Se utilizar um pacemaker, mantenha o dispositivo no lado oposto ao do pacemaker e não transporte o dispositivo no bolso da frente.

Áreas com produtos inflamáveis e explosivos

- Não utilize o dispositivo em locais onde sejam guardados produtos inflamáveis ou explosivos, (por exemplo, estações de serviço, reservatórios de petróleo ou fábricas de produtos químicos). A utilização do dispositivo nestes ambientes aumenta o risco de explosão ou incêndio. Além disso, siga as instruções indicadas em texto ou símbolos.
- Não armazene nem transporte o dispositivo em recipientes com líquidos inflamáveis, gases ou explosivos.

Ambiente de funcionamento

- Evite ambientes com pó, húmidos ou sujos. Evite campos magnéticos. A utilização do dispositivo nestes ambientes pode resultar num mau funcionamento do circuito.
- Antes de ligar e desligar cabos, pare de utilizar o dispositivo e desligue-o da fonte de alimentação. Assegure-se de que as suas mãos estão secas durante a utilização.
- Coloque o dispositivo numa superfície estável.
- Mantenha o dispositivo protegido de aparelhos electrónicos que produzam campos magnéticos ou eléctricos fortes, como fornos de micro-ondas ou frigoríficos.
- Durante tempestades com queda de relâmpagos, desligue o dispositivo e remova todos os cabos de ligação de forma a protegê-lo contra a queda de raios.
- Evite a utilização do dispositivo durante tempestades com queda de relâmpagos para protegê-lo contra quaisquer perigos provocados por raios.
- As temperaturas ideais de funcionamento situam-se entre os 0 °C e os 40 °C. As temperaturas ideais de armazenamento situam-se também entre os -20 °C e os +70 °C. O calor ou o frio em excesso pode danificar o dispositivo ou os acessórios.
- Mantenha o dispositivo e os acessórios numa área fresca e bem ventilada protegida da luz solar directa. Não envolva nem cubra o dispositivo com toalhas ou outros objectos. Não coloque o dispositivo num recipiente com pouca dissipação do calor, como uma caixa ou saco.
- Para proteger o dispositivo ou os acessórios do perigo de incêndio ou de choque eléctrico, evite a chuva e humidade.
- Mantenha o dispositivo protegido de fontes de calor e de incêndio, como aquecedores, fornos de micro-ondas, fogões, esquentadores, radiadores ou velas.
- Não coloque quaisquer objetos, como velas ou recipientes com água, em cima do dispositivo. Se qualquer objeto estranho ou líquido entrar no dispositivo, pare imediatamente de o utilizar, desligue-o e remova todos os cabos de ligação. Depois, contacte um centro de reparações Huawei autorizado.
- Não bloqueie as aberturas do dispositivo. Reserve um mínimo de 10 cm à volta do dispositivo para dissipar o calor.
- Suspenda a utilização do dispositivo ou de aplicações durante algum tempo se o dispositivo aquecer demasiado. Se a pele estiver exposta a um dispositivo sobreaquecido durante um período prolongado, podem ocorrer sintomas de queimaduras de baixa temperatura, como manchas vermelhas e pigmentação mais escura.
- Não toque na antena do dispositivo. Caso contrário, a qualidade da comunicação poderá diminuir.
- Não permita que crianças ou animais mordam ou metam o dispositivo ou os acessórios na boca. Caso contrário, poderão ocorrer danos ou uma explosão.
- Respeite as leis e regulamentações locais, bem como a privacidade e os direitos legais de terceiros.
- O dispositivo deverá ser instalado e operado com uma distância mínima de 20 cm entre o radiador e o seu corpo.
- Mantenha o dispositivo num local com boa recepção. A distância entre o dispositivo e outros materiais de metal (como suportes metálicos ou portas e janelas metálicas) deve ser superior a 25 cm e a distância entre o dispositivo superior a 30 cm.



- Para evitar lesões, não toque nas partes quentes.

Segurança infantil

- Cumpra todas as precauções relacionadas com a segurança de crianças. Pode ser perigoso deixar as crianças brincar com o dispositivo ou os respectivos acessórios. O dispositivo inclui peças que podem ser retiradas, o que poderá constituir um risco de asfixia. Mantenha afastado das crianças.
- O dispositivo e os respectivos acessórios não foram concebidos para serem utilizados por crianças. As crianças não devem utilizar o dispositivo sem a supervisão de um adulto.

Acessórios

- A utilização de um transformador de corrente, carregador ou bateria não aprovado ou incompatível pode provocar um incêndio, uma explosão ou outros perigos.

- Selecione apenas acessórios aprovados pelo fabricante do dispositivo para utilização com este modelo. A utilização de qualquer outro tipo de acessórios pode anular a garantia, violar as leis e os regulamentos locais e ser perigoso. Contacte o seu revendedor para obter informações sobre a disponibilidade de acessórios aprovados na sua área.

Segurança do transformador

- A ficha de alimentação destina-se a funcionar como uma interrupção da ligação.
- No caso de dispositivos de ligação à corrente, a tomada eléctrica deverá estar situada perto dos dispositivos e facilmente acessível.
- Desligue o transformador da tomada e do dispositivo quando não estiver a utilizá-lo.
- Não deixe cair nem sujeite o transformador a impactos. Se estiver danificado, leve-o a um centro de reparações Huawei autorizado para ser inspecionado.
- Se o cabo de alimentação estiver danificado (exposto ou partido, por exemplo), ou se a ficha estiver solta, pare imediatamente de utilizá-lo. Se continuar a utilizá-lo, poderão ocorrer choques eléctricos, curto-circuitos ou um incêndio.
- Não toque no cabo de alimentação com as mãos molhadas nem o puxe para desligar o transformador.
- Não toque no dispositivo ou transformador com as mãos molhadas. Caso contrário, poderão ocorrer curto-circuitos, avarias ou choques eléctricos.
- Se o seu adaptador de alimentação tiver sido exposto a água ou outros líquidos, ou a humidade excessiva, dirija-se a um centro de reparações Huawei autorizado para ser inspecionado.
- Assegure-se de que o transformador cumpre os requisitos da Cláusula 2.5 em IEC60950-1/EN60950-1/UL60950-1 e que foi testado e aprovado de acordo com as normas nacionais ou locais.

Limpeza e manutenção

- Durante o armazenamento, o transporte e o funcionamento do dispositivo, mantenha-o seco e proteja-o de colisões.
- Mantenha o dispositivo e o carregador secos. Não tente secá-lo com uma fonte de calor externa, como um forno de micro-ondas ou secador de cabelo.
- Não exponha o dispositivo ou os acessórios ao calor ou frio extremos. Estes ambientes podem interferir com o seu funcionamento correcto e provocar um incêndio ou explosão.
- Evite colisões que possam provocar avarias do dispositivo, sobreaquecimento, incêndio ou explosão.
- Se não pretende utilizar o dispositivo durante um longo período de tempo, desligue-o e remova todos os cabos de ligação.
- Se acontecer algo de estranho (por exemplo, se o dispositivo emitir fumo ou algum som ou cheiro estranho), pare imediatamente de o utilizar, desligue-o, remova todos os cabos ligados a ele e entre em contacto com um centro de reparações Huawei autorizado.
- Não pise, puxe ou dobre excessivamente qualquer cabo. Se o fizer, poderá danificar o cabo e causar o mau funcionamento do dispositivo.
- Antes de limpar ou guardar o dispositivo, pare de utilizá-lo, pare todas as aplicações e desligue todos os cabos de ligação.
- Não utilize qualquer detergente químico, pó ou outros agentes químicos (como álcool e benzina) para limpar o dispositivo ou os acessórios. Estas substâncias podem provocar danos nas peças ou apresentar o risco de incêndio. Utilize um pano limpo, macio e seco para limpar o exterior do dispositivo e dos acessórios.
- Não coloque cartões de fita magnética, como cartões de crédito ou de telefone, perto do dispositivo durante períodos prolongados. Caso contrário, os cartões de fita magnética podem ficar danificados.
- Não desmonte nem adultere o dispositivo e respetivos acessórios. Caso contrário, anula a garantia e desresponsabiliza o fabricante de quaisquer danos. Em caso de danos, contacte um centro de reparações Huawei autorizado para obter assistência.

Áreas de explosão ou detonação

Desligue o dispositivo ou dispositivo sem fios quando se encontrar numa área de detonação ou em áreas onde existam avisos para desligar "rádios bidireccionais" ou "dispositivos eletrónicos", a fim de evitar interferências nas operações de detonação.

Dispositivos médicos

Consulte o seu médico e o fabricante do dispositivo para saber se o funcionamento deste último pode interferir no funcionamento do dispositivo médico que está a usar.

Hospitais

Desligue o dispositivo sem fios em hospitais, clínicas ou instalações de cuidados de saúde, quando lhe for pedido que o faça. Estes pedidos destinam-se a evitar a ocorrência de interferências nos equipamentos médicos sensíveis.

Aeronaves

Desligue o dispositivo sem fios sempre que os funcionários de um aeroporto ou os assistentes de bordo lhe deem instruções para o fazer. Consulte os assistentes de bordo sobre as regras de utilização de dispositivos sem fios a bordo da aeronave; se o dispositivo tiver um "modo de voo", este deve ser ativado antes de entrar na aeronave.

Informações sobre eliminação e reciclagem



O símbolo no produto, na bateria, na literatura ou na embalagem significa que os produtos ou as baterias devem ser colocados/as em pontos de recolha separados designados pelas autoridades locais no fim de vida. Isto irá garantir que o lixo EEE é reciclado e tratado de uma forma que conserva os materiais valiosos e protege a saúde pública e o ambiente. Para mais informações, contacte as autoridades locais, um distribuidor local ou um serviço de eliminação de lixo doméstico ou visite o site <https://consumer.huawei.com/en/>.

Redução de substâncias perigosas

Este dispositivo e os respetivos acessórios elétricos cumprem as normas locais aplicáveis relativas à restrição da utilização de determinadas substâncias perigosas em equipamentos elétricos e eletrónicos como, por exemplo, os regulamentos REACH da UE, RoHS e a diretiva relativa a baterias (onde incluídas). Para consultar as declarações de conformidade sobre as normas REACH e RoHS, visite o nosso site <https://consumer.huawei.com/certification>.

Conformidade regulamentar da UE

Declaração

A Huawei Device Co., Ltd. declara por este meio que este dispositivo B535-333 se encontra de acordo com os requisitos essenciais e outras provisões relevantes da Diretiva 2014/53/UE.

A versão mais atualizada e válida da DdC (Declaração de Conformidade) pode ser visualizada em <https://consumer.huawei.com/certification>.

Este dispositivo pode ser operado em todos os estados membros da UE.

Cumpra com os regulamentos nacionais e locais onde o dispositivo for utilizado.

Este dispositivo poderá ter uma utilização restrita, dependendo da rede local.

Restrições na banda de 5 GHz:

O intervalo de frequências de 5150 a 5350 MHz é restringido à utilização no interior nos seguintes países: AT, BE, BG, CH, CY, CZ, DE, DK, EE, EL, ES, FI, FR, HR, HU, IE, IS, IT, LI, LT, LU, LV, MT, NL, NO, PL, PT, RO, SE, SI, SK, TR, UK(NI).

Informação do produto ErP

A Huawei Device Co., Ltd. Declara desta forma que os seus produtos cumprem a Diretiva para Produtos relacionados com o consumo de energia (ErP) 2009/125/CE. Para informações detalhadas sobre a diretiva ErP e os manuais de utilizador exigidos pela Comissão de Regulação, visite: <https://consumer.huawei.com/en/certification>.

Bandas de frequência e Potência

(a) Bandas de frequência nas quais o equipamento rádio opera: algumas bandas poderão não estar disponíveis em todos os países ou em todas as áreas. Contacte a operadora local para mais detalhes.

(b) A potência máxima de transmissão da frequência de rádio nas bandas de frequência nas quais o equipamento rádio opera: a potência máxima para todas as bandas é inferior ao valor do limite máximo especificado na norma harmonizada relacionada.

Os limites nominais das bandas de frequência e a potência de transmissão (irradiadas e/ou conduzidas) aplicáveis a este equipamento rádio são os seguintes: WCDMA 900/2100: 25.7 dBm, LTE Band 1/3/7/8/20/28/38: 25.7 dBm, Wi-Fi 2.4G: 20 dBm, Wi-Fi 5G: 5150-5350 MHz: 23 dBm, 5470-5725 MHz: 30 dBm.

Acessórios e Informação do software

Alguns acessórios são opcionais em certos países ou regiões. Acessórios opcionais podem ser adquiridos a partir de um revendedor autorizado. São recomendados os seguintes acessórios:

Adaptadores: HW-120200X01 (o X representa os diferentes tipos de tomadas utilizadas, as quais podem ser C, U, J, E, B, A, I, R, Z ou K, dependendo da região onde se encontra)

A versão de software do produto é 11.0.2.2 (H380SP4C00). Atualizações do software serão lançadas pelo fabricante para reparar erros ou melhorar funcionalidades após o lançamento do produto. Todas as versões de software lançadas pelo fabricante foram verificadas e estão de acordo com as regras relativas.

Todos os parâmetros RF (por exemplo a gama de frequências e potência de saída) não estão acessíveis ao utilizador e não podem ser alteradas pelo mesmo.

Para a informação mais atualizada acerca dos acessórios e do software, veja a DdC (Declaração de Conformidade) em <https://consumer.huawei.com/certification>.

Visite <https://consumer.huawei.com/en/support/hotline> para obter o contacto telefónico e o endereço de e-mail atualizados no seu país ou região.

Información general del producto

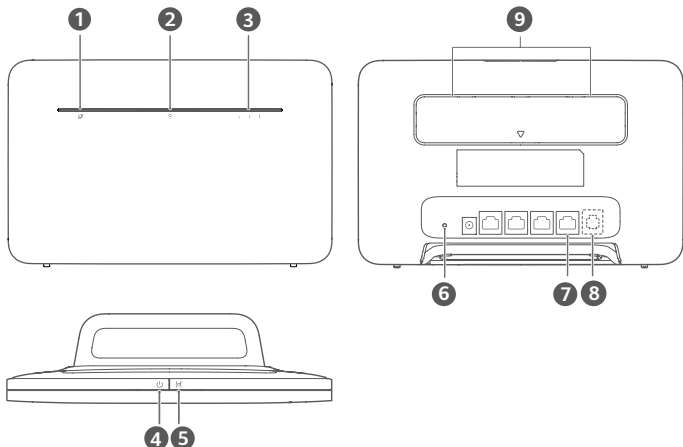

1	Indicador de estado de la red	2	Indicador de Wi-Fi®
3	Indicador de intensidad de la señal	4	Botón de encendido/apagado
5	Botón H	6	Botón de reinicio
7	Puerto LAN/WAN	8	Puerto de línea telefónica fija (Opcional: El aspecto y las funciones reales del producto prevalecen).
9	Puertos de antenas externas		

Configuración

1 Coloque la base en el router.

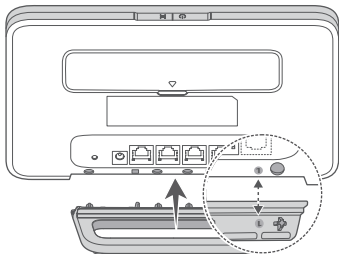

i La base permite mantener el router derecho y así mejorar la recepción de señales de Wi-Fi.

2 Asegúrese de utilizar la tarjeta SIM correcta.



mini-SIM (2FF)





micro-SIM (3FF)

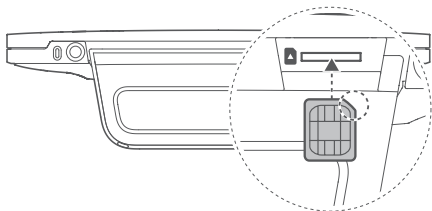

nano-SIM (4FF)

- 3 Inserte cuidadosamente la tarjeta SIM en la ranura para tarjetas SIM en la dirección que se muestra en la siguiente imagen hasta que escuche un "clic".



-  Para extraer la tarjeta SIM, presiónela levemente hasta que haga clic. La tarjeta saldrá automáticamente.
- No inserte ni extraiga una tarjeta SIM con el router en funcionamiento, ya que podría dañarse la tarjeta SIM o podría verse afectado su rendimiento.

- 4 Conecte el adaptador de alimentación al router.

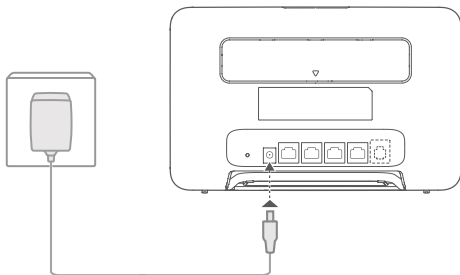

Los indicadores se encenderán cuando el router se haya conectado correctamente a una red.

Indicador de estado de la red Blanco sin parpadear: Conectado a una red.

Indicador de intensidad de la señal Blanco: A mayor cantidad de barras, mayor intensidad de señal.

-  Si el color del indicador de estado de la red es rojo, significa que no hay conexión de red. Consulte la sección Preguntas frecuentes de esta guía.

Cómo conectarse a la red Wi-Fi del router

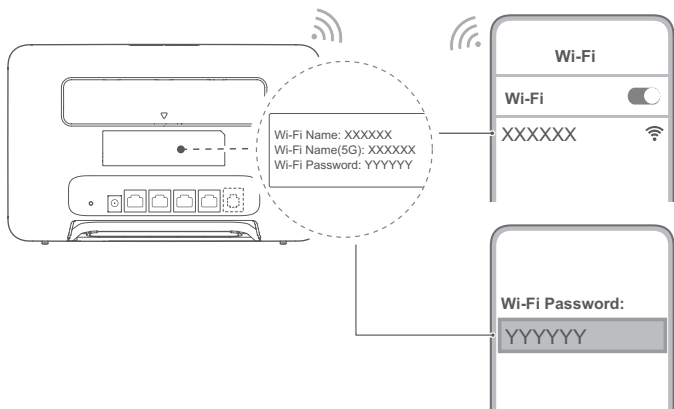

Una vez que el router se haya conectado a una red de datos móviles, podrá conectar el ordenador o el teléfono móvil a la red Wi-Fi del router para acceder a Internet. Consulte la etiqueta que aparece en la parte inferior del router para obtener el nombre (**Wi-Fi Name**) y la contraseña (**Wi-Fi Password**) predeterminados de la red Wi-Fi.

- Si el indicador Wi-Fi está encendido sin parpadear, significa que la red Wi-Fi está habilitada. Para habilitar o deshabilitar Wi-Fi, consulte la página de gestión web del router.
- Asegúrese de cambiar inmediatamente el nombre y la contraseña de la red Wi-Fi en la página de gestión web para evitar el acceso no autorizado a su red Wi-Fi. Una vez que haya cambiado la contraseña, deberá volver a conectarse a la red Wi-Fi del router.

Cómo gestionar el router

Puede usar la página de gestión web para gestionar el router. Consulte la etiqueta que figura en la parte de atrás del router para obtener la dirección IP y la contraseña predeterminados, etc. Para obtener más información, consulte la página de gestión web.

- Asegúrese de cambiar de inmediato la contraseña de inicio de sesión predeterminada de la página de gestión web para evitar que usuarios no autorizados cambien los ajustes del router.
- También puede gestionar el router con la aplicación HUAWEI AI Life. Escanee el código QR para descargar.



Configuraciones opcionales

Las funciones descritas en esta sección se incluyen como referencia únicamente. Es posible que el router no admita todas estas funciones.

Conexión de muchos dispositivos

Es posible conectar un ordenador o una línea de teléfono fija al router para acceder a Internet, hacer llamadas telefónicas, etc.

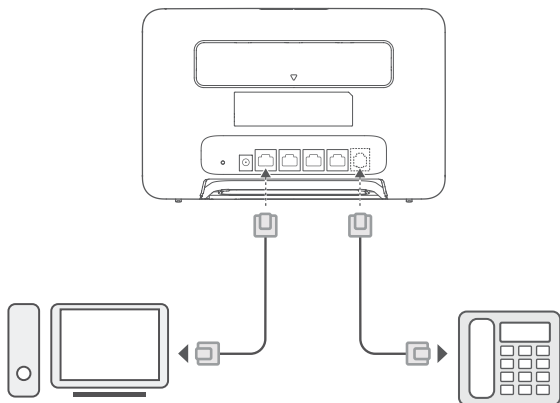

Acceso a Internet a través de un puerto Ethernet

Es posible conectar el router a un puerto Ethernet de montaje en pared usando un cable Ethernet para conectarse a Internet.

Configure los ajustes pertinentes en la página de gestión web antes de conectarse a Internet a través de un puerto Ethernet. Para obtener más detalles, póngase en contacto con el operador.

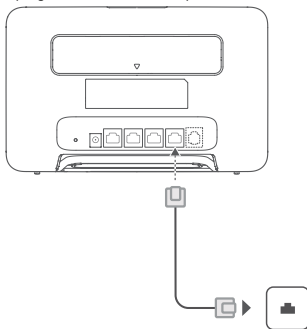

i El cable Ethernet es un accesorio opcional. Para comprar un cable Ethernet, póngase en contacto con un minorista autorizado.

Cómo instalar antenas externas

Además de la antena integrada que está diseñada para satisfacer las necesidades básicas, también puede instalar una antena externa en el router para mejorar la recepción de la señal. Póngase en contacto con el operador para comprar la

antena. Si necesita solo una antena, conéctela a la toma .

- i**
 - Apague el router y desenchufe el adaptador de alimentación antes de instalar las antenas externas.
 - Las antenas externas solo son adecuadas para uso en interiores. No utilice antenas externas durante tormentas eléctricas.
 - Utilice solo las antenas externas suministradas por su operador.

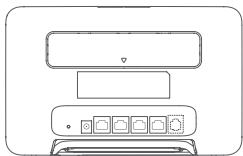

1
2

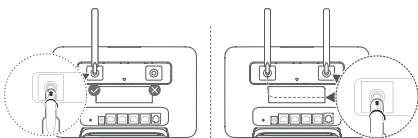

Preguntas frecuentes

¿Cómo restablezco los ajustes de fábrica?

Cuando el router esté encendido, utilice un objeto punzante para mantener pulsado el botón de reinicio hasta que el indicador de estado de la red comience a parpadear. Suelte el botón. El router se restablecerá a sus ajustes de fábrica.

¿Qué debo hacer si olvidó la contraseña de la red Wi-Fi o la contraseña de inicio de sesión de la página web de gestión?

Restablezca los ajustes de fábrica del router y, a continuación, use la contraseña de la red Wi-Fi y la contraseña de inicio de sesión predeterminadas para volver a intentar.

¿Qué debo hacer si el indicador de estado de la red está en rojo o si no puede establecerse una conexión a Internet?

- 1 Verifique si está insertada la tarjeta SIM. Consulte la sección Configuración para obtener información sobre el tamaño correcto de tarjeta SIM y sobre la manera correcta de insertarla en la ranura.
- 2 Si el problema continúa, restablezca los ajustes de fábrica del router y vuelva a intentarlo.
- 3 Póngase en contacto con el operador para saber si la tarjeta SIM está fuera de servicio. Si es una tarjeta nueva, compruebe que esté activada.

¿Qué debo hacer si la velocidad de Internet es lenta?

- 1 Verifique el indicador de intensidad de la señal del router. Si indica que la señal es débil, ajuste de dirección del router o acérquelo a una ventana para mejorar la recepción de señal.
- 2 Si el dispositivo está conectado al router a través de la red Wi-Fi, cambie la posición del dispositivo para recibir mejor señal.
- 3 Seleccione la red Wi-Fi de 5 GHz si el dispositivo admite dicha red.
- 4 Reinicie el router y el dispositivo, y vuelva a intentarlo.
- 5 Verifique si ha alcanzado el límite de datos mensual. De ser así, es posible que el operador limite la velocidad de Internet.

¿Cómo puedo conectarme al router usando la configuración protegida de Wi-Fi (WPS)?

Para conectar un dispositivo con WPS al router con el botón H:

- 1 Pulse el botón H en el router; el indicador de Wi-Fi comenzará a parpadear.
- 2 Habilite WPS en el dispositivo dentro de los 2 minutos para conectarse a la red Wi-Fi del router.

¿Por qué no puedo acceder a la página de gestión web del router?

- 1 Asegúrese de que el ordenador esté conectado al router a través de un cable Ethernet o de la red Wi-Fi.
- 2 Asegúrese de que el ordenador esté configurado para obtener una dirección IP y una dirección del servidor DNS de manera automática.
- 3 Reinicie el navegador o pruebe con otro navegador.
- 4 Si el problema continúa, restablezca los ajustes de fábrica del router.

¿Por qué el contenido que se muestra en la página de gestión web no está actualizado?

Según la memoria caché de su navegador, es posible que el contenido del dispositivo en la página de gestión web no esté actualizado. Limpie manualmente la memoria caché de su navegador (por ejemplo, abra el navegador y seleccione **Opciones de Internet (Internet Options) > General (General) > Historial de navegación (Browsing History) > Borrar (Delete)**) y vuelva a iniciar la página de gestión basada en la web.

Si tiene problemas con el router, haga lo siguiente:

- 1 Reinicie el router.
- 2 Restablezca los ajustes de fábrica del router.
- 3 Póngase en contacto con su operador.

Aviso legal

Copyright © Huawei 2021. Todos los derechos reservados.

El producto descrito en este manual puede incluir software protegido por derechos de autor de Huawei y de posibles licenciadores. Los clientes no podrán en modo alguno reproducir, distribuir, modificar, descompilar, desmontar, descryptar, extraer, alquilar ni ceder el software mencionado, como tampoco practicar ingeniería inversa en el software, ni conceder sublicencias de este, a menos que tales restricciones estén prohibidas por la legislación vigente o que dichas acciones reciban la aprobación de los respectivos titulares de los derechos de autor.

Marcas comerciales y permisos

LTE es una marca comercial de ETSI.

Wi-Fi®, el logotipo de Wi-Fi CERTIFIED y el logotipo de Wi-Fi son marcas comerciales de Wi-Fi Alliance.

Otros nombres de empresas, servicios, productos y marcas comerciales que se mencionan en este documento podrían ser propiedad de sus respectivos titulares.

Aviso

Algunas características del producto y sus accesorios descritas en el presente documento dependen del software instalado, las capacidades y los ajustes de la red local y, por lo tanto, es posible que los operadores de red o los proveedores de servicios de red locales no las hayan activado o las hayan limitado.

Por lo tanto, las descripciones mencionadas en este manual podrían no coincidir exactamente con el producto o los accesorios adquiridos.

Huawei se reserva el derecho a cambiar o modificar cualquier información o las especificaciones contenidas en este manual sin aviso previo y sin responsabilidad comercial alguna.

EXENCIÓN DE RESPONSABILIDADES

EL CONTENIDO DE ESTE MANUAL NO CONSTITUYE GARANTÍA ALGUNA. A EXCEPCIÓN DE LOS CASOS EN QUE ASÍ LO REQUIERA LA LEY APLICABLE, NO SE OTORGAN GARANTÍAS DE NINGUNA CLASE, NI EXPRESAS NI IMPLÍCITAS. ENTRE OTRAS, A TÍTULO MERAMENTE ENUNCIATIVO, NO SE OFRECE NINGUNA GARANTÍA DE COMERCIABILIDAD NI DE APTITUD PARA UN FIN ESPECÍFICO RESPECTO DE LA PRECISIÓN, LA CONFIABILIDAD NI EL CONTENIDO DE ESTE MANUAL.

HASTA EL MÁXIMO PERMITIDO POR LA LEY VIGENTE, EN NINGÚN CASO HUAWEI SERÁ RESPONSABLE DE NINGÚN DAÑO ESPECIAL, INCIDENTAL, INDIRECTO NI RESULTANTE, NI DE PÉRDIDAS DE BENEFICIOS, NEGOCIO, INGRESOS, DATOS, FONDO DE COMERCIO NI AHORROS ANTICIPADOS, CON INDEPENDENCIA DE SI TALES PÉRDIDAS SON PREVISIBLES O NO.

LA RESPONSABILIDAD MÁXIMA (ESTA LIMITACIÓN NO SE APLICARÁ A RESPONSABILIDAD POR LESIONES PERSONALES EN LA MEDIDA EN QUE LA LEY VIGENTE PROHIBA DICHA LIMITACIÓN) DE HUAWEI DERIVADA DEL USO DEL PRODUCTO DESCRITO EN ESTE MANUAL ESTARÁ LIMITADA A LA CANTIDAD ABONADA POR LOS CLIENTES PARA ADQUIRIR ESTE PRODUCTO.

Normativa de importación y exportación

Los clientes cumplirán todas las leyes y normativas de exportación o importación vigentes y serán responsables de obtener todos los permisos y las licencias gubernamentales necesarios para exportar, re-exportar o importar el producto mencionado en este manual, incluidos el software y los datos técnicos.

Política de privacidad

Para comprender cómo utilizamos y protegemos su información personal, acceda a <https://consumer.huawei.com/privacy-policy> para leer la política de privacidad.

Para entender cómo usamos y protegemos su información personal en este dispositivo, abra la página de gestión web o la aplicación HUAWEI AI Life, acceda a la Declaración sobre dispositivos de banda ancha móvil de Huawei y la privacidad, y lea nuestra política de privacidad.

Actualización de software

Si continúa usando este dispositivo, significa que ha leído y acepta el siguiente contenido:

A fin de proveer un mejor servicio, este dispositivo automáticamente obtendrá la información de las actualizaciones de software de Huawei o del operador cuando se conecte a Internet. Este proceso consumirá datos móviles y requiere acceso al identificador único del dispositivo (IMEI/N.º de serie) y al ID de la red del operador de servicios (PLMN) para comprobar si el dispositivo necesita actualizarse.

Este dispositivo admite la función de actualización automática. Una vez que esté habilitada, el dispositivo descargará e instalará automáticamente las actualizaciones críticas de Huawei o de su operador. Esta función está habilitada por defecto y se puede deshabilitar en el menú de ajustes en el portal de configuración.

Información de seguridad

Esta sección contiene información importante sobre el funcionamiento del dispositivo. Describe, además, cómo utilizar el dispositivo de manera segura. Lea esta información atentamente antes de utilizar el dispositivo.

Dispositivos electrónicos

No utilice el dispositivo cuando su uso esté prohibido. No utilice el dispositivo cuando su uso pueda generar situaciones peligrosas o interferir con otros dispositivos electrónicos.

Interferencias con dispositivos médicos

- Cumpla con las reglas y normas vigentes de los hospitales y centros de salud. No utilice el dispositivo en lugares donde su uso esté prohibido.
- Algunos dispositivos inalámbricos pueden afectar el funcionamiento de los audífonos o marcapasos. Comuníquese con su operador para obtener más información.
- Los fabricantes de marcapasos recomiendan mantener una distancia mínima de 20 cm entre el teléfono móvil y un marcapasos para evitar posibles interferencias. En caso de tener un marcapasos, use el teléfono en el lado opuesto y no lo lleve en el bolsillo delantero.

Áreas con presencia de elementos inflamables y explosivos

- No utilice el dispositivo en áreas donde se almacenen elementos inflamables o explosivos (por ejemplo, gasolineras, depósitos de aceite o plantas químicas). El uso del dispositivo en este tipo de entornos aumenta el riesgo de explosión o incendio. Además, siga las instrucciones indicadas por escrito o mediante símbolos.
- No almacene ni transporte el dispositivo en recipientes que contengan gases o líquidos inflamables, o explosivos.

Condiciones de uso

- No utilice el dispositivo en entornos con polvo, humedad o suciedad. Tampoco lo utilice en áreas con campos magnéticos. El uso del dispositivo en ese tipo de entornos puede ocasionar el mal funcionamiento del circuito.
- Antes de conectar y desconectar los cables, deje de utilizar el dispositivo y luego desconéctelo de la fuente de alimentación. Asegúrese de tener las manos secas para realizar esta operación.
- Coloque el dispositivo sobre una superficie estable.
- Mantenga el dispositivo alejado de artículos electrónicos que generen campos magnéticos o eléctricos de gran intensidad (por ejemplo, hornos de microondas o refrigeradores).
- Durante tormentas eléctricas, apague el dispositivo y desconecte todos los cables para protegerlo contra descargas atmosféricas.
- No utilice el dispositivo durante tormentas eléctricas para protegerlo de situaciones peligrosas generadas por descargas atmosféricas.
- Las temperaturas de uso ideales oscilan entre 0 °C y 40 °C. Las temperaturas de almacenamiento ideales oscilan entre -20 °C y +70 °C. El frío o el calor extremos pueden dañar el dispositivo o los accesorios.
- Mantenga el dispositivo y sus accesorios en un área fresca y bien ventilada lejos de la luz directa del sol. No envuelva ni cubra el dispositivo con toallas ni otros objetos. No coloque el dispositivo en un contenedor con poca disipación del calor, como una caja o un bolso.
- Para proteger el dispositivo o los accesorios contra incendios o posibles descargas eléctricas, evite exponerlo a la lluvia y a la humedad.
- Mantenga el dispositivo alejado del fuego o de fuentes de calor (por ejemplo, estufas, hornos de microondas, cocinas, calentadores, radiadores o velas).
- No coloque ningún objeto (por ejemplo, una vela o un recipiente con agua) sobre el dispositivo. Si algún objeto extraño o algún líquido ingresa en el dispositivo, deje de utilizarlo inmediatamente, apáguelo y desconecte todos los cables. Después, póngase en contacto con el centro de servicios autorizado de Huawei.
- No bloquee las salidas del dispositivo. Reserve un mínimo de 10 cm alrededor del dispositivo a los fines de la disipación del calor.
- Deje de utilizar las aplicaciones o el dispositivo temporalmente si se recalienta. Si la piel queda expuesta a un dispositivo sobrecalentado por un período prolongado, es posible que se produzcan síntomas de quemaduras a baja temperatura, como enrojecimiento y pigmentación más oscura.
- No toque la antena del dispositivo. Si lo hace, es posible que la calidad de las comunicaciones se vea afectada.
- No permita que los niños ni las mascotas muerdan el dispositivo ni sus accesorios así como tampoco que se los coloquen en la boca. Esto puede ocasionar daños o explosiones.
- Respete las leyes y normas locales, así como la privacidad y los derechos de los demás.
- El dispositivo debe instalarse y utilizarse manteniendo una distancia mínima de 20 cm entre el radiador y el cuerpo.
- Mantenga el dispositivo en un lugar con buena recepción. La distancia entre el dispositivo y otros materiales de metal (tales como ménsulas de metal o puertas y ventanas metálicas) debe ser superior a 25 cm, y la distancia entre los dispositivos debe ser superior a 30 cm.



- Para evitar lesiones, no toque las partes recalentadas.

Seguridad de los niños

- Cumpla con todas las precauciones para la seguridad de los niños. Puede resultar peligroso permitir que los niños jueguen con el dispositivo o con los accesorios. El dispositivo contiene partes desmontables que pueden causar asfixia. Manténgalo alejado de los niños.
- El dispositivo y los accesorios no están diseñados para ser utilizados por niños. Los niños solo deben usar el dispositivo con la supervisión de un adulto.

Accesorios

- El uso de baterías, cargadores o adaptadores de corriente no autorizados o incompatibles puede generar incendios, explosiones u otras situaciones peligrosas.

- Utilice solo los accesorios aprobados por el fabricante para este modelo. El uso de cualquier otro tipo de accesorio puede invalidar la garantía, violar leyes y normas locales, y resultar peligroso. Comuníquese con el vendedor para obtener información sobre la disponibilidad de accesorios aprobados en el área donde reside.

Seguridad del adaptador de corriente

- El enchufe debe funcionar como un dispositivo de desconexión.
- En el caso de los dispositivos que van conectados a la red, la toma de corriente debe encontrarse cerca del dispositivo y debe ser de fácil acceso.
- Desenchufe el adaptador de corriente de la toma de energía y del dispositivo cuando no esté siendo utilizado.
- No deje que el adaptador de alimentación se caiga ni lo golpee. Si está dañado, llévalo a un centro de servicios autorizado de Huawei para que lo revisen.
- Si el cable de alimentación se daña (por ejemplo: los hilos quedan al descubierto o se rompen), o si el enchufe se afloja, deje de utilizar el cable de inmediato. Si continúa utilizándolo, es posible que se produzcan descargas eléctricas, cortocircuitos o incendios.
- No toque el cable de alimentación con las manos mojadas ni tire de este para desconectarlo del adaptador de corriente.
- No toque el dispositivo ni el adaptador de corriente con las manos mojadas. De hacerlo, es posible que se produzcan descargas eléctricas, cortocircuitos o el mal funcionamiento del dispositivo.
- Si el adaptador de alimentación estuvo expuesto al agua, otros líquidos o a humedad excesiva, llévalo a un centro de servicios autorizado de Huawei para que lo revisen.
- Asegúrese de que el adaptador de corriente cumpla con los requerimientos de la Cláusula 2.5 de la recomendación IEC60950-1/EN60950-1/UL60950-1, y de que haya sido verificado y aprobado de conformidad con las normas nacionales o locales.

Limpieza y mantenimiento

- Durante el almacenamiento, el transporte y la operación del dispositivo, no permita que este se moje ni que se golpee contra otros objetos.
- Mantenga el dispositivo y los accesorios secos. No intente secarlos con una fuente de calor externa, como un horno de microondas o un secador de pelo.
- No exponga el dispositivo ni los accesorios al frío o calor extremos. Este tipo de entornos puede interferir en el correcto funcionamiento y provocar incendios o explosiones.
- Evite golpes ya que estos podrían producir el mal funcionamiento o el recalentamiento del dispositivo, incendios o explosiones.
- Si planea no utilizar el dispositivo por un período prolongado, apáguelo y desconecte todos los cables.
- Si ocurre alguna situación excepcional (por ejemplo, el dispositivo genera humo, ruidos u olores inusuales), deje de utilizar el dispositivo inmediatamente, apáguelo, desconecte todos los cables y póngase en contacto con un centro de servicios autorizado de Huawei.
- No aplaste los cables, no jale de ellos y no los doble demasiado. Esto puede dañar el cable y ocasionar el mal funcionamiento del dispositivo.
- Antes de limpiar el equipo o realizar tareas de mantenimiento, cierre todas las aplicaciones, deje de utilizarlo y desconecte todos los cables.
- No limpie el dispositivo ni los accesorios con detergentes, polvos ni con cualquier otro agente químico (como alcohol o benceno). Estas sustancias pueden dañar los componentes o causar potenciales incendios. Utilice un paño limpio, suave y seco.
- No coloque tarjetas con bandas magnéticas (como tarjetas de crédito o de teléfono) cerca del dispositivo por períodos prolongados. Esto puede dañar las bandas magnéticas de las tarjetas.
- No desmonte el dispositivo ni sus accesorios, ni modifique su estructura. Esto anulará la garantía y eximirá al fabricante de responsabilidad por los daños. En caso de daños, póngase en contacto con un centro de servicios autorizado de Huawei para solicitar asistencia o la reparación del dispositivo.

Zonas de voladura o donde se utilicen detonadores

Apaga el dispositivo portátil o inalámbrico cuando te encuentres en una zona de voladura o en aquellas zonas con carteles donde se indique que deben apagarse las comunicaciones bilaterales por radio o los dispositivos electrónicos a fin de evitar cualquier interferencia con las operaciones de voladura en curso.

Aparatos médicos

Te rogamos que consultes a tu médico, así como al fabricante del dispositivo inalámbrico, a fin de poder determinar si el uso del dispositivo es propenso a interferir con el funcionamiento adecuado de tu aparato médico.

Hospitales

Apaga el dispositivo inalámbrico cuando así se solicite en hospitales, clínicas o centros de salud. Dichas solicitudes tienen como propósito evitar posibles interferencias con equipos médicos particularmente sensibles.

Aviones

Apaga el dispositivo inalámbrico cuando el personal de aeropuertos o la tripulación de líneas aéreas así te lo solicite. Consulta con la línea aérea el uso de dispositivos inalámbricos a bordo. Si tu dispositivo dispone de «modo avión», deberás activarlo antes de embarcar.

Información sobre desecho de residuos y reciclaje



El símbolo en el producto, la batería, los textos o el embalaje indica que, al finalizar su vida útil, los productos y las baterías deben ser llevados a puntos limpios especiales designados por las autoridades locales. Esto garantiza que los residuos EEE se reciclarán y se tratarán de manera que se conserven los materiales valiosos, se proteja la salud de las personas y se cuide el medioambiente.

Para obtener más información, póngase en contacto con las autoridades locales, la tienda minorista o el servicio de eliminación de residuos domésticos, o visite el sitio web <https://consumer.huawei.com/en/>.

Reducción del uso de sustancias peligrosas

Este dispositivo y sus accesorios eléctricos cumplen con las normas locales aplicables sobre la restricción del uso de determinadas sustancias peligrosas en equipos eléctricos y electrónicos, como las normas REACH de la UE, la RoHS y la directiva de baterías (en caso de corresponder). Para obtener las declaraciones de cumplimiento de las normas REACH y RoHS, visite el sitio web <https://consumer.huawei.com/certification>.

Cumplimiento de las normas de la Unión Europea

Declaración

Por el presente, Huawei Device Co., Ltd. declara que este dispositivo B535-333 cumple con los requisitos esenciales y demás disposiciones pertinentes de la directiva 2014/53/UE.

La versión de DoC (declaración de cumplimiento) más reciente en vigencia se puede ver <https://consumer.huawei.com/certification>.

Este dispositivo puede ser utilizado en todos los estados miembro de la Unión Europea.

Cumpla con las reglas nacionales y locales del lugar donde se utilice el dispositivo.

El uso de este dispositivo puede estar restringido dependiendo de la red local.

Restricciones de la banda de 5 GHz:

El rango de frecuencias de 5150 a 5350 MHz se restringe al uso en interiores en: AT, BE, BG, CH, CY, CZ, DE, DK, EE, EL, ES, FI, FR, HR, HU, IE, IS, IT, LI, LT, LU, LV, MT, NL, NO, PL, PT, RO, SE, SI, SK, TR, UK(NI).

Información sobre ErP del producto

Por el presente documento, Huawei Device Co., Ltd. declara que sus productos cumplen con la directiva de productos relacionados con la energía (ErP) 2009/125/CE. Para obtener información detallada sobre ErP y los manuales de usuario requeridos por el Reglamento de la Comisión, acceda a: <https://consumer.huawei.com/en/certification>.

Bandas de frecuencia y potencia

(a) Bandas de frecuencia en las cuales funciona el equipo de radio: es posible que algunas bandas no estén disponibles en todos los países o en todas las áreas. Comuníquese con el operador local para obtener más detalles.

(b) Potencia máxima de radiofrecuencia transmitida en las bandas de frecuencia en las cuales funciona el equipo de radio: la potencia máxima para todas las bandas es menor que el límite más alto especificado en la norma armonizada relacionada.

Las bandas de frecuencia y los límites nominales de la potencia de transmisión (irradiada y/o conducida) aplicables a este equipo de radio son los siguientes: WCDMA 900/2100: 25.7 dBm, LTE Band 1/3/7/8/20/28/38: 25.7 dBm, Wi-Fi 2.4G: 20 dBm, Wi-Fi 5G: 5150-5350 MHz: 23 dBm, 5470-5725 MHz: 30 dBm.

Información de software y accesorios

Algunos accesorios son opcionales en ciertos países o determinadas regiones. Es posible adquirir accesorios opcionales de un proveedor con licencia, de ser necesario. Se recomienda la utilización de los siguientes accesorios:

Adaptadores: HW-120200X01 (X representa los tipos de conectores utilizados, que pueden ser C, U, J, E, B, A, I, R, Z o K, según la región)

La versión de software del producto es 11.0.2.2 (H380SP4C00). Una vez que el producto haya sido lanzado, el fabricante lanzará actualizaciones de software para solucionar errores o mejorar funciones. Todas las versiones de software lanzadas por el fabricante han sido verificadas y cumplen con las reglas pertinentes.

Los parámetros de RF (por ejemplo, el rango de frecuencia y la potencia de salida) no son accesibles para el usuario y, por lo tanto, no puede modificarlos.

Para consultar la información más actualizada sobre accesorios y software, consulte la DoC (Declaración sobre cumplimiento) en <https://consumer.huawei.com/certification>.

Visite <https://consumer.huawei.com/en/support/hotline> para conocer la línea de acceso directo y la dirección de correo electrónico actualizadas correspondientes a su país o región.

Ogólna prezentacja urządzenia

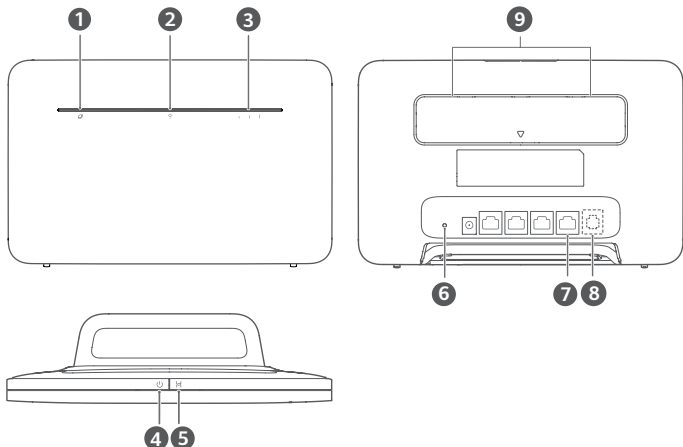

1 Wskaźnik statusu sieci

2 Wskaźnik sieci Wi-Fi®

3 Wskaźnik siły sygnału

4 Przycisk zasilania

5 Przycisk H

6 Przycisk Reset

7 Port sieci LAN/WAN

8 Port telefonu stacjonarnego (Opcjonalnie. Rzeczywisty wygląd i funkcje produktu są decydujące).

9 Gniazda anteny zewnętrznej

Przygotowanie do pracy

1 Przymocuj oprawę do routera.

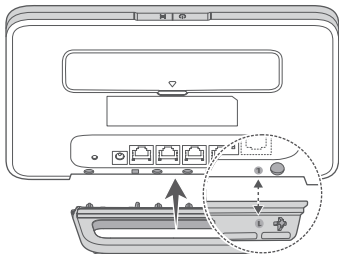

Oprawa pomaga utrzymać pionową pozycję routera i poprawia jakość sygnału Wi-Fi.

2 Upewnij się, że korzystasz z właściwej karty SIM.



mini-SIM (2FF)



micro-SIM (3FF)



nano-SIM (4FF)

3 Włóż delikatnie kartę SIM do gniazda karty SIM zgodnie z kierunkiem pokazanym na ilustracji poniżej, aż usłyszysz kliknięcie.

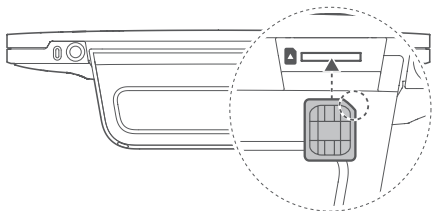

- Aby wyjąć kartę SIM, naciśnij ją delikatnie, aż usłyszysz kliknięcie. Karta zostanie wysunięta automatycznie.
- Nie należy wkładać ani wyjmować karty SIM w czasie, gdy router jest uruchomiony, ponieważ grozi to uszkodzeniem karty lub urządzenia.

4 Podłącz zasilacz do routera.

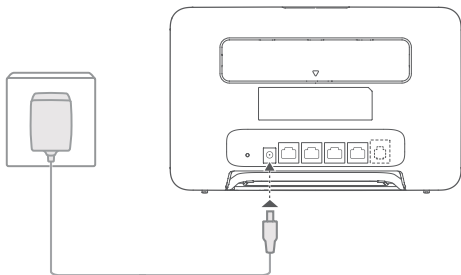

Po nawiązaniu połączenia z siecią wskaźniki routera zostaną włączone.

Wskaźnik statusu sieci Świecenie stałym białym światłem: Połączono z siecią.

Wskaźnik siły sygnału Biały: Większa liczba pasków oznacza większą siłę sygnału.

- Jeśli wskaźnik statusu sieci świeci na czerwono, oznacza to brak połączenia sieciowego. Więcej informacji można znaleźć w sekcji najczęściej zadawanych pytań w niniejszym przewodniku.

Nawiązywanie połączenia z siecią Wi-Fi routera

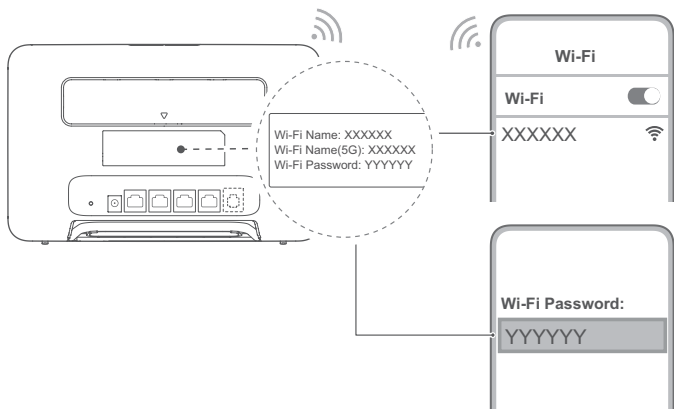

Gdy router nawiąże połączenie z komórkową siecią transmisji danych, można połączyć komputer lub telefon komórkowy z siecią Wi-Fi routera, aby uzyskać dostęp do Internetu. Etykieta z tyłu routera zawiera domyślną nazwę sieci Wi-Fi (**Wi-Fi Name**) i hasło (**Wi-Fi Password**).

- Kiedy wskaźnik sieci Wi-Fi świeci i nie miga, sieć Wi-Fi jest aktywna. Informacje o włączaniu i wyłączeniu sieci Wi-Fi można znaleźć na stronie zarządzania routerem w przeglądarce.
- Należy jak najszybciej zmienić nazwę sieci Wi-Fi i hasło do niej na stronie zarządzania routerem w przeglądarce, aby zapobiec korzystaniu z sieci przez niepowołane osoby. Po zmianie hasła konieczne będzie ponowne nawiązanie połączenia z siecią Wi-Fi routera.

Zarządzanie routerem

Do zarządzania routerem służy strona zarządzania w przeglądarce. Etykieta z tyłu routera zawiera domyślny adres IP, hasło itd.

Dodatkowe informacje można znaleźć na stronie zarządzania w przeglądarce.

- Pamiętaj, aby jak najszybciej zmienić domyślne hasło logowania na stronie zarządzania w przeglądarce, aby uniemożliwić zmianę ustawień routera przez niepowołane osoby.
- Routerem można zarządzać także za pośrednictwem aplikacji HUAWEI AI Life. Zeskanuj poniższy kod QR, aby rozpocząć pobieranie.



Konfiguracje opcjonalne

Opis funkcji w tym rozdziale ma wyłącznie charakter poglądowy. Niektóre z opisywanych funkcji mogą być niedostępne w tym modelu routera.

Podłączanie wielu urządzeń do routera

Z routerem można połączyć komputer lub telefon stacjonarny, aby korzystać z Internetu, prowadzić rozmowy telefoniczne itp.

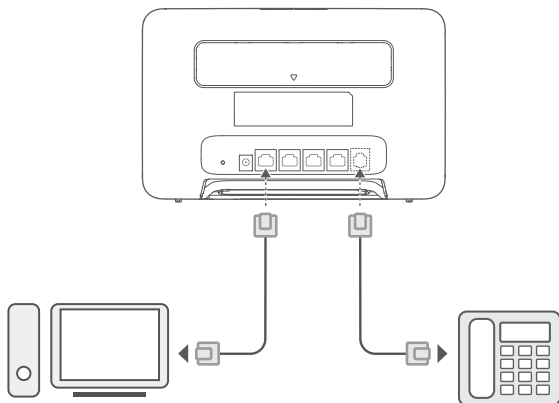

Dostęp do Internetu przez port Ethernet

Router można także podłączyć do stacjonarnego portu sieci Ethernet za pomocą kabla Ethernet, aby uzyskać dostęp do Internetu.

Przed połączeniem z Internetem przy użyciu portu sieci Ethernet należy skonfigurować odpowiednie ustawienia na stronie zarządzania routerem w przeglądarce. Szczegółowych informacji udziela operator.

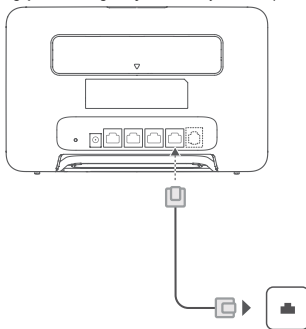

i Kabel Ethernet stanowi akcesorium opcjonalne. W celu zakupu kabla Ethernet należy zwrócić się do autoryzowanego sprzedawcy.

Instalowanie anten zewnętrznych

Wbudowana antena jest w stanie spełnić podstawowe wymagania związane z połączeniem sieciowym, jednak zainstalowanie zewnętrznej anteny w routerze pozwala poprawić odbiór sygnału. Skontaktuj się z operatorem, aby nabyć antenę. Jeśli potrzebna jest tylko jedna antena, należy ją podłączyć do gniazda .

- i** • Przed przystąpieniem do podłączania anten zewnętrznych należy wyłączyć router i odłączyć go od zasilacza.
- Anteny zewnętrzne mogą być używane tylko wewnątrz pomieszczeń. Nie należy korzystać z anten zewnętrznych w trakcie burzy.
- Należy używać tylko anten zewnętrznych dostarczonych przez operatora.

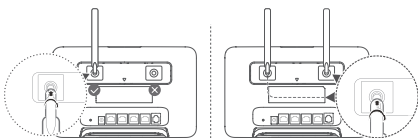
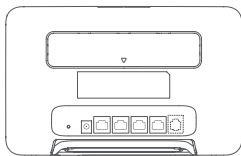

Najczęściej zadawane pytania

Jak przywrócić ustawienia fabryczne?

Gdy router jest włączony, użyj igły lub podobnego przedmiotu, aby nacisnąć i przytrzymać przycisk resetowania, aż wskaźnik stanu sieci zacznie migać. Zwolnij przycisk. Zostaną przywrócone ustawienia fabryczne routera.

Co zrobić, jeśli zapomnę hasła do sieci Wi-Fi lub hasła logowania do strony zarządzania urządzeniem w przeglądarce?

Przywróć ustawienia fabryczne routera, a następnie spróbuj ponownie, używając domyślnego hasła do sieci Wi-Fi i hasła logowania.

Co zrobić, jeśli wskaźnik statusu sieci świeci na czerwono lub nie można nawiązać połączenia internetowego?

- 1 Sprawdź, czy karta SIM jest włożona. Zapoznaj się z rozdziałem „Przygotowanie do pracy”, aby uzyskać informacje na temat odpowiedniego rozmiaru karty SIM oraz umieszczania karty w gnieździe.
- 2 Jeśli problem będzie nadal występować, przywróć ustawienia fabryczne routera i spróbuj ponownie.
- 3 Skontaktuj się z operatorem, aby sprawdzić, czy karta SIM działa. Jeśli jest to nowa karta, upewnij się, że została aktywowana.

Co zrobić, jeśli Internet działa powoli?

- 1 Sprawdź wskaźnik siły sygnału na routerze. Jeśli problem wynika ze słabego sygnału, zmień kierunek ustawienia routera lub przestaw go bliżej okna, aby poprawić odbiór sygnału.
- 2 Jeśli urządzenie jest połączone z routerem przez Wi-Fi, zmień położenie urządzenia, aby uzyskać lepszy sygnał.
- 3 Przełącz na pasmo Wi-Fi 5 GHz, jeśli urządzenie je obsługuje.
- 4 Uruchom ponownie router i urządzenie, a następnie spróbuj jeszcze raz.
- 5 Sprawdź, czy osiągnięto miesięczny limit transmisji danych. W przypadku osiągnięcia limitu operator może ograniczyć szybkość Internetu.

Jak nawiązać połączenie z routerem za pomocą funkcji WPS (konfiguracja zabezpieczonej sieci Wi-Fi)?

Aby połączyć z routerem urządzenie z obsługą funkcji WPS przy użyciu przycisku H:

- 1 Naciśnij na routerze przycisk H, po czym wskaźnik sieci Wi-Fi zacznie migać.
- 2 W ciągu 2 minut włącz funkcję WPS na urządzeniu, aby połączyć się z siecią Wi-Fi routera.

Dlaczego nie mogę otworzyć strony zarządzania routerem w przeglądarce?

- 1 Upewnij się, że komputer jest połączony z routerem za pomocą kabla Ethernet lub sieci Wi-Fi.
- 2 Upewnij się, że konfiguracja komputera umożliwia automatyczne uzyskiwanie adresu IP i adresu serwera DNS.
- 3 Uruchom ponownie przeglądarkę lub spróbuj użyć innej przeglądarki.
- 4 Jeśli problem będzie nadal występować, przywróć ustawienia fabryczne routera.

Dlaczego zawartość strony zarządzania w przeglądarce nie jest aktualna?

Zawartość związana z urządzeniem na stronie zarządzania może nie być aktualna ze względu na pamięć podręczną przeglądarki. Aby rozwiązać ten problem, ręcznie wyczyść pamięć podręczną przeglądarki (np. otwórz przeglądarkę i wybierz kolejno opcje **Opcje internetowe (Internet Options)** > **Ogólne (General)** > **Historia przeglądania (Browsing history)** > **Usuń (Delete)**) i ponownie otwórz stronę zarządzania urządzeniem.

W razie wystąpienia jakichkolwiek innych problemów z routerem:

- 1 Uruchom ponownie router.
- 2 Przywróć ustawienia fabryczne routera.
- 3 Skontaktuj się z operatorem.

Nota prawna

Copyright © Huawei 2021. Wszelkie prawa zastrzeżone.

Urządzenie opisane w niniejszej instrukcji może zawierać oprogramowanie chronione prawami autorskimi firmy Huawei lub ewentualnych licencjodawców. Klienci nie mogą w żaden sposób powielać, dystrybuować, modyfikować, dekompilować, dezasemblować, deszyfrować, wyodrębnić, poddawać inżynierii wstecznej, dzierżawić, cedować ani udzielać podlicencji tego oprogramowania, chyba że ograniczenia takie są zabronione przez obowiązujące przepisy lub działania takie są dozwolone przez odpowiednich właścicieli praw autorskich w ramach licencji.

Znaki towarowe i zezwolenia

LTE jest znakiem towarowym ETSI.

Wi-Fi®, logo Wi-Fi CERTIFIED oraz logo Wi-Fi są znakami towarowymi Wi-Fi Alliance.

Pozostałe znaki towarowe, nazwy produktów, usług i firm wymienione w niniejszej instrukcji mogą stanowić własność ich prawowitych właścicieli.

Uwaga

Niektóre funkcje produktu i jego akcesoriów opisane w niniejszym dokumencie zależą od zainstalowanego oprogramowania oraz możliwości i ustawień sieci lokalnej, dlatego mogą nie być aktywne lub mogą być ograniczone przez operatorów sieci lokalnej lub dostawców usług sieciowych.

Dlatego użyte opisy mogą nie odpowiadać całkowicie zakupionemu produktowi lub akcesorium.

Firma Huawei zastrzega sobie prawo do zmiany lub modyfikowania informacji bądź specyfikacji zawartych w niniejszej instrukcji bez wcześniejszego powiadomienia i bez ponoszenia odpowiedzialności za te zmiany.

ZASTRZEŻENIE

CAŁA TREŚĆ NINIEJSZEGO PODRĘCZNIKA JEST UDOSTĘPNIANA W STANIE „JAK WIDAĆ”. OPRÓCZ SYTUACJI WYNIKAJĄCYCH Z OBOWIĄZUJĄCEGO PRAWA, NIE UDZIELA SIĘ ŻADNYCH GWARANCJI, JAWNYCH ANI DOROZUMIANYCH, W TYM MIĘDZY INNYMI DOROZUMIANEJ GWARANCJI PRZYDATNOŚCI HANDLOWEJ I PRZYDATNOŚCI DO OKREŚLONEGO CELU, W ODNIESIENIU DO DOKŁADNOŚCI, NIEZAWODNOŚCI LUB TREŚCI NINIEJSZEGO PODRĘCZNIKA.

W MAKSYMALNYM DOZWOLONYM PRZEZ OBOWIĄZUJĄCE PRZEPISY ZAKRESIE FIRMA HUAWEI NIE PONOSI ODPOWIEDZIALNOŚCI ZA WSZELKIE SZKODY SZCZEGÓLNE, UBOCZNE, POŚREDNIE LUB WTORNE, UTRATĘ ZYSKÓW, MOŻLIWOŚCI PROWADZENIA DZIAŁALNOŚCI GOSPODARCZEJ, PRZYCHODÓW, DANYCH, DOBREGO IMIENIA I PRZEWIADYWANYCH OSZCZĘDNOŚCI, NIEZALEŻNIE OD TEGO, CZY TAKĄ UTRATĘ MOŻNA PRZEWIADZIEĆ.

MAKSYMALNA ODPOWIEDZIALNOŚĆ (OGRANICZENIE TO NIE MA ZASTOSOWANIA W PRZYPADKU ODPOWIEDZIALNOŚCI ZA OBRAŻENIA OSÓB, LECZ WYŁĄCZNIE W ZAKRESIE, W JAKIM OBOWIĄZUJĄCE PRZEPISY ZAKAZUJĄ STOSOWANIA TAKIEGO OGRANICZENIA) FIRMY HUAWEI WYNIKAJĄCA Z UŻYTKOWANIA URZĄDZENIA OPISANEGO W NINIEJSZEJ INSTRUKCJI JEST OGRANICZONA DO WYSOKOŚCI KWOTY ZAPŁACONEJ PRZEZ KLIENTA Z TYTUŁU NABYCIA NINIEJSZEGO URZĄDZENIA.

Przepisy importowe i eksportowe

Klienci muszą przestrzegać wszystkich obowiązujących przepisów eksportowych i importowych i są odpowiedzialni za uzyskanie wszelkich wymaganych zezwoleń rządowych i licencji pozwalających na eksportowanie, reeksportowanie bądź importowanie urządzenia opisanego w niniejszej instrukcji, w tym także oprogramowania i zawartych w nim danych technicznych.

Zasady ochrony prywatności

Aby lepiej zrozumieć, w jaki sposób wykorzystujemy i chronimy Twoje dane osobowe, prosimy zapoznać się z dokumentem Zasady ochrony prywatności pod adresem <https://consumer.huawei.com/privacy-policy>.

Aby dowiedzieć się, w jaki sposób wykorzystujemy i chronimy dane osobowe użytkownika w tym urządzeniu, otwórz stronę do zarządzania lub aplikację HUAWEI AI Life, wyświetl Oświadczenie o urządzeniach szerokopasmowych usług komórkowych i ochronie prywatności firmy Huawei, a następnie przeczytaj naszą politykę prywatności.

Aktualizacja oprogramowania

Dalsze korzystanie z tego urządzenia oznacza potwierdzenie zapoznania się z poniższymi postanowieniami oraz ich akceptację:

W celu świadczenia lepszej usługi urządzenie będzie automatycznie uzyskiwało informacje o aktualizacji oprogramowania od Huawei oraz operatora po połączeniu z Internetem. Proces będzie wymagał użycia komórkowej transmisji danych oraz dostępu do identyfikatora unikatowego urządzenia (IMEI/numer seryjny) oraz identyfikatora sieciowego usługodawcy (PLMN), aby sprawdzić, czy aktualizacja urządzenia jest wymagana.

Tu urządzenie obsługuje funkcję automatycznej aktualizacji. Po jej włączeniu urządzenie będzie automatycznie pobierało oraz instalowało krytyczne aktualizacje udostępnione przez firmę Huawei lub operatora użytkownika. Funkcja jest domyślnie włączona. Można ją skonfigurować, korzystając z menu ustawień na stronie zarządzania.

Bezpieczeństwo użycia

Niniejszy rozdział zawiera ważne informacje na temat obsługi urządzenia. Zawiera również informacje dotyczące jego bezpiecznego użytkowania. Przed przystąpieniem do użytkowania urządzenia uważnie przeczytaj te informacje.

Urządzenie elektroniczne

Nie używaj urządzenia w miejscach, w których korzystanie z niego jest zabronione. Nie używaj urządzenia, jeżeli stwarzałoby to zagrożenie lub zakłócało działanie innych urządzeń.

Zakłócanie działania sprzętu medycznego

- Przestrzegaj przepisów i zasad obowiązujących w szpitalach i innych placówkach służby zdrowia. Nie korzystaj z urządzenia w miejscach, w których jest to zabronione.
- Niektóre urządzenia bezprzewodowe mogą wpływać na działanie aparatów słuchowych lub rozruszników serca. Więcej informacji udzieli usługodawca.
- Producenci rozruszników serca zalecają, aby odległość pomiędzy urządzeniem a rozrusznikiem wynosiła co najmniej 15 cm w celu wyeliminowania potencjalnych zakłóceń pracy rozrusznika. Jeśli używasz rozrusznika, używaj urządzenia po stronie przeciwnej względem rozrusznika i nie noś urządzenia w przedniej kieszeni.

Miejsca przechowywania materiałów palnych i wybuchowych

- Nie korzystaj z urządzenia w miejscach, gdzie przechowywane są materiały palne lub wybuchowe, na przykład na stacjach paliw, w składach paliw i zakładach chemicznych, używanie urządzenia w takich miejscach zwiększa ryzyko eksplozji lub pożaru. Należy ponadto przestrzegać instrukcji wyraźnych słownie lub za pomocą symboli.
- Nie wolno przechowywać ani transportować urządzenia w jednym opakowaniu z łatwopalnymi cieczami, gazami lub materiałami wybuchowymi.

Warunki eksploatacji

- Unikaj miejsc zakurzonych, wilgotnych i brudnych oraz takich, w których występują pola magnetyczne. Używanie urządzenia w takim otoczeniu może doprowadzić do awarii obwodów.
- Przed podłączeniem i odłączeniem przewodów zaprzestań korzystania z urządzenia, a następnie odłącz je od źródła zasilania. Upewnij się, że podczas obsługi urządzenia masz suche ręce.
- Urządzenie zawsze ustawiaj na stabilnej powierzchni.
- Trzymaj urządzenie z dala od urządzeń elektronicznych będących źródłem silnego pola magnetycznego lub elektrycznego, takich jak kuchenka mikrofalowa lub lodówka.
- Podczas burzy wyłącz urządzenie i odłącz wszystkie podłączone do niego przewody, aby ochronić je przed wyładowaniami atmosferycznymi.
- Nie używaj urządzenia podczas burzy, ponieważ grozi to uszkodzeniem przez wyładowania atmosferyczne.
- Idealny zakres temperatur pracy urządzenia: od 0 °C do 40 °C. Idealny zakres temperatur składowania: od -20 °C do +70 °C. Bardzo wysokie i bardzo niskie temperatury mogą uszkodzić urządzenie lub jego akcesoria.
- Urządzenie i akcesoria przechowuj w dobrze wentylowanym i chłodnym pomieszczeniu, nie narażając ich na bezpośrednio działanie promieni słonecznych. Nie przykrywaj ani nie zastanijaj urządzenia ręcznikami ani innymi przedmiotami. Nie umieszczaj urządzenia w pojemniku słabo rozpraszającym ciepło, takim jak pudełko czy torba.
- Unikaj deszczu i wilgoci, aby urządzenie i akcesoria nie zagrażały porażeniem elektrycznym.
- Trzymaj urządzenie z dala od źródeł ciepła i ognia, takich jak grzejnik, kuchenka mikrofalowa, kuchenka gazowa, terma, bojler, kaloryfer lub świeca.
- Nie kładź na urządzeniu żadnych przedmiotów (takich jak świeca lub naczynie z wodą). Jeżeli do wnętrza urządzenia przedostanie się ciało obce lub ciecz, zaprzestań bezwzględnie jego używania, wyłącz je i odłącz wszystkie podłączone do niego przewody. Następnie skontaktuj się z punktem serwisowym Huawei.
- Nie zatykał otworów w urządzeniu. Pozostaw minimum 10 cm wolnej przestrzeni wokół urządzenia, aby umożliwić odprowadzanie ciepła.
- Jeżeli dojdzie do przegrzania, przestań na pewien czas używać urządzenia lub aplikacji. Długotrwałe narażenie skóry na oddziaływanie przegrzanego urządzenia może wywołać objawy poparzeń, takie jak czerwona wysypka i przebarwienia.
- Nie dotykaj anteny urządzenia. Może to pogorszyć jakość łączności.
- Nie pozwalaj dzieciom ani zwierzętom gryźć bądź ssać urządzenie i akcesoria. Może to spowodować uszkodzenie lub eksplozję.
- Przestrzegaj miejscowych przepisów oraz szanuj prawa innych osób, w tym prawo do prywatności.
- Urządzenie powinno być używane przy zachowaniu minimalnej odległości 20 cm pomiędzy elementem promieniującym a ciałem użytkownika.
- Przechowuj urządzenie w miejscu, w którym jest dobry odbiór sygnału. Odległość pomiędzy urządzeniem a innymi metalowymi przedmiotami (takimi jak metalowe uchwyty, drzwi i okna) powinna być większa niż 25 cm, a odległość pomiędzy urządzeniami powinna wynosić ponad 30 cm.



- Nie dotykaj gorących części, aby nie doszło do uszkodzeń ciała.

Bezpieczeństwo dzieci

- Należy przestrzegać wszystkich środków ostrożności dotyczących bezpieczeństwa dzieci. Zabawa urządzeniem lub jego akcesoriami może być niebezpieczna. Urządzenie zawiera odłączane części, których połknięcie grozi udławieniem. Przechowuj produkt poza zasięgiem dzieci.
- Urządzenie i akcesoria nie są przeznaczone do użytku przez dzieci. Dzieci powinny korzystać z tego urządzenia tylko pod nadzorem dorosłych.

Akcesoria

- Używanie niezatwierdzonego lub niezgodnego zasilacza, ładowarki lub baterii może spowodować pożar, eksplozję lub inne zagrożenia.

- Wybieraj tylko akcesoria zatwierdzone do współpracy z tym modelem przez producenta urządzenia. Użycie innych typów akcesoriów może spowodować unieważnienie gwarancji, naruszać lokalne przepisy i być niebezpieczne. W celu uzyskania informacji o dostępności zatwierdzonych akcesoriów w danym regionie należy się skontaktować ze sprzedawcą.

Bezpieczeństwo użycia zasilacza

- Wtyczka zasilania pełni funkcję wyłącznika.
- Gniazdo zasilające powinno znajdować się blisko podłączanego urządzenia i być łatwo dostępne.
- Jeżeli zasilacz nie jest używany, odłącz go od gniazdka elektrycznego i urządzenia.
- Nie narażaj zasilacza na upuszczenie i uderzenia. Uszkodzony zasilacz należy przekazać do zbadania w punkcie serwisowym Huawei.
- Jeśli przewód zasilający jest uszkodzony (np. złamany lub ma uszkodzoną izolację) albo wtyczka jest poluzowana, natychmiast zaprzestań używania przewodu. Dalsze korzystanie z niego może spowodować porażenie elektryczne, zwarcie lub pożar.
- Nie dotykaj przewodu zasilającego mokrymi rękoma i nie ciągnij za przewód w celu odłączenia zasilacza.
- Nie dotykaj urządzenia ani zasilacza mokrymi dłońmi. Może to spowodować zwarcie, awarię lub porażenie elektryczne.
- Jeżeli zasilacz został wystawiony na działanie wody, innych cieczy lub nadmiernej wilgoci, należy oddać go do punktu serwisowego Huawei w celu przeprowadzenia kontroli.
- Zasilacz musi spełniać wymagania Klauzuli 2.5 normy IEC60950-1/EN60950-1/UL60950-1 oraz musi być przetestowany i dopuszczony do użytkowania zgodnie z normami krajowymi lub lokalnymi.

Czyszczenie i konserwacja

- Podczas przechowywania, transportu i obsługi urządzenia należy je chronić przed wilgocią i zderzeniem z innymi przedmiotami.
- Dbaj o to, by urządzenie i akcesoria pozostawały suche. Nie próbuj ich suszyć przy użyciu zewnętrznego źródła ciepła, takiego jak kuchenka mikrofalowa lub suszarka.
- Nie narażaj urządzenia ani akcesoriów na działanie ekstremalnie wysokiej lub niskiej temperatury. Takie warunki pracy mogą uniemożliwić prawidłowe działanie urządzenia i spowodować pożar lub wybuch.
- Unikaj zderzeń z innymi przedmiotami, ponieważ mogą spowodować awarię, przegrzanie, pożar lub eksplozję.
- Jeżeli urządzenie nie będzie przez dłuższy czas używane, wyłącz je i odłącz wszystkie podłączone do niego przewody.
- Jeżeli urządzenie zacznie działać nietypowo, na przykład gdy z urządzenia wydobywa się dym, nietypowy zapach lub wydaje ono dziwny dźwięk, natychmiast przerwij używanie urządzenia, wyłącz je, odłącz wszystkie podłączone do niego przewody i skontaktuj się z punktem serwisowym Huawei.
- Nie należy deptać, ciągnąć ani nadmiernie wyginać przewodów. Może to spowodować uszkodzenie przewodu i nieprzewidowane działanie urządzenia.
- Przed przystąpieniem do czyszczenia lub konserwacji urządzenia zakończ używanie go, zamknij wszystkie aplikacje i odłącz wszystkie podłączone przewody.
- Do czyszczenia urządzenia i akcesoriów nie należy używać detergentów, proszków ani innych środków chemicznych (takich jak alkohol i benzen). Substancje te mogą uszkodzić części urządzenia i stanowić zagrożenie pożarowe. Do czyszczenia urządzenia i akcesoriów używaj czystej, miękkiej i suchej ściereczki.
- Nie umieszczaj w pobliżu urządzenia na dłuższy czas kart z paskiem magnetycznym, takich jak karty kredytowe i telefoniczne. W takiej sytuacji może dojść do uszkodzenia karty z paskiem magnetycznym.
- Nie demontuj ani nie regeneruj urządzenia ani akcesoriów. Spowoduje to unieważnienie gwarancji, a producent zostanie zwolniony z odpowiedzialności za ewentualne szkody. W przypadku wystąpienia usterki skontaktuj się z punktem serwisowym Huawei w celu uzyskania pomocy lub przekazania urządzenia do naprawy.

Utylizacja i recykling odpadów



Ten symbol na etykiecie produktu, na baterii, w dokumentacji lub na opakowaniu oznacza, że urządzenia elektroniczne i baterie po zakończeniu eksploatacji muszą zostać oddane do wyspecjalizowanych punktów odbioru wyznaczonych przez lokalne władze. Dzięki temu odpady pochodzące z urządzeń elektrycznych i elektronicznych zostaną poddane recyklingowi i będą traktowane w sposób umożliwiający odzyskanie cennych surowców oraz ochronę zdrowia ludzkiego i środowiska naturalnego.

Więcej informacji można uzyskać, kontaktując się z lokalnymi władzami, sprzedawcą urządzenia lub lokalnym przedsiębiorstwem utylizacji odpadów albo odwiedzając witrynę <https://consumer.huawei.com/pl/>.

Ograniczenie stosowania substancji niebezpiecznych

Niniejsze urządzenie i jego akcesoria elektryczne spełniają wymogi lokalnych przepisów o ograniczaniu użycia pewnych substancji niebezpiecznych w urządzeniach elektrycznych i elektronicznych, takich jak unijne rozporządzenie REACH, RoHS i dyrektywa w sprawie baterii (jeśli dotyczy). Informacje na temat zgodności z wymogami REACH i RoHS można znaleźć w witrynie <https://consumer.huawei.com/certification>.

Zgodność z przepisami UE

Deklaracja

Niniejszym firma Huawei Device Co., Ltd. oświadcza, że urządzenie B535-333 jest zgodne z podstawowymi wymogami i odpowiednimi postanowieniami Dyrektywy 2014/53/UE.

Najbardziej aktualną i obowiązującą wersję deklaracji zgodności można znaleźć na stronie <https://consumer.huawei.com/certification>.

Urządzenie zostało dopuszczone do użycia we wszystkich krajach członkowskich UE.

Należy przestrzegać przepisów krajowych i lokalnych w miejscu użytkowania urządzenia.

W zależności od sieci lokalnej użytkowanie urządzenia może podlegać ograniczeniom.

Ograniczenia dotyczące transmisji w paśmie 5 GHz:

Zakres częstotliwości od 5150 do 5350 MHz jest przeznaczony do transmisji wewnątrz pomieszczeń w następujących krajach: AT, BE, BG, CH, CY, CZ, DE, DK, EE, EL, ES, FI, FR, HR, HU, IE, IS, IT, LI, LT, LU, LV, MT, NL, NO, PL, PT, RO, SE, SI, SK, TR, UK(NI).

Informacje dotyczące produktów związanych z energią

Huawei Device Co., Ltd. niniejszym oświadcza, że produkty są zgodne z dyrektywą 2009/125/WE dotyczącą produktów związanych z energią (ErP). Szczegółowe informacje dotyczące dyrektywy ErP i instrukcji użytkownika wymaganych rozporządzeniem Komisji można uzyskać na stronie: <https://consumer.huawei.com/en/certification>.

Pasma częstotliwości i moc

(a) Pasma częstotliwości, w których działa sprzęt radiowy: niektóre pasma mogą nie być dostępne we wszystkich krajach lub wszystkich obszarach. Więcej szczegółów można uzyskać od lokalnego operatora.

(b) Maksymalna moc częstotliwości radiowej na pasmach częstotliwości, na których działa sprzęt radiowy: maksymalna moc dla wszystkich pasm jest niższa niż najwyższa wartość limitu podana w powiązanych normach zharmonizowanych.

Pasma częstotliwości i znamionowe limity mocy przekazu (wypromieniowanej i/lub przewodzonej) stosuje się do tego sprzętu radiowego w następujący sposób: WCDMA 900/2100: 25.7 dBm, LTE Band 1/3/7/8/20/28/38: 25.7 dBm, Wi-Fi 2.4G: 20 dBm, Wi-Fi 5G: 5150-5350 MHz: 23 dBm, 5470-5725 MHz: 30 dBm.

Informacje o akcesoriach i oprogramowaniu

Niektóre akcesoria są opcjonalne w pewnych krajach lub regionach. Akcesoria opcjonalne można zakupić od licencjonowanego dostawcy zgodnie z potrzebami. Zalecane są następujące akcesoria:

Adaptery: HW-120200X01 (X oznacza użycie różnych typów wtyczek, np. C, U, J, E, B, A, I, R, Z lub K, w zależności od regionu)

Wersja oprogramowania produktu to 11.0.2.2 (H380SP4C00). Producent wydaje aktualizacje oprogramowania w celu naprawy błędów lub poprawienia funkcjonalności po wprowadzeniu produktu na rynek. Wszystkie wersje oprogramowania wydane przez producenta zostały zweryfikowane i są nadal zgodne z właściwymi przepisami. Żadne parametry częstotliwości radiowej (na przykład zakres częstotliwości i moc wyjściowa) nie są dostępne dla użytkownika i nie mogą być przez niego zmieniane.

Najaktualniejsze informacje o akcesoriach i oprogramowaniu podane są w deklaracji zgodności na <https://consumer.huawei.com/certification>.

Aktualne dane teleadresowe i adres e-mail w wybranym kraju lub regionie zawiera strona <https://consumer.huawei.com/en/support/hotline>.

A termék áttekintése

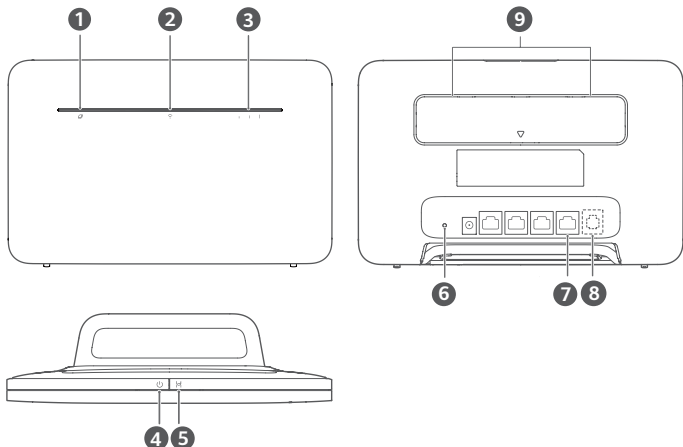

1	Hálózatiállapot-jelző	2	Wi-Fi®-állapotjelző
3	Jelerősség jelzőfénye	4	Bekapcsológomb
5	H gomb	6	Reset gomb
7	LAN-/WAN-port	8	Vezetékes telefon port (Opcionális. A termék tényleges megjelenése és funkciói eltérőek lehetnek.)
9	Külső antenna portjai		

Beállítás

1 Az aljzatot csatlakoztassa a routerre.

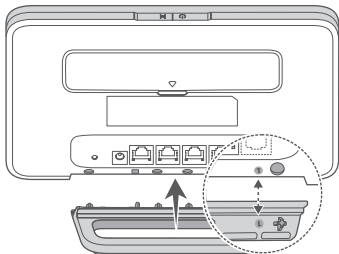

i Az aljzat segítségével a router álló helyzetbe kerül, ami javítja a Wi-Fi-jelek vételét.

2 Győződjön meg róla, hogy a megfelelő SIM-kártyát használja.



mini-SIM (2FF)



micro-SIM (3FF)



nano-SIM (4FF)

3 Óvatosan helyezze be a SIM-kártyát a SIM-kártya foglalatba az ábrán látható irányban, amíg a helyére nem kattann.

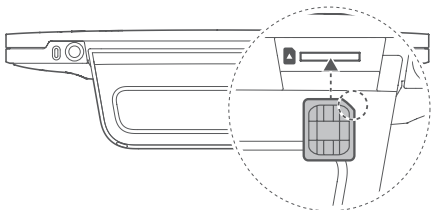

- A SIM-kártya eltávolításához nyomja meg a SIM-kártyát a kattanásig. A kártya automatikusan kiugrik a helyéről.
- A router működése közben ne helyezzen be, illetve ne távolítson el SIM-kártyát, mivel ez negatív hatással lehet a SIM-kártya teljesítményére, vagy kárt tehet benne.

4 Csatlakoztassa a tápegységet a routerhez.

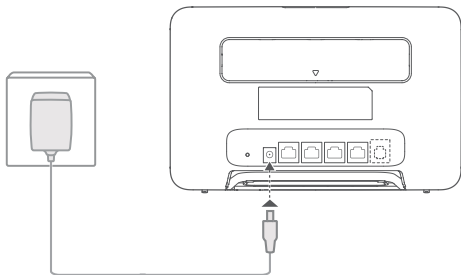

A jelzők bekapcsolnak ha a router sikeresen csatlakozott egy hálózathoz.

Hálózatiállapot-jelző Fehéren világít: Csatlakozik a hálózathoz.

Jelerősség jelzőfénye Fehér: A több jelsáv erősebb jelet mutat.

- Ha a hálózatiállapot-jelző piros fényel világít, az azt jelzi, hogy nincs hálózati kapcsolat. Kérjük, olvassa el az útmutató GYIK szakaszát.

Csatlakozás a router Wi-Fi-hálózatához

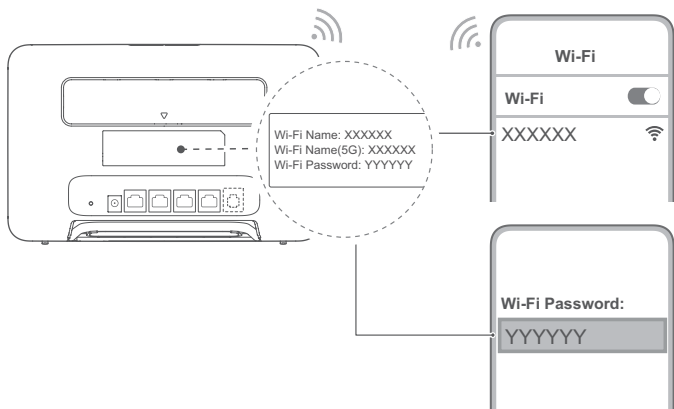

Miután a router mobiladat-hálózathoz csatlakozott, az internetelés érdekében csatlakoztathatja a számítógépét vagy a mobiltelefonját a router Wi-Fi-hálózatához. A router tetején elhelyezett címkén találja az alapértelmezett Wi-Fi-hálózatnevet (**Wi-Fi Name**) és -jelszót (**Wi-Fi Password**).

- Ha a Wi-Fi-állapotjelző folyamatosan világít, akkor a Wi-Fi-szolgáltatás engedélyezve van. A Wi-Fi be- vagy kikapcsolásához lásd a router webalapú kezelőoldalát.
- Wi-Fi-hálózata illetéktelenek általi hozzáféréseinek megelőzése érdekében gondoskodjon a webalapú kezelőoldalon a Wi-Fi-hálózat nevének és jelszavának azonnali módosításáról. A jelszó módosítása után újra csatlakoznia kell a router Wi-Fi-hálózatához.

A router kezelése

A routert egy webalapú kezelőoldalon is kezelheti. A router hátoldalán elhelyezett címkén találja az alapértelmezett IP-címet, jelszót stb.

További információk a webalapú kezelőoldalon találhatóak.

- A router beállításainak illetéktelenek általi módosításának megelőzése érdekében gondoskodjon a webalapú kezelőoldal alapértelmezett bejelentkezési jelszavának azonnali módosításáról.
- A routert a HUAWEI AI Life alkalmazást használva is kezelheti. A letöltéshez olvassa be az alábbi QR kódot.



Opcionális konfigurációk

Az ebben a szakaszban ismertetett funkciók csak tájékoztatásul szolgálnak. Előfordulhat, hogy a routere nem támogatja ezen funkciók mindegyikét.

Több eszköz csatlakoztatása

Az internet eléréséhez, telefonhívások indításához és egyéb műveletek végrehajtásához lehetősége van számítógép vagy vezetéklessel telefon routerhez történő csatlakoztatására.

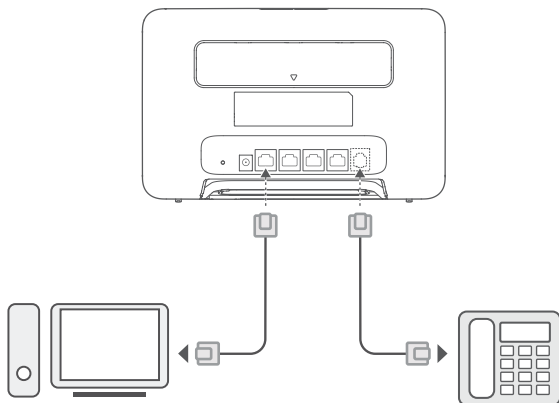

Internetelés Ethernet porton keresztül

Csatlakoztathatja a routert egy falra szerelt Ethernet porthoz egy Ethernet kábel használatával, hogy csatlakozzon az internethez.

Az Ethernet porton keresztüli internethez csatlakozás előtt konfigurálja a megfelelő beállításokat a webalapú kezelőoldalon. Részletekért vegye fel a kapcsolatot szolgáltatójával.

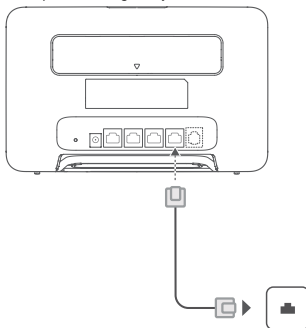

i Az Ethernet kábel opcionális kiegészítő. Az Ethernet kábel vásárlásához forduljon hivatalos forgalmazóhoz.

Külső antennák felszerelése

Az alapvető igényeit kielégítő beépített antenna mellett felszerelhet egy külső antennát is a routerre, hogy javítsa a jelerősséget. Az antenna megvásárlásához lépjen kapcsolatba a szolgáltatójával. Ha csak egyetlen antennára van

szüksége, akkor csatlakoztassa az  aljzathoz.

- i** • Külső antenna felszerelése előtt kapcsolja ki a routert, és húzza ki a tápegységet.
- A külső antennák csak beltéri használatra alkalmasak. Viharos időben ne használjon külső antennát.
- Csak a szolgáltatója által biztosított külső antennákat használjon.

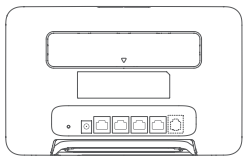

1
2

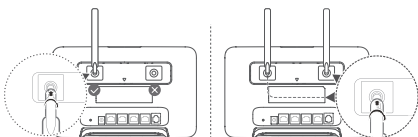

GYIK

Hogyan állíthatom vissza a gyári beállításokat?

Amikor a router be van kapcsolva, egy hegyes tárggyal tartva nyomva a Reset gombot, amíg a hálózati állapotjelző villogni nem kezd. Engedje fel a gombot, és a router visszaáll a gyári beállításokra.

Mit tegyek, ha elfelejtettem a Wi-Fi jelszavamat vagy a webalapú kezelőoldalhoz tartozó bejelentkezési jelszót?

Állítsa vissza a routert a gyári beállításaira, majd az alapértelmezett Wi-Fi jelszót és bejelentkezési jelszót használva próbálkozzon újra.

Mit tegyek, ha a hálózatállapot-jelzőfény piros, vagy ha nem lehet internetkapcsolatot létesíteni?

- 1 Ellenőrizze, hogy a SIM-kártya be van-e helyezve. A SIM-kártya méretével és a foglalatába történő megfelelő behelyezésével kapcsolatban tájékozódjon a Beállítás szakaszából.
- 2 Ha a probléma nem oldódik meg, a routert állítsa vissza a gyári beállításaira, és próbálkozzon újra.
- 3 A szolgáltatójától kérdezze meg, hogy a SIM-kártya működik-e. Ha a kártya új, ellenőrizze, hogy aktiválva van-e.

Mit tegyek, ha az internet lassú?

- 1 Ellenőrizze a router jelerősség jelzőfényét. Ha gyenge jelerősséget mutat, módosítsa a router helyzetét vagy vigye közelebb az ablakhoz a jobb jelvétele érdekében.
- 2 Ha a készülék Wi-Fi-n keresztül csatlakozik a routerre, a jobb jelvétele érdekében módosítsa a készülék pozícióját.
- 3 Ha a készülék támogatja, váltson 5 GHz-es Wi-Fi-re.
- 4 Indítsa újra a routert és az eszközt, majd próbálkozzon újra.
- 5 Ellenőrizze, hogy nem érte-e el az adott hónapra érvényes adatforgalmi korlátozást. Ha igen, a szolgáltató korlátozhatja az internet sebességét.

Hogyan lehet csatlakozni a routerhez a Wi-Fi védett üzemmód (WPS) segítségével?

WPS funkcióval rendelkező eszköz csatlakoztatása a routerhez a H gombbal:

- 1 Nyomja meg a H gombot a routeren, és a Wi-Fi-állapotjelző villogni kezd.
- 2 A router Wi-Fi-hálózatához történő csatlakozásához engedélyezze a WPS-t az eszközén 2 percen belül.

Miért nem érem el a router webalapú kezelőoldalát?

- 1 Gondoskodjon arról, hogy számítógépe Ethernet kábelen vagy Wi-Fi-n keresztül csatlakozzon a routerhez.
- 2 Gondoskodjon arról, hogy számítógépe automatikusan kapjon IP-címet és DNS-szerver címet.
- 3 Indítsa újra a böngészőjét, vagy próbálkozzon egy másik böngésző használatával.
- 4 Ha a probléma továbbra is fennáll, állítsa vissza a routert a gyári beállításaira.

Miért nem friss a webalapú kezelőoldalon látható tartalom?

A webböngészőjének gyorsítótárától függően, a webalapú kezelőoldalon lévő eszközrel kapcsolatos tartalom nem biztos, hogy friss. Törölje manuálisan a böngészője gyorsítótárát (például nyissa meg a böngészőt, és válassza az **Internetbeállítások (Internet Options) > Általános (General) > Böngészési előzmények (Browsing history) > Törlés (Delete)** menüpontot), majd indítsa újra a webalapú kezelőoldalt.

Ha bármilyen egyéb problémája van a routerrel:

- 1 Indítsa újra a routert.

- 2 Állítsa vissza a routert a gyári beállításaira.
- 3 Forduljon a szolgáltatójához.

Logi nyilatkozat

Szerzői jog © Huawei 2021. Minden jog fenntartva.

A jelen útmutatóban leírt termék a Huawei és esetleges licencadók szerzői joggal védett szoftvereit tartalmazhatja. Az ügyfelek semmilyen módon nem reprodukálhatják, terjeszthetik, módosíthatják, fejthetik vissza, bonthatják elemeire, törthetik fel a titkosítását, lízingelhetik, engedélyezhetik, illetve licenclenhetik tovább a nevezett szoftvert, leszámítva azt az esetet, amikor ezen korlátozásokat jogszabály tiltja, vagy ha a fentiek valamelyikét a szerzői jogok tulajdonosai engedélyezik.

Védjegyek és engedélyek

Az LTE az ETSI védjegye.

A Wi-Fi®, a Wi-Fi CERTIFIED logó és a Wi-Fi logó a Wi-Fi Alliance védjegyei.

Az összes egyéb említett védjegy, termék, szolgáltatás és vállalatnév birtokosai esetenként a tulajdonosaik.

Tájékoztató

A jelen dokumentumban leírt terméknek és kellekének egyes funkciói a telepített szoftvertől és a helyi hálózat kapacitásától és beállításaitól függenek, s így aktiválásuk meghiúsulhat, illetve a helyi hálózat működtetője vagy a hálózati kiszolgáló korlátozhatja azokat.

A jelen dokumentumban található leírások ezért nem feltétlenül felelnek meg pontosan az ön által megvásárolt terméknek, illetve kellekének.

A Huawei fenntartja a jogot a jelen kézikönyvben szereplő információk vagy specifikációk előzetes bejelentés és bármiféle felelősségvállalás nélkül módosítására.

GARANCIA KORLÁTOZÁSA

A JELEN ÚTMUTATÓ TELJES TARTALMÁT ÖN ÚGY KAPJA KÉZHEZ, „AHOGY VAN”. A VONATKOZÓ JOGSZABÁLYOK ÁLTAL TÁMASZTOTT KÖVETELMÉNYEKET LESZÁMÍTVA A JELEN ÚTMUTATÓ PONTOSSÁGÁRA, MEGBÍZHATÓSÁGÁRA, ILLETVE TARTALMÁRA SEMMILYEN KIFEJEZETT VAGY VÉLELMEZETT GARANCIA NEM VONATKOZIK, BELEÉRTVE EBBE TÖBBEK KÖZÖTT, DE NEM KIZÁRÓLAG, A PIACKÉPESÉGRE ÉS AZ ADOTT CÉLRA VALÓ ALKALMASSÁGRA VONATKOZÓ VÉLELMEZETT GARANCIÁKAT.

A HUAWEI A VONATKOZÓ JOGSZABÁLYOK ÁLTAL MEGENGEDETT LEHETŐ LEGNAGYOBB MÉRTÉKIG NEM VÁLLAL FELELŐSÉGET A KONKRÉT, ESETLEGES, KÖZVETETT VAGY KÖVETKEZMÉNYES KÁROKÉRT, ELMARADT HASZONÉRT, ÜZLETKÖSÉRT VAGY BEVÉTELÉRT, ELVESZETT ADATOKÉRT, ELMARADT VÁSÁRLÓKÉRT, VALAMINT ELVÁRT MEGTAKARÍTÁSOKÉRT, FÜGGETLENÜL ATTÓL, HOGY EZEN VESZTESÉGEK ELŐRE LÁTHATÓAK VOLTAK-E VAGY SEM. A HUAWEI A JELEN ÚTMUTATÓBAN LEÍRT TERMÉK HASZNÁLATÁVAL KAPCSOLATOS MAXIMÁLIS KÁRTÉRÍTÉSI FELELŐSÉGE NEM HALADHATJA MEG AZ ÜGYFÉL ÁLTAL A TERMÉK MEGVÁSÁRLÁSÁÉRT FIZETETT ÖSSZEGET (EZ A KORLÁTOZÁS, AMENNYIBEN VONATKOZÓ JOGSZABÁLY AZ ILYEN KORLÁTOZÁST TILTJA, A SZEMÉLYI SÉRÜLÉSEKRE VONATKOZÓ KÁRTÉRÍTÉSI FELELŐSÉGRE NEM VONATKOZIK).

Behozatali és kiviteli szabályok

Az ügyfelek kötelesek minden vonatkozó import- és exportjogszabály betartására, és kötelesek a jelen útmutatóban említett termék (beleértve a benne található szoftvert és műszaki adatokat) exportálásához, újraexportálásához, illetve importálásához szükséges összes engedélyt beszerezni az államtól.

Adatvédelmi irányelvek

Ha szeretné jobban megismerni, hogyan használjuk és védjük személyes adatait, olvassa el Adatvédelmi irányelvünket a <https://consumer.huawei.com/privacy-policy> weblapon.

Annak megismeréséhez, hogy miként használjuk fel és védjük az eszközön lévő személyes adatait, nyissa meg a weblapú kezelőoldalt vagy az HUAWEI AI Life alkalmazást, válassza a Nyilatkozat a Huawei mobil szélessávú készülékekről és adatvédelem lehetőséget, majd olvassa el az adatvédelmi irányelveinket.

Szoftverfrissítés

A készülék használatának folytatásával jelzi, hogy elolvasta és elfogadja az alábbi tartalmakat:

A jobb szolgáltatás nyújtásához a készülék automatikusan lekéri a szoftverfrissítés információkat a Huawei-től vagy a szolgáltatótól az internetre csatlakozás után. Ez a folyamat mobiladatot használ, és szükség van hozzá a készülék egyedi azonosítója (IMEI/sorozatszám) és a szolgáltatói hálózat azonosító (PLMN) elérésére annak ellenőrzéséhez, hogy a készülék frissítése szükséges-e.

A készülék támogatja az automatikus frissítési funkciót. Engedélyezése esetén a készülék automatikusan letölti és telepíti a Huawei, illetve a szolgáltató kritikus frissítéseit. Ez a funkció alapértelmezetten engedélyezve van, és a weblapú kezelőoldalon található beállítások menüben konfigurálható.

Biztonsági tudnivalók

Ebben a fejezetben a készülék működésére vonatkozó, fontos információkat talál. Ezenkívül a készülék biztonságos használatáról is tájékozódhat. Figyelmesen olvassa végig ezeket a tudnivalókat a készülék használatának megkezdése előtt.

Elektronikus készülék

Ne használja a készüléket, ha a használata tiltva van. Ne használja a készüléket, ha használata veszélyes lehet, illetve ha más elektronikus eszközökben interferenciát idézne elő.

Interferencia orvosi berendezésekkel

- Tartsa be a kórházakban és más egészségügyi intézményekben érvényes utasításokat és rendelkezéseket. Ne használja az eszközt ott, ahol a használata tiltott.
- Egyes vezetékmentes eszközök negatív hatással lehetnek a hallókészülékekre vagy a pacemakerekre (szívritmusszabályozókra). További tájékoztatásért forduljon a szolgáltatóhoz.
- A szívritmusszabályzó készülékek gyártói azt javasolják, hogy a készülék és a szívritmusszabályzó készülék között legalább 20 cm távolság legyen az esetleges interferencia elkerülése érdekében. Amennyiben szívritmusszabályzót használ, az eszközt a szívritmusszabályzóval ellentétes oldalon használja, és ne hordja a mellényzsebében.

Tűz- és robbanásveszélyes anyagok jelenléte

- Ne használja a készüléket ott, ahol tűz- és robbanásveszélyes anyagokat tárolnak, például benzinkútnál, üzemanyag-tárolónál, illetve vegyi üzemben. Ha ilyen környezetben használja a készüléket, az növeli a robbanások, tüzesetek veszélyét. Emellett mindig kövesse a feliratokon, táblákon jelzett utasításokat.
- Ne tárolja vagy szállítsa a készüléket gyúlékony folyadékot, gázt vagy robbanóanyagot tartalmazó tárolóban.

Működtetési környezet

- Kerülje a poros, nedves, illetve piszkos környezetet. Kerülje a mágneses mezőket. Ha a készüléket ilyen környezetben használja, az az áramkörök üzemszabályát okozhatja.
- Kábelek csatlakoztatása és kihúzása előtt függessze fel a készülék használatát, majd húzza ki az elektromos hálózatból. Ügyeljen, hogy a keze eközben legyen mindig száraz.
- A készüléket stabil felületre helyezze.
- Tartsa távol a készüléket az erős mágneses mezőt létrehozó elektromos berendezésektől, például mikrohullámú sütőktől és hűtőszekrényektől.
- Vihar idején kapcsolja ki a készüléket, és a villámcsapástól való védelem érdekében húzzon ki minden csatlakozó kábelt.
- Ne használja a készüléket vihar idején, hogy megelőzze a villámcsapás által okozott esetleges károkat.
- Ideális működtetési hőmérséklet: 0 °C – 40 °C. Ideális tárolási hőmérséklet: -20 °C – +70 °C. A túlságos meleg és hideg kárt tehet a készülékben és a tartozékokban.
- A készüléket és a tartozékokat jól szellőző, hűvös, közvetlen napfénytől védett helyen tárolja. A készüléket ne takarja le törülközővel vagy más tárgyakkal. Ne helyezze a készüléket rossz hőelvezetést nyújtó tárolóba, például dobozba vagy szatyorba.
- A készülék és a tartozékok tűz és áramütés veszélye elleni védelme érdekében óvja őket az esőtől és a nedvességtől.
- Tartsa a készüléket távol a hőforrásoktól és a tűztől, mint például a fűtőtestektől, mikrohullámú sütőktől, gázégőktől, vízmelegítőktől, radiátoroktól, gyertyáktól.
- Ne helyezzen semmilyen tárgyat (például gyertyát vagy vizet tartalmazó edényt) a készülékre. Ha bármilyen idegen tárgy vagy folyadék kerül a készülék belsejébe, azonnal fejezze be a használatát, kapcsolja ki, és húzza ki az összes csatlakoztatott kábelt. Ezután azonnal forduljon egy hivatalos Huawei szervizközpontozhoz.
- Ne zárja le a készüléken található nyílásokat. A hő eloszlása érdekében legalább 10 cm szabad helyet hagyjon a készülék körül.
- Ha a készülék túlmelegszik, ne használja tovább a készüléket, illetve az alkalmazásokat. Ha a bőre hosszabb ideig érintkezik a felmelegedett készülékkel, akkor alacsony hőmérsékletre jellemző égési tünetek, például piros pöttyök vagy elszíneződés jelenhet meg rajta.
- Ne érintse meg a készülék antennáját. Máskülönb a kommunikáció minősége romolhat.
- Ne engedje gyerekeknek, háziállatoknak, hogy a készülékbe vagy az alkatrészekbe harapjanak, azokat szopogassák. Ez ugyanis károsodáshoz, illetve robbanáshoz vezethet.
- Tartsa be a helyi jogszabályokat és előírásokat, és tartsa tiszteletben mások magánéletét és törvényes jogait.
- Ezt a készüléket úgy kell elhelyezni és működtetni, hogy a rádióhullámokat kibocsátó rész és az ön teste között legalább 20 cm távolság maradjon.
- Olyan helyen tartsa a készüléket, ahol jó a vétel. A készülék és más fémtárgyak (például fémszerelvények, fémajtók és -ablakok) között 25 cm-nél nagyobb távolságot kell hagyni, a készülékek közti távolság pedig legyen nagyobb, mint 30 cm.



A sérülések elkerülése érdekében ne érintse meg a forró részeket.

Gyermekek biztonsága

- Tartsa be a gyermekek biztonságára vonatkozó összes óvintézkedést. Ha gyermekeknek megengedi, hogy játsszanak a készülékekkel vagy tartozékaival, az veszélyes lehet. A készülék egyes részei leválhatnak, és így fennállhat a fulladás kockázata. Tartsa a készüléket távol a gyermekektől.
- A készülék és kiegészítői nem gyermekek számára készültek. Gyermekek csak felnőtt felügyeletével használhatják a készüléket.

Tartozékok

- Jóvá nem hagyott vagy nem kompatibilis elektromos adapter, töltő vagy akkumulátor használata tűzveszélyhez, robbanáshoz vagy más veszélyhelyzethez vezethet.
- Csak az eszköz gyártója által a jelen modellhez jóváhagyott tartozékokat használjon. Bármely más típusú tartozék használata érvénytelenítheti a garanciát, helyi jogszabályokba ütközhet, illetve veszélyhelyzethez vezethet. Kérjük, az ön tartózkodási helyén kapható, jóváhagyott tartozékokról érdeklődjön az értékesítőnél.

Az elektromos adapter biztonságos használata

- Az elektromos csatlakozó a készülék lecsatlakoztatására szolgál.
- Az áramforráshoz csatlakoztatható készülék esetén a konnektornak a készülék közelében és könnyen hozzáférhetőnek kell lennie.
- Ha nem használja, húzza ki az elektromos adaptert a konnektorból és a készülékből.
- Az elektromos adaptert ne ejtse le, és ne hagyja, hogy ütés érje. Sérülés esetén vizsgálta meg egy hivatalos Huawei szervizközpontban.
- Ne használja a tápkábelt, ha az sérült (például látszik a drót vagy megtört a kábel), vagy ha csatlakozódugó lötyög. Ha mégis tovább használja, az áramütést, rövidzárlatot vagy tüzet idézhet elő.
- Ne nyúljon a tápkábelhez nedves kézzel, és ne próbálja az elektromos adaptert a tápkábelnél fogva kihúzni.
- Ne érintse meg nedves kézzel a készüléket, illetve az elektromos adaptert. Ha mégis így tesz, az rövidzárlatot, üzemzavart vagy áramütést idézhet elő.
- Ha az elektromos adaptert víz vagy más folyadék, illetve jelentős mennyiségű nedvesség érte, vizsgálta meg egy hivatalos Huawei szervizközpontban.
- Ügyeljen, hogy az elektromos adapter feleljen meg az IEC60950-1/EN60950-1/UL60950-1 szabvány 2.5 pontjában foglalt követelményeknek. Az elektromos adapter tesztelésének és jóváhagyásának a helyileg érvényes szabályoknak megfelelően kell megtörténnie.

Tisztítás és karbantartás

- A készülék tárolása, szállítása és működtetése közben tartsa azt szárazon, és ügyeljen, hogy ne érjék ütődések.
- Tartsa a készüléket és a tartozékokat szárazon. A szárítást ne kísérelje meg külső hőforrás, például mikrohullámú sütő vagy hajszárító használatával.
- A készüléket és a tartozékokat ne tegye ki túlságos melegnek vagy hidegnek. Az ilyen környezet ugyanis zavarhatja a normál működést, és tüzet vagy robbanást idézhet elő.
- Kerülje az ütődéseket, mert azok a készülék üzemzavarát, túlmelegedését, illetve felrobbanását idézhetik elő.
- Ha a készüléket sokáig nem használja, kapcsolja ki, és húzza ki az összes csatlakoztatott kábelt.
- Ha bármilyen szokatlan dolog történik, például a készülékből füst szivárog, szokatlan hangot vagy szagot bocsát ki, azonnal fejezze be a használatát, kapcsolja ki, húzza ki az összes csatlakoztatott kábelt, majd vegye fel a kapcsolatot egy hivatalos Huawei szervizközponttal.
- Ne lépjen a kábelekre, ne húzza és ne feszítse túl őket. Ez ugyanis kárt tehet a kábelekből, ami a készülék üzemzavarához vezethet.
- A készülék használatát tisztítás és karbantartás előtt hagyja abba, állítsa le az összes alkalmazást, és húzza ki az összes csatlakoztatott kábelt.
- A készülék és a tartozékok tisztításához ne használjon vegyszeres mosószert, port vagy egyéb vegyi anyagot (például alkoholt vagy benzint). Ezek az anyagok kárt tehetnek az alkatrészekben, illetve tüzet okozhatnak. A készülék és az alkatrészek tisztításához tiszta, puha, száraz rongyot használjon.
- Ne helyezzen hosszabb időre mágneses csíkot tartalmazó kártyákat, például bankkártyát és telefonkártyát a készülék közelébe. Ha mégis így tesz, az károsíthatja a mágnescsíkos kártyát.
- Ne szedje szét, illetve ne szerelje át a készüléket és annak tartozékait. Ha mégis így tesz, azzal érvényteleníti a garanciát és a gyártó káreseményekért viselt felelősségét. Bármilyen hiba esetén, segítség vagy javítás céljából vegye fel a kapcsolatot egy hivatalos Huawei szervizközponttal.

Gyújtófejek és robbantási területek

Ha robbantási területen tartózkodik, vagy olyan területen, ahol a jelzések felszólítják, hogy a robbantási műveletekben okozott interferencia elkerülése érdekében kapcsolja ki a „kétirányú rádiókat” vagy „elektronikus eszközöket”, kapcsolja ki az eszközt vagy vezeték nélküli eszközt.

Orvosi eszközök

Lépjén kapcsolatba orvosával és az eszköz gyártójával annak megállapítása céljából, hogy az eszköz üzemeltetése interferenciát okozhat-e az orvosi eszköz üzemeltetésében.

Kórházak

Ha egy kórházban, rendelőintézetben vagy egyéb egészségügyi létesítményben megkérlik, kapcsolja ki a vezeték nélküli eszközt. Ezeknek a kéréseknek a célja, hogy megakadályozzák az érzékeny orvosi berendezésekkel fellépő lehetséges interferenciát.

Légi járművek

Ha a repülőtér vagy légitársaság dolgozói erre utasítják, kapcsolja ki a vezeték nélküli eszközt. Egyeztesse a vezeték nélküli eszközök légi járművön történő használatát a légitársaság dolgozóival. Ha az eszköze „repülés módot” kínál, ezt a légi járműre történő beszállás előtt be kell kapcsolni.

Hulladékkezelési és újrahasznosítási tudnivalók



A terméken, akkumulátoron, dokumentáción vagy csomagoláson található szimbólum azt jelzi, hogy a terméket és az akkumulátort a helyi hatóságok által kijelölt külön hulladékgyűjtő pontokra kell vinni az élettartamuk végén. Ez biztosítja

az EEE hulladékok újrahasznosítását és kezelését olyan módon, hogy az értékes anyagaik megőrizhetőek legyenek, és azoktól az emberi egészség és a környezet megóvható legyen.
Bővebb információért kérjük, vegye fel a kapcsolatot a helyi hatóságokkal, a viszonteladóval vagy a háztartási hulladékot kezelő szolgáltatóval, illetve látogasson el a <https://consumer.huawei.com/en/> weboldalra.

Veszélyes anyagok felhasználásának csökkentése

Ez a készülék és elektromos tartozékai megfelelnek az egyes veszélyes anyagok elektromos és elektronikus berendezésekben való alkalmazásának korlátozására vonatkozó érvényes helyi szabályoknak, például az EU REACH rendeletnek, és a RoHS és (amennyiben tartozék) az akkumulátorokról szóló irányelvnek. A REACH és RoHS megfelelőségi nyilatkozatokért látogasson el a <https://consumer.huawei.com/certification> weboldalra.

EU-előírásoknak való megfelelés

Nyilatkozat

A Huawei Device Co., Ltd. ezennel kijelenti, hogy ez a készülék B535-333 megfelel a 2014/53/EU irányelv alapvető követelményeinek és egyéb vonatkozó rendelkezéseinek.

A DoC (Declaration of Conformity) megfelelőségi nyilatkozat aktuális és érvényes verziója itt tekinthető meg: <https://consumer.huawei.com/certification>.

A készülék az EU minden tagállamában használható.

A készülék használatakor tartsa be az országos és helyi jogszabályokat.

A helyi hálózattól függően a készülék használata korlátozás alá eshet.

Korlátozások az 5 GHz-es sávban:

Az 5150 és 5350 MHz közötti frekvenciatartomány beltéri használatra korlátozott a következő országokban: AT, BE, BG, CH, CY, CZ, DE, DK, EE, EL, ES, FI, FR, HR, HU, IE, IS, IT, LI, LT, LU, LV, MT, NL, NO, PL, PT, RO, SE, SI, SK, TR, UK(NI).

ErP Termékinformáció

A Huawei Device Co., Ltd. ezennel kijelenti, hogy termékei megfelelnek az energiával kapcsolatos termékekről szóló 2009/125/EK irányelv előírásainak. A biztonsági rendelet által előírt használati útmutatókat és az energiával kapcsolatos termékekről szóló részletes információkat a következő helyen találja: <https://consumer.huawei.com/en/certification>.

Frekvenciasávok és teljesítmény

(a) Frekvenciasávok, amelyeken a rádióberendezés üzemel: Bizonyos sávok nem minden országban, illetve régióban érhetőek el. További részletekért forduljon a helyi szolgáltatóhoz.

(b) Maximálisan sugárzott rádiófrekvencia teljesítmény azokban a frekvenciasávokban, amelyeken a rádióberendezés üzemel: A maximális teljesítmény minden egyes sáv tekintetében kevesebb, mint a vonatkozó harmonizált szabványba megadott legmagasabb határérték.

A rádióberendezésre vonatkozó frekvenciasávok és a sugárzott teljesítmény (sugárzott és/vagy vezetett) nominális határértékei a következők: WCDMA 900/2100: 25.7 dBm, LTE Band 1/3/7/8/20/28/38: 25.7 dBm, Wi-Fi 2.4G: 20 dBm, Wi-Fi 5G: 5150-5350 MHz: 23 dBm, 5470-5725 MHz: 30 dBm.

Tartozékok és szoftver információk

Egyes tartozékok bizonyos országokban és régiókban opcionálisan elérhetőek. Az opcionális tartozékok igény esetén engedéllyel rendelkező forgalmazótól szerezhetőek be. A következő tartozékok ajánlottak:

Adapterek: HW-120200X01 (az X a különböző csatlakozótípusokat képviseli, ami az Ön régiójától függően C, U, J, E, B, A, I, R, Z, illetve K lehet)

A termék szoftververziója: 11.0.2.2 (H3805P4C00). A szoftverfrissítéseket a termék forgalomba bocsátását követően a gyártó a hibák elhárításához, illetve az egyes funkciók működésének javításához teszi közzé. A gyártó által kiadott szoftververziók ellenőrzésnek lettek alávetve, és megfelelnek a vonatkozó szabályozásoknak.

Az RF paraméterek (pl. frekvenciatartomány és kimeneti teljesítmény) a felhasználók számára nem hozzáférhetőek, és nem módosíthatók.

A tartozékokra és szoftverekre vonatkozó aktuális információkért tekintse meg a DoC (Declaration of Conformity) megfelelőségi nyilatkozatot <https://consumer.huawei.com/certification>.

Az Ön országában, térségében használható legújabb forróvonal-elérhetőségek, illetve e-mail címek érdekében látogasson el a <https://consumer.huawei.com/en/support/hotline> oldalra.

Přehled produktu

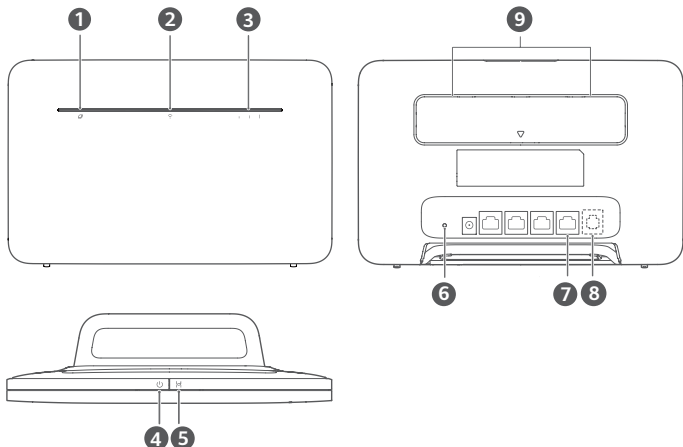

1	Kontrolka stavu sítě	2	Kontrolka Wi-Fi®
3	Kontrolka síly signálu	4	Tlačítko napájení
5	Tlačítko H	6	Tlačítko Reset
7	Port LAN/WAN	8	Port pevné telefonní linky (Volitelné. Skutečný vzhled produktu a funkce mohou být odlišné.)
9	Porty pro externí anténu		

Nastavení

- 1 Zásuvku připojte do směrovače.

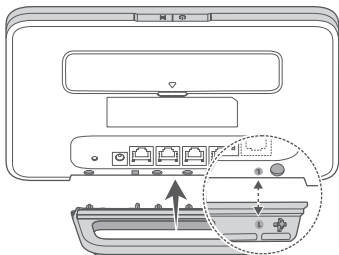

- i** Zásuvka může pomoci udržovat směrovač ve svislé poloze, a tím zlepšit příjem signálu Wi-Fi.

- 2 Ujistěte se, že používáte správnou kartu SIM.



mini-SIM (2FF)



micro-SIM (3FF)



nano-SIM (4FF)

3 Kartu micro-SIM vložte jemně ve směru zobrazeném na níže uvedeném obrázku do slotu karty SIM, dokud neklikne.

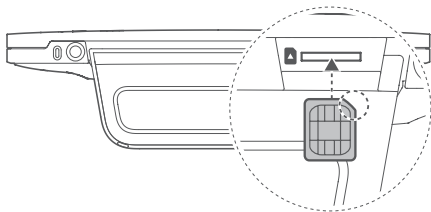

- Pro odebrání karty SIM jemně zatlačte na kartu SIM dovnitř, dokud neklikne. Karta automaticky vyskočí.
- Pokud je směrovač zapnut, nevkládejte ani nevyjímejte kartu SIM, protože to může mít vliv na výkon nebo poškodit kartu SIM.

4 Napájecí adaptér připojte ke směrovači.

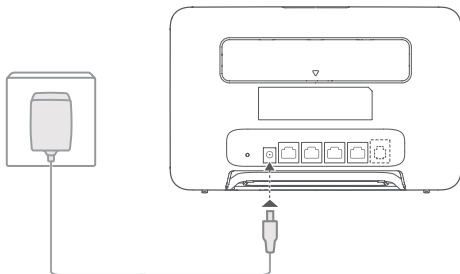

Jakmile je směrovač úspěšně připojen k síti, rozsvítí se odpovídající kontrolky.

Kontrolka stavu sítě Svítí bíle: Připojeno k síti.

Kontrolka síly signálu Bílá: Více čárek signálu znamená silnější signál.



Pokud je kontrolka stavu sítě červená, značí to, že neexistuje žádné síťové připojení. Podívejte se prosím do sekce Časté otázky v této příručce.

Připojení k síti Wi-Fi směrovače

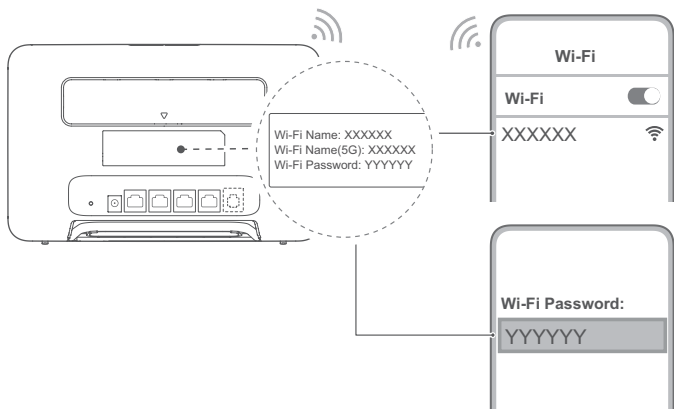

Jakmile je směrovač připojen k mobilní datové síti, můžete připojit počítač nebo mobilní telefon k síti Wi-Fi směrovače pro přístup k internetu. Výchozí název sítě Wi-Fi (**Wi-Fi Name**) a heslo (**Wi-Fi Password**) naleznete na štítku na zadní straně směrovače.

- Když kontrolka Wi-Fi trvale svítí, připojení Wi-Fi je povoleno. Chcete-li povolit nebo zakázat připojení Wi-Fi, podívejte se do sekce nápovědy na stránce webové správy směrovače.
- Nezapomeňte urychleně změnit název sítě Wi-Fi a heslo na stránce pro webovou správu, aby se zabránilo neoprávněnému přístupu k síti Wi-Fi. Jakmile změníte heslo, budete se muset k síti Wi-Fi směrovače znovu připojit.

Správa směrovače

Směrovač lze spravovat pomocí stránky webové správy. Výchozí IP adresu, uživatelské jméno a další informace naleznete na štítku na zadní straně směrovače.

Další informace lze nalézt na stránce webové správy.

- Nezapomeňte ihned změnit výchozí přihlašovací heslo pro stránku pro webovou správu, aby se zabránilo neoprávněným uživatelům měnit nastavení směrovače.
- Svůj směrovač můžete spravovat také pomocí aplikace HUAWEI AI Life. Ke stažení naskenujte níže uvedený QR kód.



Volitelná nastavení

Funkce popsané v této části jsou pouze pro referenční účely. Váš směrovač nemusí podporovat všechny uvedené funkce.

Připojení více zařízení

Ke směrovači lze za účelem přístupu k internetu, telefonování a dalším funkcím připojit počítač a pevný telefon.

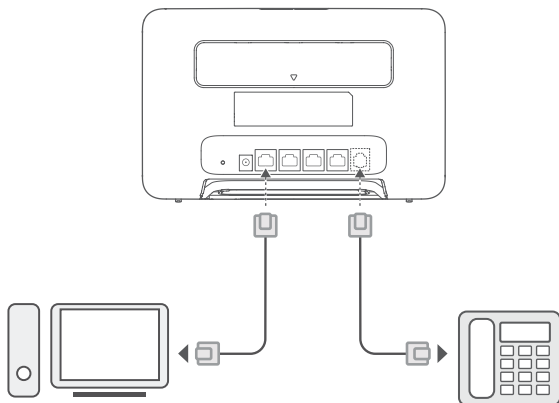

Přístup k internetu pomocí ethernetového portu

Směrovač lze připojením k ethernetovému portu ve zdi pomocí ethernetového kabelu využít pro připojení k internetu. Před připojením k internetu pomocí ethernetového portu nakonfigurujte příslušná nastavení na stránce pro webovou správu. Více informací můžete získat u svého operátora.

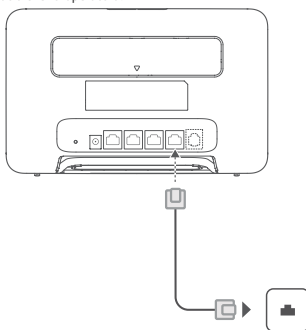

i Ethernetový kabel je volitelným příslušenstvím. Chcete-li zakoupit ethernetový kabel, obraťte se na autorizovaného prodejce.

Instalace externích antén

Kromě vestavěné antény, která je konstruována tak, aby uspokojila vaše základní potřeby, můžete ke směrovači instalovat také externí anténu a vylepšit tak příjem signálu. Chcete-li zakoupit anténu, kontaktujte svého operátora. Požadujete-li pouze jednu anténu, připojte ji do zdířky .

- i** • Vypněte směrovač a před zahájením instalace jakýchkoli externích antén odpojte napájecí adaptér.
- Externí antény jsou vhodné pouze pro vnitřní použití. Externí antény nepoužívejte během bouřky.
- Používejte pouze externí antény dodané vašim operátorem.

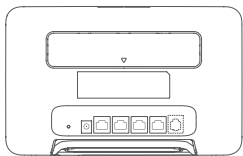

1
2

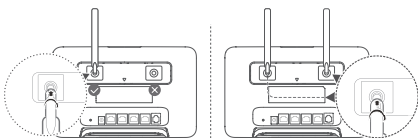

Časté otázky

Jak mohu obnovit výchozí nastavení?

Když je směrovač zapnutý, pomocí jehlovitého předmětu stiskněte a podržte tlačítko Reset, dokud kontrolka stavu sítě nezačne blikat. Uvolníte tlačítko a směrovač se obnoví do výchozího nastavení.

Co mám dělat, když jsem zapomněl(a) Wi-Fi Password nebo přihlašovací heslo pro uživatelské rozhraní stránky správy?

Směrovač obnovte do továrního nastavení a poté to zkuste znovu pomocí výchozího Wi-Fi Password a přihlašovacího hesla.

Co mám dělat, když je kontrolka stavu sítě červená nebo nelze ustanovit připojení k internetu?

- 1 Zkontrolujte, zda je vložena karta SIM. Ohleďte správné velikosti karty SIM a způsobu jejího vložení do slotu se podívejte do sekce Nastavení.
- 2 Pokud problém přetrvává, obnovte směrovač do výchozího nastavení a zkuste to znovu.
- 3 Kontaktujte svého operátora a zkontrolujte, zda jsou pro vaši kartu SIM poskytovány služby. Pokud je to nová karta, zkontrolujte, zda byla aktivována.

Co mám dělat, pokud je internet pomalý?

- 1 Na směrovači zkontrolujte kontrolku síly signálu. Pokud je signál slabý, upravte směr směrovače nebo ho přesuňte blíže k oknu, aby se zlepšil příjem signálu.
- 2 Pokud je zařízení připojeno ke směrovači pomocí Wi-Fi, upravte pozici zařízení, aby přijímalo lepší signál.
- 3 Pokud to zařízení podporuje, přepněte ho na Wi-Fi 5 GHz.
- 4 Restartujte směrovač i zařízení a zkuste to znovu.
- 5 Zkontrolujte, zda jste nevyčerпали svůj měsíční limit dat. Pokud ano, váš operátor může omezit rychlost internetu.

Jak se mohu připojit ke směrovači pomocí WPS (Wi-Fi Protected Setup)?

Chcete-li se pomocí tlačítka H připojit k zařízení podporujícímu WPS ze směrovače:

- 1 Stiskněte tlačítko H na směrovači a kontrolka Wi-Fi začne blikat.
- 2 Povolním WPS v zařízení do 2 minut se připojte ke směrovači Wi-Fi.

Proč nelze přistupovat ke stránce správy směrovače ve webovém rozhraní?

- 1 Ujistěte se, zda je počítač připojen ke směrovači pomocí ethernetového kabelu nebo sítě Wi-Fi.
- 2 Zkontrolujte, zda je počítač nastaven na automatické získávání IP adresy a adresy serveru DNS.
- 3 Restartujte prohlížeč nebo zkuste použít jiný prohlížeč.
- 4 Pokud problém přetrvává, obnovte výchozí nastavení směrovače.

Proč není obsah zobrazený na stránce správy ve webovém uživatelském rozhraní aktuální?

V závislosti na mezipaměti prohlížeče nemusí být obsah pro vaše zařízení na stránce správy ve webovém uživatelském rozhraní aktuální. Ručně vymažte mezipaměť prohlížeče (např. otevřete prohlížeč a zvolte nabídku **Možnosti internetu (Internet Options) > Obecné (General) > Historie prohlížení (Browsing history) > Odstranit (Delete)**) a znovu načtěte stránku správy ve webovém rozhraní.

Pokud narazíte na jakékoli jiné problémy se směrovačem:

- 1 Restartujte směrovač.
- 2 Obnovte výchozí nastavení směrovače.
- 3 Kontaktujte svého operátora.

Právní upozornění

Autorská práva © Huawei 2021. Všechna práva vyhrazena.

Produkt popsaný v této příručce může obsahovat software společnosti Huawei a případných poskytovatelů licencí, který je chráněn autorskými právy. Zakazníci nesmí uvedený software žádným způsobem reprodukovat, šířit, upravovat, dekompilovat, disasemblovat, dešifrovat, extrahovat, zpětně analyzovat, pronajímat, postupovat nebo sublicencovat, pokud nejsou takováto omezení zakázána použitelnými právními předpisy nebo pokud nejsou takováto akce schválena příslušnými držiteli autorských práv.

Ochranné známky a oprávnění

LTE je ochranná známka organizace ETSI.

Wi-Fi®, logo Wi-Fi CERTIFIED a logo Wi-Fi jsou ochranné známky společnosti Wi-Fi Alliance.

Jiné uváděné ochranné známky, produkty, služby a názvy společností mohou být majetkem příslušných vlastníků.

Upozornění

Některé funkce tohoto produktu a jeho příslušenství popsané v této příručce jsou závislé na nainstalovaném softwaru a na kapacitě a nastavení místní sítě, a proto nemusí být aktivní nebo mohou být omezeny místními operátory či poskytovateli služeb sítě.

Z toho důvodu zde uvedený popis nemusí plně odpovídat produktu a jeho příslušenství, které jste zakoupili.

Společnost Huawei si vyhrazuje právo na změnu nebo úpravu jakýchkoli informací nebo technických údajů uvedených v této příručce, a to bez předchozího upozornění a bez jakékoli odpovědnosti.

VYLOUČENÍ ZÁRUK

VEŠKERÝ OBSAH TÉTO PŘÍRUČKY SE POSKYTUJE „TAK, JAK JE“. POKUD JDE O PŘESNOST, SPOLEHLIVOST A OBSAH TÉTO PŘÍRUČKY, S VÝHRADOU POUŽITELNÝCH PRÁVNÍCH PŘEDPISŮ SE NEPOSKYTUJÍ ŽÁDNÉ ZÁRUKY JAKÉHOKOLI DRUHU, VÝSLOVNĚ UVEDENÉ ANI MLČKY PŘEDPOKLÁDANÉ, ZEJMÉNA PŘEDPOKLÁDANÉ ZÁRUKY PRODEJNOSTI A VHDNOSTI PRO KONKRÉTNÍ ÚČEL.

V NEJŠÍŘÍ MOŽNÉ MÍŘE PŘÍPUSTNÉ PODLE POUŽITELNÝCH PRÁVNÍCH PŘEDPISŮ NENESE SPOLEČNOST HUAWEI ODPOVĚDNOST ZA ŽÁDNÉ ZVLÁŠTNÍ, NÁHODNÉ, NEPŘÍMÉ NEBO NÁSLEDNÉ ŠKODY ANI ZA UŠLÝ ZISK, UŠLÉ OBCHODNÍ PŘÍLEŽITOSTI, UŠLÉ TRŽBY, ZTRÁTU DAT, ZTRÁTU DOBRÉ POVĚSTI NEBO ZTRÁTU OČEKÁVANÝCH ÚSPOR, BEZ OHLEDU NA TO, ZDA JSOU TAKOVÉ ZTRÁTY PŘEDVÍDATELNÉ ČI NEPŘEDVÍDATELNÉ.

MAXIMÁLNÍ ODPOVĚDNOST (TOTO OMEZENÍ SE NEVZTAHUJE NA ODPOVĚDNOST ZA ŠKODY NA ZDRAVÍ V ROZSAHU, V NĚMŽ TAKOVÉTO OMEZENÍ ZAKAZUJÍ POUŽITELNÉ PRÁVNÍ PŘEDPISY) SPOLEČNOSTI HUAWEI PLYNOUČÍ Z POUŽITÍ PRODUKTŮ POPSANÝCH V TÉTO PŘÍRUČCE JE OMEZENA NA ČÁSTKU ZAPLACENOU ZÁKAZNÍKEM PŘI KOUPI TOHOTO PRODUKTU.

Dovozní a vývozní omezení

Zakazníci musí dodržovat veškeré použitelné právní předpisy o dovozu nebo vývozu. K vývozu, opětovnému vývozu nebo dovozu produktu zmíněného v této příručce, včetně obsaženého softwaru a technických dat, si musí opatřit veškerá potřebná povolení a licence.

Zásady ochrany soukromí

Chcete-li lépe porozumět tomu, jak používáme a chráníme vaše osobní informace, přečtěte si prosím Zásady ochrany soukromí na <https://consumer.huawei.com/privacy-policy>.

Chcete-li porozumět tomu, jak používáme a chráníme vaše osobní údaje v tomto zařízení, jděte prosím na internetovou stránku pro správu nebo aplikaci HUAWEI AI Life, přejděte na Prohlášení o zařízeních Huawei pro mobilní širokopásmové připojení a o ochraně soukromí a přečtěte si naše zásady ochrany osobních údajů.

Aktualizace softwaru

Pokračováním v používání zařízení dáváte najevo, že jste si přečetli následující obsah a souhlasíte s ním:

Toto zařízení bude po připojení k internetu automaticky získávat od společnosti Huawei nebo vašeho operátora informace o aktualizacích softwaru, abychom vám mohli poskytovat lepší služby. Tento proces bude využívat mobilní data a vyžaduje přístup k unikátnímu identifikátoru vašeho zařízení (IMEI/SN) a ID sítě poskytovatele služeb (PLMN), abychom zkontrolovali, zda zařízení potřebuje aktualizaci.

Toto zařízení podporuje funkci automatické aktualizace. V případě povolení zařízení automaticky stáhne a nainstaluje důležité aktualizace od společnosti Huawei nebo vašeho operátora. Tato funkce je ve výchozím nastavení povolena a lze ji nakonfigurovat v nabídce nastavení na webové stránce pro správu.

Bezpečnostní informace

Tato část obsahuje důležité informace o provozu přístroje. Najdete zde též informace o bezpečném používání přístroje. Před použitím přístroje si tyto informace pečlivě přečtěte.

Elektronický přístroj

Nepoužívejte přístroj, je-li použití tohoto zařízení zakázáno. Přístroj nepoužívejte, pokud jeho používání může ohrozit nebo rušit jiná elektrická zařízení.

Rušení lékařských přístrojů

- Řiďte se nařízením vydanými nemocnicemi a zdravotními institucemi. Nepoužívejte přístroj, kde je to zakázáno.
- Některá bezdrátová zařízení mohou ovlivnit funkčnost naslouchadel a kardiostimulátorů. Více informací získáte u poskytovatele služeb.

- Výrobci kardiostimulátorů doporučují udržovat vzdálenost minimálně 20 cm mezi zařízením a kardiostimulátorem, aby se zabránilo vzájemnému rušení těchto dvou přístrojů. Jste-li uživatelem kardiostimulátoru, držte přístroj na opačné straně než kardiostimulátor a nenoste jej v přední kapse.

Oblasti s hořlavými a výbušnými

- Přístroj nepoužívejte v místě uskladnění hořlavých a výbušných, například na čerpací stanici, ve skladě oleje nebo v chemickém závodě. Používání přístroje v tomto prostředí zvyšuje riziko požáru nebo výbuchu. Dodržujte navíc pokyny uvedené v textu nebo zobrazené symboly.
- Přístroj neukládejte ani nepřevrzuje v nádobách s hořlavými kapalinami, plyny nebo výbušninami.

Provozní prostředí

- Vyhnete se prašnému, vlhkému nebo špinavému prostředí. Vyhnete se magnetickým polím. Použití přístroje v takovém prostředí může způsobit jeho poruchu.
- Před připojením a odpojením kabelů přestaňte přístroj používat a odpojte ho od napájení. Dbejte, aby vaše ruce byly vždy pryč od úkonu suché.
- Přístroj umístěte na stabilní povrch.
- Udržujte zařízení daleko od elektronických zařízení, která vytvářejí silná magnetická nebo elektrická pole, jako je mikrovlnná trouba nebo chladnička.
- Během bouřky přístroj vypněte a odpojte veškeré k němu připojené kabely, abyste zabránili případnému poškození v důsledku zásahu bleskem.
- Chcete-li chránit přístroj před jakýmkoli nebezpečím způsobeným bleskem, nepoužívejte jej během bouřky.
- Ideální provozní teplota je 0°C až 40°C. Ideální skladovací teplota je -20°C až +70°C. Extrémní teplo nebo chlad mohou přístroj nebo příslušenství poškodit.
- Udržujte přístroj a jeho příslušenství v dobře větraném a chladném prostoru mimo přímé sluneční světlo. Přístroj nezakrývejte ani neobalujte ručníky nebo jinými předměty. Nevkládejte přístroj do schránky se špatným odvodem tepla, jako je krabice nebo taška.
- Chcete-li chránit přístroj nebo příslušenství před vznícením a jeho uživatele před úrazem elektrickým proudem, chraňte je před deštěm a vlhkostí.
- Uchovávejte přístroj z dosahu zdroje tepla a ohně, jakým je např. topení, mikrovlnná trouba, sporák, ohřívač vody, radiátor nebo svíčka.
- Nepokládejte žádné předměty (jako např. svíčku nebo nádobu s vodou) na zařízení. Pokud do zařízení vnikne cizí předmět nebo kapalina, ihned je přestaňte používat, vypněte je a odpojte všechny kabely, které jsou k zařízení připojeny. Potom kontaktujte autorizované centrum služeb Huawei.
- Neblokujte otvory v přístroji. Ponechte minimálně 10 cm kolem přístroje pro odvod tepla.
- Přístroj nebo aplikace přestaňte na chvíli používat, pokud je přístroj přehřátý. Je-li kůže delší dobu vystavena přehřátému přístroji, mohou se objevit příznaky nízkoteplotních popálenin, jako jsou červené skvrny a tmavší pigmentace.
- Nedotýkejte se antény přístroje. V opačném případě může dojít ke snížení kvality komunikace.
- Nedovolte dětem ani zvířatům, aby do přístroje nebo příslušenství kousaly nebo je cufaly. Může dojít k poškození nebo výbuchu.
- Dodržujte místní zákony a předpisy a respektujte soukromí a práva ostatních.
- Přístroj je nutné umístit a provozovat minimálně 20 cm mezi zdrojem záření a vaším tělem.
- Držte přístroj v místě s dobrým příjmem. Vzdálenost mezi přístrojem a jinými kovovými materiály (např. kovovými nosníky, dveřmi nebo okny) by měla být větší než 25 cm a vzdálenost mezi přístroji by měla být větší než 30 cm.



- Nedotýkejte se zahřátých částí, abyste předešli riziku zranění.

Bezpečnost dětí

- S ohledem na bezpečnost dětí se řiďte všemi upozorněními. Hraní dětí s přístrojem nebo jeho příslušenstvím může být nebezpečné. Přístroj obsahuje oddělitelné části, které mohou představovat nebezpečí udušení. Uchovávejte mimo dosah dětí.
- Přístroj a jeho příslušenství nejsou určeny pro používání dětmi. Děti by měly přístroj používat pouze pod dohledem dospělé osoby.

Příslušenství

- Neschválený nebo kompatibilní síťový adaptér, nabíječka nebo baterie mohou způsobit požár, výbuch nebo vést k jiným nebezpečným situacím.
- Vybírejte pouze příslušenství, které výrobce zařízení schválil k použití s tímto modelem. Použití jiného příslušenství může vést ke zrušení záruky, porušení místních předpisů a zákonů a může být nebezpečné. Informace o dostupnosti schváleného příslušenství ve vašem okolí získáte od svého prodejce.

Bezpečnost síťového adaptéru

- Napájecí konektor slouží jako zařízení pro odpojení.
- U připojitelných zařízení by zásuvka měla být umístěna poblíž přístroje a měla by být snadno přístupná.
- Pokud síťový adaptér nepoužíváte, odpojte jej ze zásuvky i z přístroje.
- Síťový adaptér chraňte před pádem či nárazem. Pokud se poškodí, vezměte jej do autorizovaného centra služeb Huawei na kontrolu.

- Je-li napájecí kabel poškozen (např. jsou obnaženy vodiče nebo je kabel zlomený), nebo je-li zástrčka uvolněná, přestaňte neprodleně kabel používat. Pokračování v používání může vést k úrazu elektrickým proudem, ke zkratování nebo požáru.
- Síťový adaptér neodpojujte vytažením napájecího kabelu a nedotýkejte se napájecího kabelu mokřými rukama.
- Nedotýkejte se přístroje ani síťového adaptéru vlhkými rukama. Pokud tak učiníte, může dojít ke zkratu, poruše nebo úrazu elektrickým proudem.
- Pokud byl síťový adaptér vystaven působení vody, jiných kapalin nebo nadměrné vlhkosti, nechte jej překontrolovat v autorizovaném centru služeb Huawei.
- Ujistěte se, že síťový adaptér splňuje požadavky klauzule 2.5 předpisů IEC60950-1/EN60950-1/UL60950-1 a že je testován a schválen v souladu se státními nebo místními standardy.

Čištění a údržba

- Při skladování, přepravě a provozu uchovávejte přístroj v suchu a chraňte jej před nárazem.
- Přístroj i příslušenství udržujte suché. Nepokoušejte se jej vysušit externím zdrojem tepla, například v mikrovlnné troubě nebo fénem.
- Přístroj ani příslušenství nevystavujte extrémnímu teplu nebo chladu. Tyto vnější podmínky mohou rušivě zasahovat do správné funkce, což může vést k požáru nebo výbuchu.
- Zabraňte nárazu, který může vést k poruše přístroje, přehřátí, požáru nebo výbuchu.
- Pokud přístroj nebude delší dobu používán, vypněte ho a odpojte všechny k němu připojené kabely.
- Pokud dojde k neobvyklému projevu (např. pokud se z přístroje kouří nebo vydává neobvyklý zvuk nebo zápach), přestaňte ho okamžitě používat, vypněte ho, odpojte veškeré k němu připojené kabely a poté kontaktujte autorizované centrum služeb Huawei.
- Na žádný kabel nešlapejte, netahejte za něj ani jej příliš neohýbejte. Pokud tak učiníte, může dojít k poškození kabelu a následně poruše přístroje.
- Před čištěním nebo údržbou přístroj přestaňte používat, ukončíte všechny aplikace a odpojte všechny k němu připojené kabely.
- K čištění přístroje nebo příslušenství nepoužívejte žádné chemické čisticí prostředky, prášky či jiné chemické látky (jako alkohol a benzen). Tyto látky mohou díly poškodit nebo představují nebezpečí vzniku požáru. Přístroj i příslušenství očistěte čistým, měkkým a suchým hadříkem.
- Do blízkosti přístroje nepokládejte na delší dobu magnetické karty, jako jsou kreditní a telefonní karty. V opačném případě se mohou karty s magnetickým pruhem poškodit.
- Zařízení ani jeho příslušenství nerozebírejte ani nepředělávejte. Takovým zásahem dojde k zániku záruky a výrobce se zbavuje odpovědnosti za škodu. V případě poškození kontaktujte autorizované centrum služeb Huawei a požádejte o pomoc či opravu.

Rožbušky a těžba trhavinami

Vypněte vaše zařízení a bezdrátová zařízení při pohybu v oblasti, kde se provádí odstřel pomocí trhavin; totéž platí pro oblasti, kde jsou výstražné značky nabádající k vypnutí bezdrátových nebo elektronických přístrojů, které by mohly rušit činnost zařízení používaných při odstřelu.

Zdravotní pomůcky

Poradte se s lékařem i výrobcem vámi používané zdravotní pomůcky - zjistíte, zda vaše zařízení nenarušuje činnost zdravotní pomůcky.

Nemocnice

Na žádost pracovníků nemocnice, kliniky či zdravotnického zařízení své bezdrátové zařízení vypněte. Důvodem takového požadavku je zabránit možnému rušení citlivých lékařských přístrojů.

Letadlo

Na žádost pracovníků letišť nebo palubního personálu letadla své bezdrátové zařízení vždy vypněte. Při nejasnostech ohledně používání bezdrátových zařízení na palubě letadla se poraďte s palubním personálem; pokud vaše zařízení nabízí režim Letadlo, vždy jej aktivujte ještě před nástupem do letadla.

Informace o likvidaci a recyklaci



Symbol baterie na produktu, baterii, literatuře nebo balení znamená, že produkty z baterie by měly být odvezeny do sběrných míst určených místními úřady pro separovaný odpad na konci životnosti. Tím bude zajištěno, že odpad EEZ bude recyklován a zpracováván způsobem, který šetří cenné materiály a chrání lidské zdraví a životní prostředí.

Další informace získáte od místních úřadů, maloobchodníka, služby svozu komunálního odpadu nebo na naší webové stránce <https://consumer.huawei.com/en/>.

Omezení nebezpečných látek

Toto zařízení a jeho elektrické příslušenství jsou v souladu s místními platnými nařízeními o omezení používání některých nebezpečných látek v elektrických a elektronických zařízeních, jako jsou například nařízení EU REACH, směrnice RoHS a o bateriích (jsou-li součástí dodávky). Další informace týkající se shody s nařízeními REACH a RoHS získáte na webu <https://consumer.huawei.com/certification>.

Prohlášení o shodě s předpisy EU

Prohlášení

Společnost Huawei Device Co., Ltd. tímto prohlašuje, že toto zařízení 8535-333 splňuje hlavní požadavky a všechna relevantní ustanovení směrnice 2014/53/EU.

Nejaktuálnější verzi prohlášení o shodě můžete nalézt zde: <https://consumer.huawei.com/certification>.

Toto zařízení může být provozováno ve všech členských státech EU.

Při používání dodržujte národní a místní nařízení.

V závislosti na místní síti může být použití tohoto zařízení omezené.

Omezení v pásmu 5 GHz:

Frekvenční rozsah 5 150 až 5 350 MHz je určen k vnitřnímu používání v následujících zemích: AT, BE, BG, CH, CY, CZ, DE, DK, EE, EL, ES, FI, FR, HR, HU, IE, IS, IT, LI, LT, LU, LV, MT, NL, NO, PL, PT, RO, SE, SI, SK, TR, UK(NI).

Informace o produktu (ErP)

Huawei Device Co., Ltd. tímto prohlašuje, že její výrobky odpovídají směrnici 2009/125/ES o výrobcích spojených se spotřebou energie (ErP). Podrobné informace o směrnici ErP a uživatelské příručky požadované nařízením Komise naleznete na adrese: <https://consumer.huawei.com/en/certification>.

Frekvenční pásma a výkon

(a) Frekvenční pásma, ve kterých rádiové zařízení pracuje: Některá pásma mohou být nedostupná v některých zemích a oblastech. Pro více informací kontaktujte mobilního operátora.

(b) Maximální radiofrekvenční výkon přenesený ve frekvenčních pásmech, ve kterých rádiové zařízení pracuje: Maximální výkon u všech pásem je nižší než nejvyšší mezní hodnota specifikovaná v souvisejících Harmonizovaných standardech. Nominální omezení frekvenčních pásem a vysílacího výkonu (vyzařovaného nebo prováděného) aplikovatelné pro toto rádiové zařízení jsou následující: WCDMA 900/2100: 25.7 dBm, LTE Band 1/3/7/8/20/28/38: 25.7 dBm, Wi-Fi 2.4G: 20 dBm, Wi-Fi 5G: 5150-5350 MHz: 23 dBm, 5470-5725 MHz: 30 dBm.

Informace o příslušenství a softwaru

Některé příslušenství je volitelné v některých zemích nebo regionech. Volitelné příslušenství lze podle potřeby zakoupit od licencovaného dodavatele. Doporučeno je následující příslušenství:

Adaptéry: HW-120200X01 (písmeno X označuje různé druhy zástrček a může být nahrazeno písmeny C, U, J, E, B, A, I, R, Z nebo K, záleží na oblastí, ve které se nacházíte)

Verze softwaru je 11.0.2.2 (H380SP4C00). Po vydání produktu budou výrobcem uvolněny aktualizace softwaru. Cílem těchto aktualizací je oprava chyb a vylepšení funkcí. Všechny verze softwaru vydané výrobcem jsou ověřeny a jsou i nadále v souladu se souvisejícími předpisy.

Žádné parametry rádiové frekvence (například frekvenční rozsah a výstupní výkon) nejsou přístupné uživateli a nemohou být uživatelem změněny.

Nejaktuálnější informace o příslušenství a softwaru naleznete v prohlášení o shodě na <https://consumer.huawei.com/certification>.

Navštivte webovou stránku <https://consumer.huawei.com/en/support/hotline>, kde je uvedena nejnovější informační linka a e-mailová adresa pro vaši zemi či region.

Produktöversikt

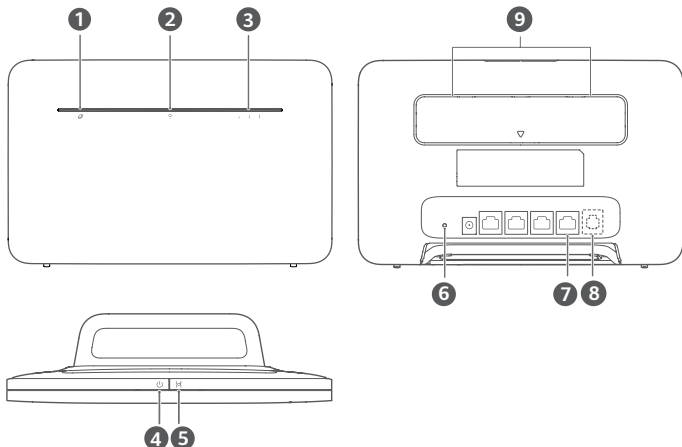

1	Indikator för nätverksstatus	2	Wi-Fi®-indikator
3	Indikator för signalstyrka	4	Strömknapp
5	H-knapp	6	Återställningsknapp
7	LAN/WAN-port	8	Port för fast telefon (Tillval. Den faktiska produktens utseende och funktioner gäller.)
9	Portar för externa antenner		

Konfiguration

- 1 Fäst sockeln på routern.

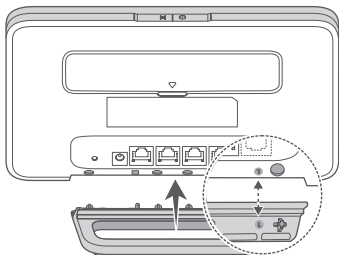

i Sockeln kan hjälpa till att hålla routern upprätt för att göra routerns mottagning av Wi-Fi-signalen bättre.

- 2 Se till att du använder rätt SIM-kort.



mini-SIM (2FF)



micro-SIM (3FF)



nano-SIM (4FF)

3 Sätt in SIM-kortet försiktigt i SIM-kortplatsen i den riktning som visas i bilden nedan tills det klickar.

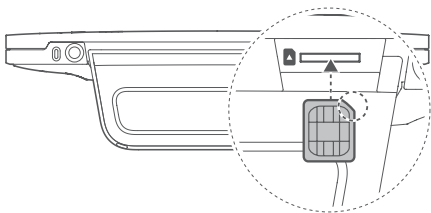

- För att ta bort SIM-kortet trycker du försiktigt på det tills det klickar. Kortet åker ut automatiskt.
- Sätt inte in eller ta bort ett SIM-kort när routern är på. Det kan påverka prestandan eller skada SIM-kortet.

4 Anslut strömadaptern till routern.

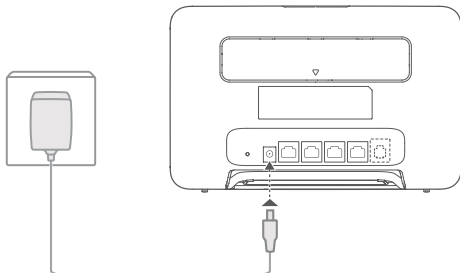

Indikatorerna tänds när routern har anslutit till ett nätverk.

Indikator för nätverksstatus Lyser vit: Ansluten till nätverk.

Indikator för signalstyrka Vit: Ju fler signalstaplar, desto starkare signal.



Om indikator för nätverksstatus är röd, indikerar det att det inte finns någon nätverksanslutning. Se Vanliga frågor i den här handboken.

Ansluta till routerns Wi-Fi-nätverk

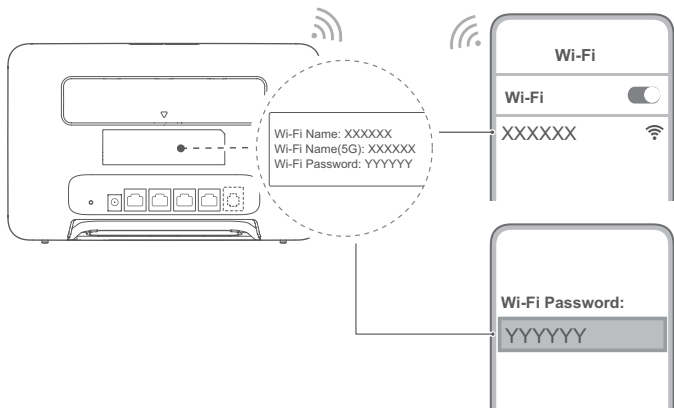

När routern har anslutit till ett mobildatanätverk kan du ansluta din dator eller mobiltelefon till routerns Wi-Fi-nätverk för internetåtkomst. Se etiketten på routerns baksida för Wi-Fi-nätverkets standardnamn (**Wi-Fi Name**) och standardlösenord (**Wi-Fi Password**).

- När Wi-Fi-indikatorn lyser med fast sken är Wi-Fi aktiverat. Se routerns webbaserade hanteringssida för information om hur man aktiverar eller avaktiverar Wi-Fi.
- Ändra genast namnet och lösenordet till Wi-Fi-nätverket på den webbaserade hanteringssidan för att skydda ditt Wi-Fi-nätverk mot obehörig åtkomst. När du har ändrat lösenordet måste du ansluta på nytt till routerns Wi-Fi-nätverk.

Hantera din router

Du kan hantera routern på den webbaserade hanteringssidan. Titta på etiketten på routerns baksida. Där står standard-IP-adressen, standardlösenordet osv.

Mer information finns på den webbaserade hanteringssidan.

- Se till att ändra standardlösenordet för inloggning på den webbaserade hanteringssidan inom kort för att förhindra att obehöriga användare ändrar routerns inställningar.
- Du kan även hantera routern med hjälp av appen HUAWEI AI Life. Skanna QR-koden nedan för att ladda ned.



Valfria konfigurationer

De funktioner som beskrivs i det här avsnittet är endast avsedda som referens. Routern stödjer kanske inte alla dessa funktioner.

Ansluta flera enheter

Du kan ansluta en dator eller en fast telefon till routern för internetåtkomst, ringa telefonsamtal med mera.

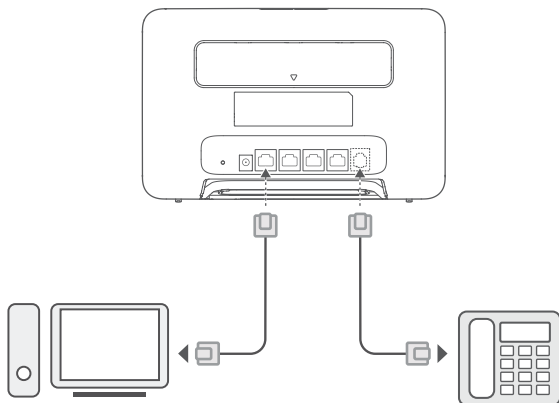

Internetåtkomst via en ethernetport

Du kan ansluta routern till en väggmonterad ethernetport med en ethernetkabel om du vill ansluta till internet. Konfigurera relevanta inställningar på den webbaserade hanteringsidan innan du ansluter till internet via en ethernetport. Kontakta din operatör om du behöver mer information.

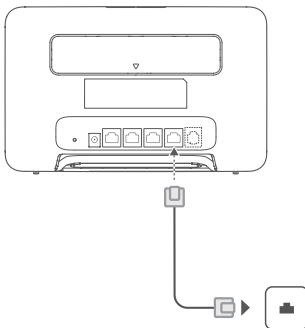

i Ethernet-kabeln är ett valfritt tillbehör. Om du vill köpa en Ethernet-kabel kontaktar du en auktoriserad återförsäljare.

Installera externa antenner

Utöver den inbyggda antennen som är gjord för dina grundläggande behov, kan du också installera en extern antenn på routern för att förbättra signalmottagningen. Kontakta din operatör för att köpa antennen. Om du endast behöver en antenn ansluter du den till -kontakten.

- i** Stäng av routern och koppla ifrån strömadaptern innan du installerar externa antenner.
- Externa antenner är endast lämpade för inomhusbruk. Använd inte externa antenner under åskväder.
- Använd endast externa antenner som du har fått från din operatör.

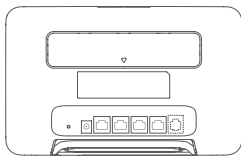

1

2

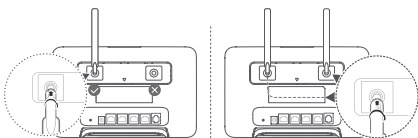

Vanliga frågor

Hur återställer jag till fabriksinställningarna?

När routern är på använder du ett nälliknande föremål för att hålla återställningsknappen intryckt tills indikatorn för nätverksstatus börjar blinka. Släpp upp knappen för att återställa routern till fabriksinställningarna.

Vad ska jag göra om jag glömmer bort Wi-Fi-lösenordet eller inloggningslösenordet för den webbaserade hanterings sidan?

Återställ routern till fabriksinställningarna och använd sedan standardlösenordet för Wi-Fi och standardlösenordet för inloggning för att försöka igen.

Vad ska jag göra om indikatorn för nätverksstatus är röd eller en internetanslutning inte kan etableras?

- 1 Kontrollera om SIM-kortet är isatt. Se avsnittet Konfiguration för rätt storlek på SIM-kortet och rätt sätt att sätta in det i kortplatsen.
- 2 Om problemet kvarstår ska du återställa routern till fabriksinställningarna och försöka igen.
- 3 Kontakta operatören för att kontrollera om SIM-kortet är ur funktion. Om det är ett nytt kort ska du kontrollera om det har aktiverats.

Vad ska jag göra om internethastigheten är långsam?

- 1 Kontrollera indikatorn för signalstyrka på routern. Om en svag signal visas ska du vrida på routern eller flytta den nära ett fönster för att förbättra signalmottagningen.
- 2 Om enheten är ansluten till routern via Wi-Fi ska du flytta på enheten för att få bättre signal.
- 3 Växla till Wi-Fi 5 GHz om det stöds av enheten.
- 4 Starta om routern och enheten och försök igen.
- 5 Kontrollera om du har nått din datastrafikgräns för månaden. Om så är fallet kan operatören begränsa internethastigheten.

Hur kan jag ansluta till routern med WPS (Wi-Fi Protected Setup)?

Så här ansluter du en WPS-aktiverad enhet till routern med hjälp av H-knappen:

- 1 Tryck på H-knappen på routern så att Wi-Fi-indikatorn börjar blinka.
- 2 Aktivera WPS på enheten inom 2 minuter för att ansluta till routerns Wi-Fi-nätverk.

Varför kan jag inte komma åt routerns webbaserade hanterings sida?

- 1 Kontrollera att datorn är ansluten till routern via en ethernetkabel eller Wi-Fi.
- 2 Kontrollera att datorn är konfigurerad för att erhålla en IP-adress och DNS-serveradress automatiskt.
- 3 Starta om webbläsaren eller prova med en annan webbläsare.
- 4 Återställ routern till fabriksinställningarna om problemet kvarstår.

Varför är innehållet på den webbaserade hanterings sidan inte uppdaterat?

Din webbläsares cacheinställningar kan göra att informationen om enheten på den webbaserade hanterings sidan inte är aktuell. Rensa webbläsarens cache manuellt (exempel: öppna webbläsaren och välj **Internetalternativ (Internet Options)** > **Allmänt (General)** > **Surfhistorik (Browsing history)** > **Radera (Delete)**) och starta om den webbaserade hanterings sidan.

Om du har andra problem med routern:

- 1 Starta om routern.
- 2 Återställ routern till fabriksinställningarna.
- 3 Kontakta din operatör.

Juridisk information

Upphovsrätt © Huawei 2021. Med ensamrätt.

Produkten som beskrivs i den här handboken kan innehålla upphovsrättskyddad programvara från Huawei och eventuella licensgivare. Kunden får inte på något sätt reproducera, distribuera, ändra, dekompilera, disassemblera, dekryptera, extrahera, bakåtkompilera, hyra ut, dela ut eller underlicensiera denna programvara, såvida inte sådana restriktioner är förbjudna enligt gällande lagstiftning, eller sådana rättigheter har medgivits av respektive upphovsrättsinnehavare.

Varumärken och tillstånd

LTE är ett varumärke som tillhör ETSI.

Wi-Fi®, logotypen Wi-Fi CERTIFIED och logotypen Wi-Fi är varumärken som tillhör Wi-Fi Alliance.

Övriga varumärken, produkt-, tjänst- och företagsnamn som nämns i detta dokument tillhör sina respektive ägare.

Meddelande

Vissa av produktens funktioner och tillval som beskrivs här är beroende av den installerade programvaran och det lokala nätverkets kapacitet och inställningar, och kan därför vara inaktiverade eller begränsade av lokala nätverksoperatörer eller Internetleverantörer.

Därför kanske beskrivningarna här inte exakt stämmer med produkten eller de tillbehör du köper.

Huawei förbehåller sig rätten att ändra eller modifiera informationen eller specifikationerna i denna handbok utan föregående meddelande och utan någon ansvarsskyldighet.

FRISKRIVNING

ALLT INNEHÅLL I HANDBOKEN TILLHANDAHÅLLS I BEFINTLIGT SKICK. UTÖVER VAD SOM KRÄVS AV GÄLLANDE LAGSTIFTNING LÄMNAS INGA SOM HELST GARANTIER, VARKEN UTTRYCKLIGA ELLER UNDERFÖRSTÅDDA, INKLUSIVE MEN INTE BEGRÄNSAT TILL UNDERFÖRSTÅDDA GARANTIER OM ALLMÄN LÄMPLIGHET ELLER LÄMPLIGHET FÖR ETT VISST SYFTE MED AVSEENDE PÅ DEN HÄR HANDBOKENS KORREKTHET, TILLFÖRLITLIGHET ELLER INNEHÅLL. SÅ LÄNGT LAGEN MEDGER SKA HUAWEI UNDER INGA OMSTÄNDIGHETER HÅLLAS ANSVARSSKYLDIG FÖR NÅGRA SPECIELLA, OFÖRUTSEDDA, INDIRECTA ELLER PÅFÖLJANDE SKADOR ELLER FÖRLUST AV VINSTER, AFFÄRSMÖJLIGHETER, INTÄKTER, DATA, GOODWILL, BESPARINGAR ELLER FÖRVÄNTADE BESPARINGAR OAVSETT OM SÅDANA FÖRLUSTER KAN FÖRUTSES ELLER INTE.

MAXIMAL ANSVARSSKYLDIGHET (BEGRÄNSNINGEN GÄLLER INTE ANSVAR FÖR PERSONSKADOR OM GÄLLANDE LAGSTIFTNING FÖRBJUDER SÅDAN BEGRÄNSNING) FÖR HUAWEI SOM UPPKOMMER AV ANVÄNDANDET AV DEN PRODUKT SOM BESKRIVS I DEN HÄR HANDBOKEN, BEGRÄNSAS TILL DET BELOPP SOM KUNDEN BETALADE FÖR PRODUKTEN.

Import- och exportföreskrifter

Kunden ska följa all gällande export- eller importlagstiftning och ansvarar för att inhämta alla nödvändiga tillstånd och licenser från myndigheter vid export, återexport eller import av den produkt som beskrivs i den här handboken, inklusive programvara och dess tekniska data.

Sekretesspolicy

För att du bättre ska förstå hur du ska skydda din personliga information ska du läsa sekretesspolicyen på <https://consumer.huawei.com/privacy-policy>.

För att förstå hur vi använder och skyddar dina personuppgifter på den här enheten öppnar du den webbaserade hanteringsidan eller appen HUAWEI AI Life, öppnar Meddelande om Huaweis enheter med mobilbredband och sekretess och läser vår sekretesspolicy.

Programuppdatering

Genom att fortsätta att använda den här enheten anger du att du har läst och godkänt följande innehåll:

Som en förbättrad service hämtar enheten automatiskt information om programuppdateringar från Huawei eller din operatör när du är ansluten till Internet. Den processen förbrukar mobildata och kräver åtkomst till enhetens unika ID (IMEI/SN) samt tjänsteleverantörens nätverks-ID (PLMN) för att kontrollera om enheten behöver uppdateras.

Den här enheten har stöd för funktionen med automatisk uppdatering. När den har aktiverats laddar enheten automatiskt ned och installerar kritiska uppdateringar från Huawei eller din operatör. Funktionen är aktiverad som standard och kan konfigureras från inställningsmenyn på den webbaserade hanteringsidan.

Säkerhetsinformation

Det här avsnittet innehåller viktig information om hur enheten fungerar. Här finns också information om hur enheten används på ett säkert sätt. Läs informationen noga innan du använder enheten.

Elektronisk utrustning

Använd inte enheten om det är förbjudet att göra det. Använd inte enheten om användningen kan medföra fara eller störa annan elektronisk utrustning.

Störningar av medicinsk utrustning

- Följ de regler och bestämmelser som gäller på sjukhus och hälsovårdsinrättningar. Använd inte enheten där det är förbjudet.

- Viss trådlös utrustning kan påverka funktionen hos hörapparater eller pacemakers. Fråga din tjänsteleverantör om du behöver mer information.
- Pacemakertillverkare rekommenderar ett minsta avstånd på 15 cm mellan enheten och pacemakern för att eventuellt interferens med pacemakern inte ska uppstå. Om du använder en pacemaker bör du hålla enheten på motsatt sida i förhållande till pacemakern och inte bära enheten i bröstfickan.

Utrymmen med brandfarliga och explosiva ämnen

- Använd inte enheten där brandfarliga och explosiva ämnen förvaras (till exempel på bensinstationer, oljedepåer och kemikaliefabriker). Användning av enheten i sådana miljöer ökar risken för explosion eller brand. Följ alla skriftliga anvisningar och anvisningar i form av symboler.
- Enheten får inte förvaras eller transporteras i behållare med brandfarliga vätskor eller gaser eller explosiva ämnen.

Användningsmiljö

- Undvik dammiga, fuktiga och smutsiga miljöer. Undvik magnetfält. Användning av enheten i sådana miljöer kan leda till funktionsfel i kretsarna.
- Sluta använda enheten och koppla bort den från strömkällan innan du ansluter och kopplar bort kablar. Se till att händerna är torra när du hanterar enheten.
- Placera enheten på en stadig yta.
- Håll enheten borta från elektriska anordningar som genererar starka magnetiska eller elektriska fält, till exempel mikrovågsugnar och kylskåp.
- Stäng av enheten och koppla bort de kablar som är anslutna till den under åskväder för att skydda enheten mot blixtnedslag.
- Genom att inte använda enheten under åskväder skyddar du den mot risker som orsakas av blixtnedslag.
- Idealisk drifttemperatur är 0 °C till 40 °C. Idealisk förvaringstemperatur är -20 °C till +70 °C. Extrem värme eller kyla kan skada enheten eller tillbehören.
- Placera enheten och tillbehören i ett välventilerat och svalt utrymme där de inte utsätts för direkt solljus. Lägg inte handdukar eller andra föremål kring eller på enheten. Placera inte enheten i en behållare som inte släpper igenom värme, till exempel en kartong eller påse.
- För att skydda enheten och tillbehören mot risken för brand och elektriska stötar bör du undvika regn och fukt.
- Håll enheten borta från värme- och brandkällor, exempelvis kaminer, mikrovågsugnar, spisar, varmvattenberedare, element och stearinljus.
- Placera inga föremål, till exempel stearinljus eller vattenglas, ovanpå enheten. Sluta genast använda enheten om något främmande föremål eller vätska kommer in i den. Stäng genast av enheten och koppla bort alla kablar från den. Kontakta sedan ett auktoriserat Huawei serviceställe.
- Blockera inte enhetens öppningar. Lämna minst 10 cm fritt utrymme runt enheten eftersom den avger värme.
- Låt bli att använda enheten eller dess program en stund om enheten blir överhettad. Om huden utsätts för en överhettad enhet under en längre period kan symtom på mildare brännskador uppkomma, till exempel röda fläckar eller mörkare pigmentering.
- Rör inte vid enhetens antenn. Om du gör det kan kommunikationskvaliteten försämrans.
- Låt inte barn eller husdjur bita i eller suga på enheten eller tillbehören. Det kan leda till skador eller explosion.
- Följ gällande lagar och föreskrifter och respektera andras integritet och lagstadgade rättigheter.
- Enhetens ska installeras och användas med ett avstånd på minst 20 cm mellan strålningskällan och kroppen.
- Placera enheten på en plats med goda mottagningsförhållanden. Avståndet mellan enheten och andra metallföremål (till exempel metallkonsoler eller dörrar och fönster av metall) ska vara större än 25 cm och avståndet mellan enheter ska vara större än 30 cm.



- Rör inte vid de uppvärmda delarna för att undvika skador.

Barnsäkerhet

- Följ alla föreskrifter som gäller barnsäkerhet. Det kan vara farligt att låta barn leka med enheten eller dess tillbehör. Enheten har löstagbara delar som kan medföra kvävningrisk. Håll enheten borta från barn.
- Enheten och dess tillbehör är inte avsedda att användas av barn. Barn bör bara få använda enheten under uppsikt av en vuxen.

Tillbehör

- Användning av ej godkända eller inkompatibla nätadapterar, laddare eller batterier kan orsaka brand eller explosion eller medföra andra risker.
- Välj endast tillbehör som enhetens tillverkare rekommenderar för den här modellen. Användning av andra typer av tillbehör kan göra att garantin inte längre gäller, strida mot lagar och föreskrifter och vara farligt. Kontakta återförsäljaren för information om var godkända tillbehör finns att köpa i ditt område.

Nätadaptersäkerhet

- Elkontakt är avsedd att fungera som bortkopplingsanordning.
- Om enheten ska anslutas till ett eluttag bör detta finnas i närheten och vara lättåtkomligt.
- Koppla bort nätadaptern från eluttaget och enheten när adaptern inte används.
- Undvik att tappa nätadaptern och utsätt den inte för slag eller stötar. Lämna in nätadaptern till ett auktoriserat Huawei serviceställe för inspektion om adaptern är skadad.

- Använd aldrig nätkabeln om den är skadad (till exempel om ledningar är blottade eller skadade) eller om kontakten sitter löst. Fortsatt användning kan leda till elektriska stötar, kortslutning eller brand.
- Rör inte vid nätkabeln med våta händer och dra inte i kabeln när du ska koppla bort den från nätadaptern.
- Rör inte vid enheten eller nätadaptern med våta händer. Det kan leda till kortslutning, funktionsfel eller elektriska stötar.
- Lämna in nätadaptern till ett auktoriserat Huawei serviceställe för inspektion om den har utsatts för vatten eller andra vätskor eller hög fuktighet.
- Se till att nätadaptern uppfyller kraven i paragraf 2.5 i IEC60950-1/EN60950-1/UL60950-1 och att den har testats och godkänts enligt nationella och lokala standarder.

Rengöring och underhåll

- Håll enheten torr och förhindra att den slår emot andra föremål under förvaring, transport och användning.
- Håll enheten och tillbehören torra. Försök inte torka dem med hjälp av en extern värmekälla, till exempel i en mikrovågsugn eller med en hårtork.
- Utsätt inte enheten eller tillbehören för extrem värme eller kyla. Det kan medföra att de inte fungerar korrekt vilket kan leda till eldsvåda eller explosion.
- Undvik sammanstötningar, eftersom det kan leda till funktionsfel, överhettning, brand eller explosion.
- Stäng av enheten och koppla bort alla kablar om den inte ska användas under en längre tid.
- Sluta omedelbart använda enheten om något ovanligt inträffar, till exempel om enheten börjar ryka, lukta eller låta konstigt. Stäng av enheten, koppla bort alla kablar och kontakta sedan ett auktoriserat Huawei serviceställe.
- Trampa inte på, dra inte i och böj inte någon kabel för kraftigt. Det kan skada kabeln och göra att enheten inte fungerar.
- Innan du rengör eller underhåller enheten ska du sluta använda den, stoppa alla program och koppla bort alla anslutna kablar.
- Använd inte kemiska rengöringsmedel, pulver eller andra kemiska ämnen (såsom alkohol och bensen) när du rengör enheten eller tillbehören. Sådana ämnen kan skada delar och utgöra en brandrisk. Använd en ren, mjuk och torr trasa när du rengör enheten och tillbehören.
- Låt inte kort med magnetremsa, till exempel kreditkort eller telefonkort, ligga intill enheten under längre perioder. Annars finns det risk för att kortet med magnetremsa skadas.
- Ta inte isär eller konstruera om enheten eller dess tillbehör. Om du gör det gäller inte längre garantin och inte heller tillverkarens ansvar för skador. Kontakta ett auktoriserat Huawei serviceställe för assistans eller reparation om något fel uppstår.

Information om avfallshantering och återvinning



Symbolen på produkten, batteriet, litteraturen eller förpackningen betyder att produkterna och batterierna ska tas till kommunens separata stationer för avfallsinsamling i slutet av livslängden. Detta garanterar att elektroniskt och elektriskt avfall (EEE) återvinns och behandlas på ett sätt som bevarar värdefulla material och skyddar människors hälsa och miljön.

Kontakta kommunen eller återförsäljaren eller besök webbplatsen <https://consumer.huawei.com/en/> om du behöver mer information.

Begränsning av användningen av farliga ämnen

Denna enhet och dess elektriska tillbehör överensstämmer med gällande nationella bestämmelser om begränsning av farliga ämnen i elektrisk och elektronisk utrustning, t.ex. EU:s direktiv om registrering, utvärdering, godkännande och begränsning av kemikalier (REACH), om begränsning av användningen av farliga ämnen (RoHS) och om batterier (om sådana ingår). Försäkran om överensstämmelse med REACH och RoHS finns på webbplatsen

<https://consumer.huawei.com/certification>.

Överensstämmelse med EU-krav

Försäkran

Härmed försäkras Huawei Device Co., Ltd. att denna enhet B535-333 överensstämmer med de grundläggande kraven och andra relevanta föreskrifter i direktiv 2014/53/EU.

Den senaste och giltiga versionen av DoC (Declaration of Conformity/deklaration om överensstämmelse) kan ses på <https://consumer.huawei.com/certification>.

Enheten får användas i alla EU-medlemsstater.

Följ nationella och lokala föreskrifter som gäller på den plats där enheten används.

Användningen av enheten kan vara begränsad, beroende på det lokala nätverket.

Begränsningar i 5 GHz-bandet:

Frekvensområdet 5 150–5 350 MHz är begränsat till användning inomhus i: AT, BE, BG, CH, CY, CZ, DE, DK, EE, EL, ES, FI, FR, HR, HU, IE, IS, IT, LI, LT, LU, LV, MT, NL, NO, PL, PT, RO, SE, SI, SK, TR och UK(NI).

ErP-produktinformation

Huawei Device Co., Ltd. intygar härmed att den här produkten uppfyller rådets direktiv 2009/125/EG om energirelaterade produkter (ErP). För detaljerad information om ErP och användarhandböcker som krävs enligt kommissionens förordning, besök: <https://consumer.huawei.com/en/certification>.

Frekvensband och ström

(a) Frekvensband som radioutrustningen använder: Vissa band kanske inte är tillgängliga i alla länder eller alla områden. Kontakta din lokala operatör för mer information.

(b) Högsta radiofrekvenseffekten som sänds i frekvensbanden där radioutrustningen används: Maximal effekt för alla band är mindre än det högsta gränsvärdet som anges i den relaterade harmoniserade standarden.

Frekvensbandens och sändareffektens (strålad och/eller ledd) nominella gränser som gäller för denna radioutrustning är följande: WCDMA 900/2100: 25.7 dBm, LTE Band 1/3/7/8/20/28/38: 25.7 dBm, Wi-Fi 2.4G: 20 dBm, Wi-Fi 5G: 5150-5350 MHz: 23 dBm, 5470-5725 MHz: 30 dBm.

Information om tillbehör och programvara

Några av tillbehören är tillval i vissa länder eller regioner. Tillbehör som tillval kan inhandlas från en licensierad återförsäljare enligt önskemål. Följande tillbehör kan rekommenderas:

Adaptrar: HW-120200X01 (X representerar de olika kontaktyperna som används, vilket kan vara antingen C, U, J, E, B, A, I, R, Z eller K, beroende på regionen)

Produktens programvaruversion är 11.0.2.2 (H380SP4C00). Programuppdateringar släpps av tillverkaren för att rätta fel eller förbättra funktioner efter det att produkten har släppts. Alla programversioner som släpptes av tillverkaren har kontrollerats och är fortfarande kompatibla med tillhörande regler.

Alla RF-parametrar (till exempel frekvensområde och uteffekten) är inte tillgängliga för användaren och kan inte ändras av användaren.

För den senaste informationen om tillbehör och programvara ska du se DoC (försäkran om överensstämmelse) på <https://consumer.huawei.com/certification>.

På <https://consumer.huawei.com/en/support/hotline> finns den senaste informationen om vilka servicetelefonnummer och e-postadresser som gäller för ditt land eller din region.

Produktoversigt

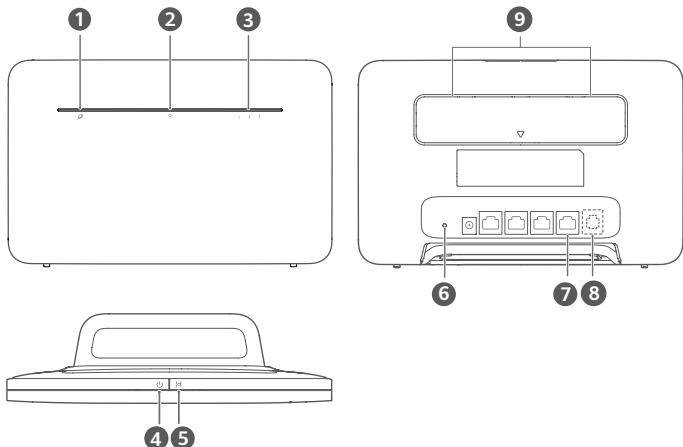

1	Indikator for netværksstatus	2	Wi-Fi®-indikator
3	Indikator for signalstyrke	4	Strømknap
5	H-knap	6	Knappen Nulstil
7	LAN/WAN-port	8	Port til fastnettelefon (Valgfri. Selve produktets udseende og funktioner forbliver de samme).
9	Eksterne antenneporte		

Konfiguration

- 1 Fastgør soklen til routeren.

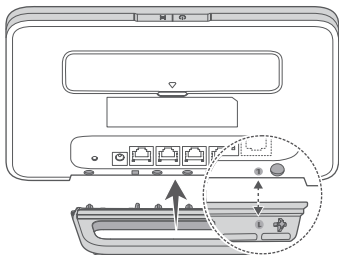

- i** Soklen kan hjælpe med at holde routeren lodret for at forbedre dens modtagelse af Wi-Fi-signalet.

- 2 Kontroller, at du bruger det korrekte SIM-kort.



mini-SIM (2FF)



micro-SIM (3FF)



nano-SIM (4FF)

3 Sæt forsigtigt SIM-kortet i SIM-kortstikket, med den retning der er vist på figuren herunder, indtil det klikker på plads.

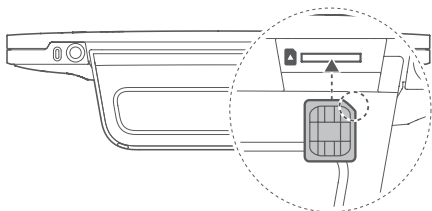

- Du fjerner SIM-kortet ved at trykke forsigtigt på det, indtil det klikker på plads. Kortet vil automatisk springe ud.
- Undlad at isætte eller fjerne et SIM-kort, når routeren kører, da dette kan påvirke ydeevnen eller beskadige SIM-kortet.

4 Slut strømadapteren til routeren.

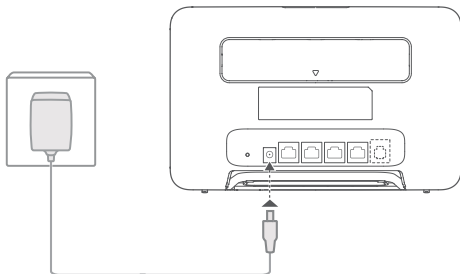

Indikatorerne tændes, når routeren har oprettet forbindelse til et netværk.

Indikator for netværksstatus Lyser hvid: Forbundet til netværket.

Indikator for signalstyrke Hvid: Flere signalstreger angiver et stærkere signal.

- Hvis indikatoren for netværksstatus lyser rød, indikerer det, at der ikke er en netværksforbindelse. Se Ofte stillede spørgsmål i denne guide.

Opret forbindelse til din routers Wi-Fi-netværk

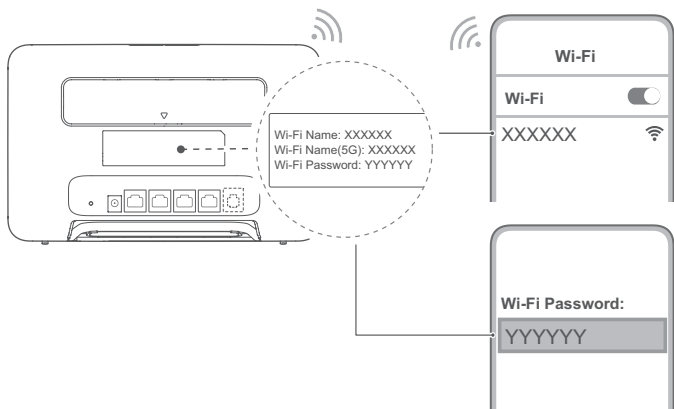

Når først routeren er sluttet til mobildatanetværket, kan du slutte din computer eller mobiltelefon til routerens Wi-Fi-netværk for at få adgang til internettet. Se etiketten på bagsiden af routeren for Wi-Fi-netværkets standardnavn (**Wi-Fi Name**) og adgangskode (**Wi-Fi Password**).

- Når Wi-Fi-indikatoren lyser konstant, er Wi-Fi aktiveret. Der henvises til routerens webbaserede administrationsside for hjælp til aktivering og deaktivering af Wi-Fi.
- Sørg for med det samme at ændre Wi-Fi-netværksnavnet og adgangskoden på den webbaserede administrationsside for at forhindre uautoriseret adgang til dit Wi-Fi-netværk. Når du har skiftet adgangskoden, skal du oprette forbindelse til routerens Wi-Fi-netværk igen.

Administrer din router

Du kan administrere routeren ved brug af den webbaserede administrationsside. Se standard-IP-adressen, adgangskoden osv. på etiketten på bagsiden af routeren.

Du kan finde flere oplysninger på den webbaserede administrationsside.

- Sørg for at ændre standardadgangskoden for den webbaserede administrationsside for at forhindre uautoriserede brugere i at ændre routerens indstillinger.
- Du kan også administrere din router via HUAWEI AI Life-appen. Scan QR-koden herunder for at downloade.



Valgfrie konfigurationer

De funktioner, der er beskrevet i dette afsnit, er kun vejledende. Din router understøtter muligvis ikke alle disse funktioner.

Oprettelse af forbindelse for flere enheder

Du kan slutte en computer eller fastnettelefon til routeren for at få adgang til internettet, foretage telefonopkald og mere.

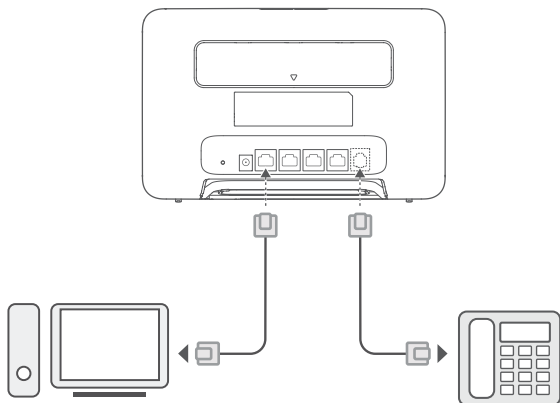

Adgang til internettet via en Ethernet-port

Du kan slutte routeren til en vægmonteret Ethernet-port ved hjælp af et Ethernet-kabel for at oprette forbindelse til internettet.

Konfigurer de relevante indstillinger på den webbaserede administrationsside, før du opretter forbindelse til internettet via en Ethernet-port. Kontakt dit mobilsekskab for at få yderligere oplysninger.

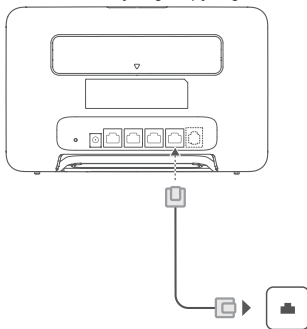

i Ethernet-kablet er ekstraudstyr. Kontakt en autoriseret forhandler for at købe et Ethernet-kabel.

Installation af eksterne antenner

Udover den indbyggede antenne, som er udviklet til at tilfredsstille almindelige behov, kan du også installere eksterne antenner til routeren for at forbedre signalet. Kontakt din udbyder for at købe antennen. Hvis du kun har brug for én

antenne, kan du sætte den i -stikket.

- i**
 - Sluk for routeren, og tag strømadapterens stik ud, før du installerer eksterne antenner.
 - Eksterne antenner egner sig kun til indendørs brug. Undlad at bruge eksterne antenner under tordenvejr.
 - Brug kun ekstern antenne, som leveres af din udbyder.

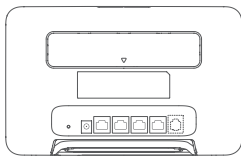

1
2

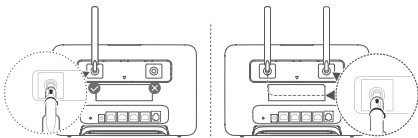

Ofte stillede spørgsmål

Hvordan gendanner jeg fabriksindstillingerne?

Når routeren er tændt, skal du bruge en genstand, såsom en nål, til at holde knappen Nulstil nede, indtil netværksindikatoren begynder at blinke. Slip knappen, hvorefter routeren nulstilles til fabriksindstillingerne.

Hvad skal jeg gøre, hvis jeg har glemt Wi-Fi-adgangskoden eller adgangskoden til logon til den webbaserede administrationsside?

Gendan routeren til dens fabriksindstillinger, og brug derefter standardkoden til Wi-Fi og adgangskode til logon, og prøv igen.

Hvad skal jeg gøre, hvis indikatoren for netværksstatus lyser rødt, og internetforbindelsen ikke kan oprettes?

- 1 Kontroller, at SIM-kortet er sat i. Se afsnittet for Konfiguration for den rigtige størrelse SIM-kort og den rigtige måde at sætte det i stikket.
- 2 Hvis problemet fortsætter, skal du gendanne routerens fabriksindstillinger og prøve igen.
- 3 Kontakt dit mobilsekskab for at kontrollere, om dit SIM-kort er deaktiveret. Hvis det er et nyt kort, skal du kontrollere, om det er blevet aktiveret.

Hvad skal jeg gøre, hvis internethastigheden er langsom?

- 1 Kontroller indikatoren for signalstyrke på routeren. Hvis der er et svagt signal, skal du justere routerens retning eller flytte den tæt på et vindue for at forbedre signalmodtagelsen.
- 2 Hvis din enhed er sluttet til routeren via Wi-Fi, skal du justere enhedens placering for at modtage et bedre signal.
- 3 Skift til Wi-Fi 5 GHz, hvis din enhed understøtter det.
- 4 Genstart routeren og din enhed, og prøv igen.
- 5 Kontroller, om du har nået din månedlige dataafviklingsgrænse. I så fald kan dit mobilsekskab reducere din internethastighed.

Hvordan kan jeg oprette forbindelse til routeren med WPS (Wi-Fi Protected Setup)?

Hvis du vil slutte en WPS-aktiveret enhed til din router, skal du bruge H-knappen:

- 1 Tryk på H-knappen på routeren, og Wi-Fi-indikatoren begynder at blinke.
- 2 Aktiver WPS på din enhed inden for 2 minutter for at oprette forbindelse til routerens Wi-Fi-netværk.

Hvorfor har jeg ikke adgang til routerens webbaserede administrationsside?

- 1 Sørg for, at din computer er tilsluttet routeren via et Ethernet-kabel eller via Wi-Fi.
- 2 Sørg for, at din computer er konfigureret til automatisk at hente en IP-adresse og DNS-serveradresse.
- 3 Genstart din browser, eller prøv at bruge en anden browser.
- 4 Gendan routerens fabriksindstillinger, hvis problemet varer ved.

Hvorfor er indhold, der vises på den webbaserede administrationsside, ikke opdateret?

Afhængigt af din browsers cache vil indholdet for din enhed på den webbaserede administrationsside muligvis ikke være opdateret. Ryd din browsers cache manuelt (åbn din browser, og vælg **Internetindstillinger (Internet Options)** > **Generelt (General)** > **Browseroversigt (Browsing history)** > **Slet (Delete)**), og genstart den webbaserede administrationsside.

Hvis du oplever problemer med routeren:

- 1 Genstart routeren.
- 2 Gendan routerens fabriksindstillinger.
- 3 Kontakt dit mobilskab.

Juridisk meddelelse

Copyright © Huawei 2021. Alle rettigheder forbeholdes.

Det produkt, der er beskrevet i denne brugervejledning, kan omfatte software, der er beskyttet af en ophavsret, der tilhører Huawei og eventuelle andre licensgivere. Kunder må ikke på nogen måde reproducere, distribuere, ændre, foretage dekompilering, disassemblering, dekryptere, uddrage, foretage reverse engineering, lease, overdrage ovennævnte software eller give den i underlicens, medmindre sådanne restriktioner er forbudt i henhold til gældende lovgivning, eller sådanne handlinger er godkendt af de respektive indehavere af ophavsretten.

Varemærker og tilladelser

LTE er et varemærke, der tilhører ETSI.

Wi-Fi[®], det CERTIFICEREDE Wi-Fi-logo og Wi-Fi-logoet er varemærker tilhørende Wi-Fi Alliance.

Andre varemærker, produkt-, service- og firmanavne, der er nævnt, kan tilhøre deres respektive ejere.

Bemærk

Nogle af produktets og det heri nævnte tilbehørs funktioner afhænger af, hvilken software der er installeret og det lokale netværks kapacitet og indstillinger, og de kan muligvis ikke aktiveres, eller de kan være begrænsede af de lokale netværksoperatører eller netværkstjenesteudbydere.

Derfor svarer beskrivelsen heri muligvis ikke helt til det produkt eller det tilbehør, du har købt.

Huawei forbeholder sig ret til at ændre eller udskifte informationer eller specifikationer i denne brugervejledning uden forudgående varsel og uden ansvar.

ANSVARSRASKRIVELSE

ALT INDHOLD I DENNE BRUGERVEJLEDNING LEVERES "SOM DET ER OG FOREFINDES", MEDMINDRE GÆLDENDE LOV KRÆVER ANDET, OG DER YDES INGEN GARANTI AF NOGEN ART, DET VÆRE SIG UDTRYKKELIGT ELLER IMPLICIT, HERUNDER MEN IKKE BEGRÆNSET TIL UNDERFORSTÅET GARANTI FOR SALGBARHED ELLER EGNETHED TIL ET BESTEMT FORMÅL, MED HENSYN TIL NØJAGTIGHED, PÅLIDELIGHED ELLER INDHOLDET I DENNE BRUGERVEJLEDNING. I DET OMFANG GÆLDENDE LOV TILLADER, KAN HUAWEI UNDER INGEN OMSTÆNDIGHEDER HOLDES ANSVARLIG FOR SÆRLIGE, TILFÆLDIGE, INDIREKTE ELLER FØLGESKADER, ELLER TAB AF FORTJENESTE, HANDEL, INDTJENING, DATA, GOODWILL, OPSPARING ELLER FORVENTEDE BESPARELSER, UANSET OM SÅDANNE TAB ER FORUDSIGELIGE ELLER EJ. DET MAKSIMALE ANSVAR (DENNE BEGRÆNSNING GÆLDER IKKE FOR ANSVAR FOR PERSONSKADER, I DET OMFANG GÆLDENDE LOVE FORBYDNER EN SÅDAN BEGRÆNSNING) FOR HUAWEI I FORBINDELSE MED ANVENDELSE AF DET PRODUKT, DER ER BESKREVET I DENNE BRUGERVEJLEDNING, ER BEGRÆNSET TIL DET BELØB, SOM KUNDEN HAR BETALT VED KØB AF PRODUKTET.

Import- og eksportbestemmelser

Kunder skal efterleve alle gældende eksport- og importlove og -bestemmelser og er ansvarlige for at indhente alle nødvendige myndighedstilladelser og -licenser for at eksportere, geneksportere eller importere det i denne brugervejledning nævnte produkt, herunder indeholdt software og tekniske data.

Politik for beskyttelse af personlige oplysninger

For bedre at forstå hvordan vi bruger og beskytter dine personlige oplysninger, læs vores Politik for beskyttelse af personlige oplysninger på <https://consumer.huawei.com/privacy-policy>.

For at forstå, hvordan vi bruger og beskytter dine personlige oplysninger på denne enhed, skal du åbne den webbaserede administrationsside eller HUAWEI AI Life-appen, tilgå Erklæring om Huawei Mobilbredbåndsenheder og personlige oplysninger og læse vores politik om personlige oplysninger.

Softwareopdatering

Ved fortsat at bruge denne enhed indikerer du, at have læst og at have erklæret dig enig i følgende indhold:

For at opnå en bedre tjeneste vil denne enhed automatisk indhente oplysninger om softwareopdatering fra Huawei eller dit mobilskab efter tilslutning til internettet. Denne proces vil bruge mobildata, og kræver adgang til din enheds unikke identifikator (IMEI/SN) og din tjenesteudbyders netværks-id (PLMN), for at kontrollere om din enhed har behov for opdatering.

Denne enhed understøtter den automatiske opdateringsfunktion. Når den er aktiveret, vil enheden automatisk downloade og installere kritiske opdateringer fra Huawei eller dit teleelskab. Denne funktion er aktiveret som standard og kan konfigureres fra indstillingsmenuen på den webbaserede styrings-side.

Sikkerhedsoplysninger

Dette afsnit indeholder vigtige oplysninger om enhedens funktion. Det indeholder også oplysninger om sikker anvendelse af enheden. Læs disse oplysninger omhyggeligt, inden enheden tages i brug.

Elektronisk enhed

Enheden må ikke anvendes, hvis det ikke er tilladt. Brug ikke enheden, hvis dette medfører fare eller interferens med andre elektroniske enheder.

Interferens med medicinsk udstyr

- Følg de regler og forskrifter, som er fremsat af hospitaler og sundhedscentre. Brug ikke enheden, hvor det er forbudt.

- Nogle trådløse enheder kan påvirke høreapparaters funktion eller pacemakere. Kontakt din tjenesteudbyder for at få flere oplysninger.
- Producenter af pacemakere anbefaler en minimumsgrænse på 15 cm mellem enheden og en pacemaker for at undgå eventuel interferens med pacemakeren. Hold enheden på den modsatte side af pacemakeren, hvis en pacemaker anvendes, og læg ikke enheden i forlommen.

Områder med brændbare eller eksplosive materialer

- Anvend ikke enheden på steder, hvor brændbare eller eksplosive materialer opbevares (f. eks. på benzinstationer, oliedepoter eller kemiske fabrikker). Brug af enheden i disse omgivelser øger risikoen for eksplosion eller brand. Følg derudover instruktionerne, der er angivet med tekst eller symboler.
- Enheden må ikke opbevares eller transporteres i beholdere med brændbare væsker, gasser eller eksplosive materialer.

Driftsmiljø

- Undgå støvede, fugtige eller snavsede omgivelser. Undgå magnetiske felter. Brug af enheden i disse omgivelser kan medføre funktionsfejl i kredsløb.
- Stop anvendelse af enheden, før ledningerne tilsluttes og frakobles, og frakobl enheden fra strømforsyningen. Sørg for at have tørre hænder under betjeningen.
- Anbring enheden på en stabil overflade.
- Hold enheden væk fra elektroniske apparater, der genererer stærke magnetiske eller elektriske felter, såsom mikrobølgeovne eller køleskabe.
- I tordenvejr skal du slukke enheden og fjerne alle kabler, der er tilsluttet enheden, for at beskytte mod lynnedslag.
- Brug ikke enheden i tordenvejr for at beskytte enheden mod eventuel fare i forbindelse med lynnedslag.
- Den ideelle driftstemperatur er 0 °C til 40 °C. Den ideelle opbevaringstemperatur er -20 °C til +70 °C. Ekstrem varme eller kulde kan beskadige enheden eller tilbehør.
- Opbevar enheden og tilbehøret på et godt ventileret sted uden direkte sollys. Enheden må ikke omslutes eller tildækkes med håndklæder eller andre genstande. Anbring ikke enheden i en beholder med dårlig varmeafledning, f.eks. en kasse eller pose.
- For at beskytte enheden eller tilbehøret mod brand og elektrisk stød skal regn og fugt undgås.
- Hold enheden væk fra varmekilder og åben ild, f.eks. et varmeapparat, mikrobølgeovn, komfur, vandvarmer, radiator eller stearinlys.
- Anbring ikke genstande som f.eks. stearinlys eller en vandbeholder på enheden. Hvis et fremmedlegeme eller væske kommer ind i enheden, skal du straks holde op med at bruge den. Sluk strømforsyningen, og afbryd alle kabler, der er tilsluttet på enheden. Kontakt derefter et Huawei-autoriseret servicecenter.
- Enhedens åbninger må ikke blokeres. Der skal være et frirum på mindst 10 cm omkring enheden, så varmen kan slippe væk.
- Stands brug af enheden eller dens programmer i et stykke tid, hvis enheden er overophedet. Hvis en overophedet enhed er i kontakt med huden i længere tid, kan der opstå forbrændingssymptomer f.eks. i form af røde pletter og mørkere pigmentering.
- Rør ikke enhedens antenne. Det kan forringe kommunikationens kvalitet.
- Lad ikke børn eller kæledyr bide i eller sutte på enheden eller tilbehør. Det kan medføre beskadigelse eller eksplosion.
- Overhold lokale love og bestemmelser, og respekter privatlivets fred og andre personers juridiske rettigheder.
- Enheden skal installeres og betjenes med mindst 20 cm afstand mellem antennen og din krop.
- Enheden skal stå på et sted med god modtagelse. Afstanden mellem enheden og andre metalmaterialer (f.eks. metalbeslag eller metaldøre og -vinduer) skal være større end 25 cm, og afstanden mellem enheder skal være større end 30 cm.



- Undgå at komme til skade: Rør ikke ved varme dele.

Børns sikkerhed

- Overhold alle forholdsregler med hensyn til børns sikkerhed. Det kan være farligt at lade børn lege med enheden eller dens tilbehør. Enheden indeholder aftagelige dele, som kan udgøre kvælningfare. Opbevares utilgængeligt for børn.
- Enheden og dens tilbehør er ikke beregnet til brug af børn. Børn bør kun bruge enheden under opsyn af voksne.

Tilbehør

- Brug af en ikke-godkendt eller ikke-kompatibel strømadapter, oplader eller batteri kan forårsage brand, eksplosion eller andre farer.
- Vælg kun tilbehør, der er godkendt af enhedens producent til brug med denne model. Brug af andre typer tilbehør kan gøre garantien ugyldig, være i strid med lokale regler og love og være farligt. Kontakt venligst forhandleren for at få oplysninger om tilbehør i dit område.

Sikkerhed for strømadapter

- Strømtikket er beregnet til at virke som en afbryder.
- For enheder til stikkontakter skal kontakten være monteret nær enhederne og være let tilgængelige.
- Afbryd strømadapteren fra stikkontakten og enheden, når den ikke er i brug.
- Undgå at tabe strømadapteren eller at udsætte den for mekaniske stød. Hvis den beskadiges, skal den efterses af et Huawei-autoriseret servicecenter.
- Hvis strømkablet er beskadiget (ledning er f.eks. ubeskyttet eller i stykker), eller kontakten er løs, må det ikke anvendes. Fortsat brug kan føre til elektriske stød, kortslutninger eller brand.

- Rør ikke ved strømledningen med våde hænder, og træk ikke i strømledningen for at afbryde strømadapteren.
- Rør ikke ved enheden eller strømadapteren med våde hænder. Det kan føre til kortslutning, funktionsfejl eller elektrisk stød.
- Hvis strømadapteren har været udsat for vand, andre væsker eller overdreven fugt, skal den efterses af et Huawei-autoriseret servicecenter.
- Sørg for, at strømladeren overholder kravene i paragraf 2.5 i IEC60950-1/EN60950-1/UL60950-1, og er blevet afprøvet og godkendt i henhold til nationale og lokale standarder.

Rengøring og vedligeholdelse

- Hold enheden tør og beskyt den mod sammenstød under opbevaring, transport og anvendelse.
- Hold enheden og tilbehør tørt. Forsøg ikke at tørre dem med en ekstern varmekilde, f.eks. en mikrobølgeovn eller en hårtørrer.
- Udsæt ikke enheden eller tilbehør for ekstrem varme eller kulde. Disse miljøer kan forhindre korrekt funktion og kan føre til brand eller eksplosion.
- Undgå stød, der kan føre til funktionsfejl på enheden, overophedning, brand eller eksplosion.
- Hvis enheden ikke skal bruges i længere tid, skal strømmen slås fra, og alle kabler, der er tilsluttet enheden, skal afbrydes.
- Hold straks op med at benytte enheden, hvis der sker noget usædvanligt (f.eks. hvis enheden afgiver røg eller usædvanlig lyd eller lugt), sluk den, afbryd alle kabler, der er tilsluttet enheden, og kontakt et Huawei-autoriseret servicecenter.
- Træd ikke på ledningerne, træk ikke i dem og bøj dem ikke kraftigt. Det kan beskadige kablet, hvilket kan føre til funktionsfejl på enheden.
- Stop brug af enheden, luk alle programmer og afbryd alle kabler, der er tilsluttet enheden, før rengøring eller vedligeholdelse af enheden.
- Brug ikke kemikalier (f.eks. alkohol eller benzen), kemiske opløsningsmidler eller pulver til rengøring af enheden eller tilbehør. Disse stoffer kan forårsage skade på delene eller udgøre en brandrisiko. Anvend en ren, blød og tør klud til at rengøre enheden og tilbehør.
- Læg ikke magnetiske kort som f.eks. kreditkort og telefonkort i nærheden af enheden i længere tid ad gangen. Det kan beskadige magnetkortene.
- Du må ikke ombygge enheden og dens tilbehør eller skille den/det ad. Det vil gøre garantien ugyldig og fritage producenten fra skadesansvar. Kontakt et Huawei-autoriseret servicecenter med henblik på hjælp eller reparation i tilfælde af beskadigelse.

Oplysninger om bortskaffelse og genbrug



Symbolet på produktet, batteriet, tekstmaterialet eller emballagen betyder, at brugte produkter og batterier skal indleveres til separate affaldsindsamlingssteder, som er udpeget af de lokale myndigheder. Dette sikrer, at EEE-affald genbruges og behandles på en måde, som bevarer værdifulde materialer og beskytter det menneskelige helbred og miljøet.

Hvis du har brug for flere oplysninger, bedes du kontakte de lokale myndigheder, forhandleren eller renovationselskabet eller besøge webstedet <https://consumer.huawei.com/en/>.

Reduktion af sundhedsfarligt indhold

Denne enhed og dens elektriske tilbehør er i overensstemmelse med gældende lokale regler for begrænsning af brugen af visse farlige stoffer i elektrisk og elektronisk udstyr, f.eks. EUs REACH-forordning, RoHS og batteridirektivet (hvis der medfølger batterier). Overensstemmelseserklæringer for REACH og RoHS findes på webstedet <https://consumer.huawei.com/certification>.

Overensstemmelse med EU-lovgivning

Erklæring

Huawei Device Co., Ltd. erklærer hermed, at denne enhed B535-333 er i overensstemmelse med de væsentlige krav og andre relevante bestemmelser i direktiv 2014/53/EU.

Den nyeste og gyldige version af overensstemmelseserklæringen (DoC – Declaration of Conformity) kan ses på <https://consumer.huawei.com/certification>.

Denne enhed kan anvendes i alle medlemsstater i EU.

Overhold nationale og lokale bestemmelser, hvor enheden bruges.

Der kan gælde begrænsninger for brug af denne enhed, afhængigt af det lokale netværk.

Begrænsninger på 5 GHz-båndet:

Frekvensområdet 5.150 til 5.350 MHz er begrænset til indendørs brug i: AT, BE, BG, CH, CY, CZ, DE, DK, EE, EL, ES, FI, FR, HR, HU, IE, IS, IT, LI, LT, LU, LV, MT, NL, NO, PL, PT, RO, SE, SI, SK, TR, UK(NI).

ErP-produktinformation

Huawei Device Co., Ltd. erklærer hermed, at virksomhedens produkter er i overensstemmelse med direktivet om energirelaterede produkter (ErP) 2009/125/EF. Detaljerede ErP-oplysninger og de brugervejledninger, der kræves af Kommissionens forordning, findes på: <https://consumer.huawei.com/en/certification>.

Frekvensbånd og effekt

(a) Frekvensbånd, hvor radioudstyr fungerer: Nogle bånd er muligvis ikke tilgængelige i alle lande eller alle områder. Kontakt det lokale teleselskab for at få flere oplysninger.

(B) Maksimal radiofrekvenseffekt transmitteret i de frekvensbånd, hvor radioudstyr fungerer: Den maksimale effekt for alle bånd er mindre end den højeste grænseværdi, der er angivet i den relaterede harmoniserede standard.

De nominelle grænser for frekvensbånd og sendeeffekt (udstrålet og/eller ledt) for dette radioudstyr er som følger:
WCDMA 900/2100: 25.7 dBm, LTE Band 1/3/7/8/20/28/38: 25.7 dBm, Wi-Fi 2.4G: 20 dBm, Wi-Fi 5G: 5150-5350 MHz: 23 dBm, 5470-5725 MHz: 30 dBm.

Oplysninger om tilbehør og software

Noget tilbehør er valgfrit i visse lande eller regioner. Valgfrit tilbehør kan efter behov købes fra en licenseret forhandler. Følgende tilbehør anbefales:

Adaptere: HW-120200X01 (X repræsenterer de forskellige anvendte stiktyper, som kan være enten C, U, J, E, B, A, I, R, Z eller K, afhængigt af din region)

Produktets softwareversion er 11.0.2.2 (H380SP4C00). Softwareopdateringer vil blive frigivet af producenten til at rette fejl eller forbedre funktioner, efter at produktet er blevet frigivet. Alle softwareversioner frigivet af producenten er blevet verificeret og er stadig i overensstemmelse med de relevante regler.

Alle RF-parametre (f.eks. frekvensområde og udgangseffekt) er ikke tilgængelig for brugeren, og kan ikke ændres af brugeren.

For de seneste oplysninger om tilbehør og software, henvises til overensstemmelseserklæringen (DoC - Declaration of Conformity) på <https://consumer.huawei.com/certification>.

Se den opdaterede oversigt over hotline og e-mail-adresser for dit område på <https://consumer.huawei.com/en/support/hotline>.

Produktoversikt

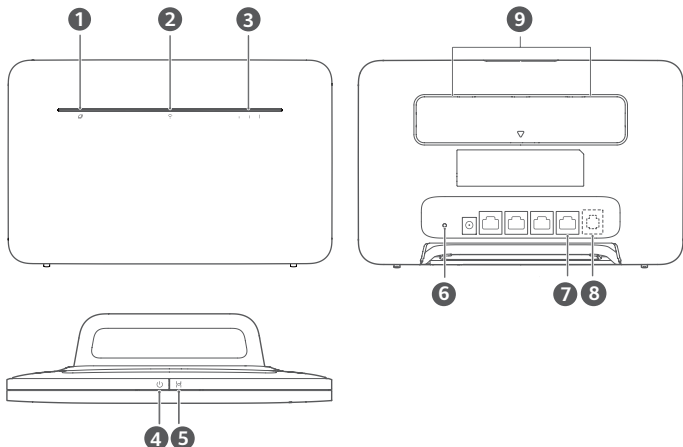

1 Nettverkstatus-indikator

2 Wi-Fi®-indikator

3 Signalstyrkeindikator

4 Strømbryter

5 H-knapp

6 Tilbakestillingsknapp

7 LAN/WAN-port

8 Port for fasttelefon (Valgfritt. Det er utseendet og funksjonene til det faktiske produktet som gjelder.)

9 Porter for ekstern antenner

Oppsett

1 Fest sokkelen til ruterens.

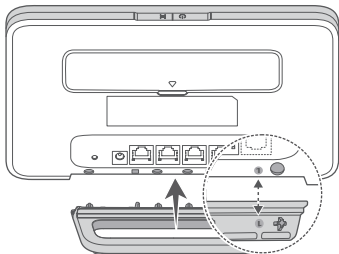

Sokkelen kan holde ruterens oppreist for å øke Wi-Fi-signalstyrken.

2 Pass på at du bruker rett SIM-kort.



mini-SIM (2FF)



micro-SIM (3FF)



nano-SIM (4FF)

3 Trykk SIM-kortet forsiktig inn i SIM-kortsporet i retningen anvist i figuren nedenfor inntil du hører et klikk.

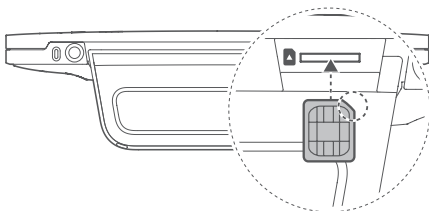

- For å fjerne SIM-kortet, trykk forsiktig på kortet inntil du hører et klikk. Kortet vil sprette ut automatisk.
- Ikke sett inn eller fjern SIM-kort mens ruterens er aktivert. Dette kan påvirke ytelsen eller skade SIM-kortet.

4 Koble strømadapteren til en ruter.

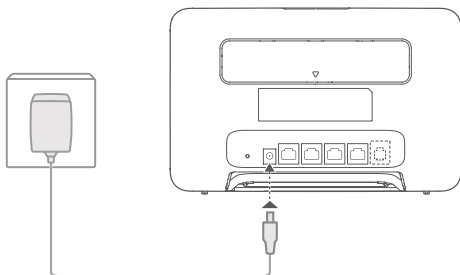

Indikatorene vil slå seg på når ruterens er koblet til et nettverk.

Nettverkstatus-indikator Lyser hvitt: Koblet til nettverket.

Signalstyrkeindikator Hvitt: Flere signallinjer indikerer et sterkere signal.



Hvis nettverkstatus-indikatoren lyser rødt, betyr dette at nettverkstilkoblingen ikke er opprettet. Se vanlige spørsmål i denne veiledningen.

Koble til ruterens Wi-Fi-nettverk

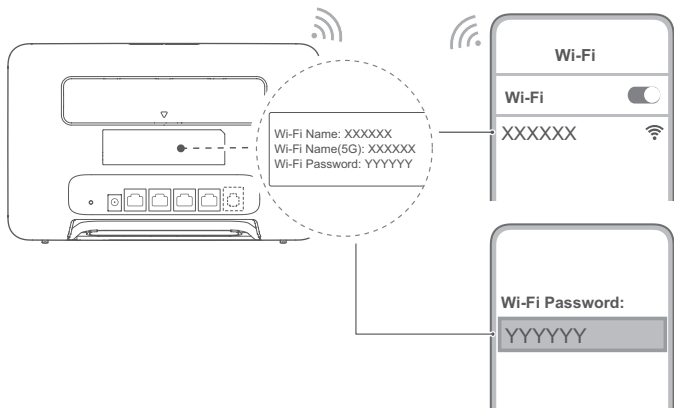

Når ruterens er tilkoblet et mobilt datanettverk, er det mulig å koble datamaskiner og mobiltelefoner til ruterens Wi-Fi-nettverk for å få tilgang til Internett. Standard navn på Wi-Fi-nettverket (**Wi-Fi Name**) og passord (**Wi-Fi Password**) finnes på merkelappen på baksiden av ruterens.

- Når Wi-Fi-indikatoren lyser, betyr dette at Wi-Fi er aktivert. Se ruterens nettbaserte administrasjonsside for å aktivere eller deaktivere Wi-Fi.
- Sørg for å endre Wi-Fi-nettverksnavnet og -passordet innen kort tid med den nettbaserte administrasjonssiden for å hindre uautorisert tilgang til Wi-Fi-nettverket. Etter at passordet har blitt endret, må du koble deg til ruterens Wi-Fi-nettverk på nytt.

Håndtere ruterens

Ruterens kan administreres via den nettbaserte administrasjonssiden. Standard IP-adresse, passord osv. finnes på merkelappen bak på ruterens.

Mer informasjon finnes på den nettbaserte administrasjonssiden.

- Påse at du straks endrer standard påloggingspassord for den nettbaserte administrasjonssiden. Dette vil hindre at uautoriserte brukere endrer ruterens innstillinger.
- Ruterens kan også administreres med HUAWEI AI Life-appen. Skann QR-koden nedenfor for å laste ned.



Valgfrie konfigurasjoner

Funksjonene som beskrives i denne seksjonen, er kun ment som henvisning. Det kan hende at ruterens ikke støtter alle disse funksjonene.

Tilkobling av flere enheter

Det er mulig å koble til en datamaskin eller fasttelefon til ruterens for å få tilgang til Internett, foreta anrop m.m.

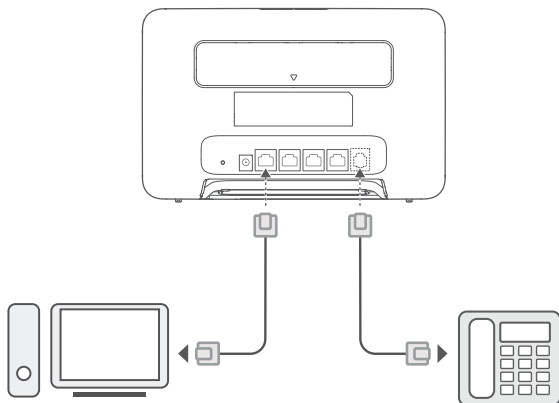

Få tilgang til Internett via en Ethernet-port

Det er mulig å koble ruterer til en veggmontert Ethernet-port med en Ethernet-kabel for å koble til Internett. Konfigurer de aktuelle innstillingene i den nettbaserte administrasjonssiden før du kobler til Internett via en Ethernet-port. Kontakt operatøren for mer informasjon.

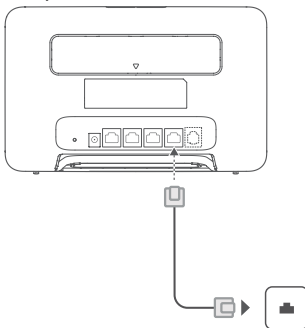

i Ethernet-kabelen er et alternativt tilbehør. Kontakt en godkjent forhandler for å kjøpe en Ethernet-kabel.

Installere eksterne antenner

I tillegg til den innebygde antennen ment for dekke grunnleggende behov, er det mulig å installere en ekstern antenne for å forbedre ruterens signalmottak. Ta kontakt med operatøren for å kjøpe antenne. Hvis du bare trenger én antenne, sett denne inn i -kontakten.

- i** Slå av ruterer og koble fra strømadapteren før du installerer eksterne antenner.
- Eksterne antenner er bare egnet for innendørs bruk. Ikke bruk eksterne antenner under tordenvær.
- Bruk bare eksterne antenner som er levert av operatøren din.

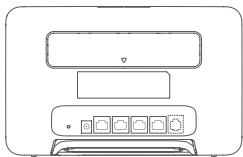

1
2

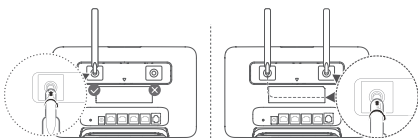

Vanlige spørsmål

Hvordan gjenoppretter jeg fabrikkinnstillingene?

Når ruterer er slått på, bruk en gjenstand som minner om en nål til å trykke og holde inne Reset-knappen til statusindikatoren for nettverk begynner å blinke. Ruterer blir gjenopprettet til fabrikkinnstillingene når du slipper opp knappen.

Hva gjøre jeg hvis jeg har glemt Wi-Fi-passordet eller påloggingspassordet for den nettbaserte administrasjonssiden?

Gjenopprett ruterer til fabrikkinnstillingene, og bruk standard Wi-Fi-passord og påloggingspassord for å prøve igjen.

Hva gjør jeg hvis nettverkstatus-indikatoren lyser rødt eller en Internett-forbindelse ikke kan opprettes?

- 1 Sjekk om SIM-kortet er satt inn. Se avsnittet Oppsett for å finne riktig SIM-kort med riktig størrelse og riktig metode for å sette det inn i sporet.
- 2 Gjenopprett ruterer til fabrikkinnstillingene og prøv igjen hvis problemet vedvarer.
- 3 Kontakt operatøren din for å se om SIM-kortet er uten tjeneste. Sjekk om kortet er aktivert hvis det er et nytt kort.

Hva gjør jeg hvis Internett-hastigheten er lav?

- 1 Sjekk signalstyrkeindikatoren på ruterer. Hvis signalet er svakt, juster retningen til ruterer, eller flytt den nærmere et vindu for bedre signalmottak.
- 2 Hvis enheten er koblet til ruterer via Wi-Fi, flytt enheten til en bedre posisjon for bedre signal.
- 3 Bytt til Wi-Fi 5 GHz hvis dette støttes på enheten.
- 4 Utfør en omstart av ruterer og enheten, og deretter prøv på nytt.
- 5 Se om du har nådd den månedlige grensen for datatrafikk. Er dette tilfelle, kan operatøren begrense Internett-hastigheten din. Hvis dette er tilfelle, kan operatøren din begrense Internett-hastigheten.

Hvordan kan jeg koble til ruterer ved hjelp av WPS (Wi-Fi Protected Setup)?

For å koble en WPS-aktivert enhet til ruterer med H-knappen:

- 1 Trykk på H-knappen på ruterer, Wi-Fi-indikatoren begynner da å blinke.
- 2 Aktiver WPS på enheten innen 2 minutter for å koble til ruterers Wi-Fi-nettverk.

Hvorfor får jeg ikke tilgang til ruterens nettbaserte administrasjonsside?

- 1 Sørg for at datamaskinen er koblet til ruterer via en Ethernet-kabel eller Wi-Fi.
- 2 Sørg for at datamaskinen er satt til å hente IP-adresse og DNS-serveradresse automatisk.
- 3 Start nettleseren på nytt, eller prøv å bruke en annen nettleser.
- 4 Gjenopprett ruterer til fabrikkinnstillingene hvis problemet vedvarer.

Hvorfor er innholdet som vises på den nettbaserte administrasjonssiden ikke oppdatert?

Avhengig av nettleserens buffer, kan det hende at innholdet på enheten på den nettbaserte administrasjonssiden ikke er oppdatert. Slett nettleserens buffer manuelt (f.eks., åpne nettleseren og velg **Alternativer for Internett (Internet Options)** > **Generelt (General)** > **Leserlogg (Browsing history)** > **Slett (Delete)**). Åpne deretter den nettbaserte administrasjonssiden på nytt.

Hvis du opplever andre problemer med ruterer:

- 1 Start ruterer på nytt.

2 Gjenopprett ruterer til fabrikkinnstillingene.

3 Kontakt operatøren din.

Juridisk merknad

Copyright © Huawei 2021. Med enerett.

Produktet beskrevet i denne håndboken kan inneholde opphavsrettslig beskyttet programvare fra Huawei og mulige lisensgivere. Kunder må ikke på noen måte kopiere, distribuere, modifisere, skulle ut, demontere, dekryptere, trekke ut, dekonstruere, lease, tilegne seg eller underlisensiere nevnte programvare med mindre slike restriksjoner er forbudt etter gjeldende lovverk, eller slike handlinger er godkjent av de respektive opphavsrettsseierne.

Varemerker og tillatelser

LTE er et varemerke som tilhører ETSI.

Wi-Fi®, Wi-Fi CERTIFIED-logoen og Wi-Fi-logoen er varemerker som hører til Wi-Fi Alliance.

Andre varemerker, produkter, tjenester og selskapsnavn som nevnes, kan tilhøre sine respektive eiere.

Merknad

Enkelte av funksjonene i produktet og tilbehøret som er beskrevet her, avhenger av den installerte programvaren og det lokale nettverkets kapasitet og innstillinger, og det kan derfor hende at disse ikke er aktivert eller at de er begrenset av lokale nettverksoperatører eller nettverkstjenesteleverandører.

Derfor er det mulig at beskrivelsene her ikke samsvarer fullstendig med det produktet og tilbehøret du har kjøpt.

Huawei forbeholder seg retten til å endre eller modifisere enhver informasjon eller spesifikasjon i denne veiledningen uten forvarsel og uten ansvar.

ANSVARSRFRASKRIVELSE

ALT INNHOLD I DENNE HÅNDBOKEN LEVERES "SOM DET ER". MED UNNTAK AV TILFELLER HVOR DEN GJELDENDE LOVGIVNINGEN KREVER DET, GIS INGEN GARANTIER AV NOE SLAG, ENTEN UTTRYKKELIGE ELLER IMPLISITTE, INKLUDERT, MEN IKKE BEGRENSET TIL IMPLISITTE GARANTIER AV SALGBARHET OG EGNETHET FOR ET SPESIFIKT FORMÅL, MED HENSYN TIL NØYAKTIGHETEN, PÅLITELIGHETEN ELLER INNHOLDET I DENNE HÅNDBOKEN.

I DET OMFANG DET ER TILLATT VED GJELDENDE LOV SKAL HUawei INNEN INGEN OMSTENDIGHETER HA ANSVAR FOR SPESIELLE SKADER, SKADER OPPSTÅTT VED UHELL, INDIREKTE SKADER ELLER FØLGESKADER ELLER TAP AV FORTJENESTE, INNTEKTER, DATA, GOODWILL ELLER FORVENTENDE OPPSPARTE MIDLER UANSETT OM SLIKE TAP KAN FORUTSES ELLER IKKE.

MAKSIMALT ANSVAR (DENNE BEGRENSNINGEN GJELDER IKKE ANSVAR FOR PERSONLIG SKADE I DEN UTSTREKNING GJELDENDE LOVVERK FORBYR EN SLIK BEGRENSNING) FOR HUawei SOM OPPSTÅR FRA BRUK AV PRODUKTET SLIK DET ER BESKRIVET I DENNE HÅNDBOKEN, ER BEGRENSET TIL BELØPET KUNDEN HAR BETALT VED KJØP AV DETTE PRODUKTET.

Import- og eksportbestemmelser

Kundene skal overholde alle gjeldende lover angående eksport og import, og har ansvar for å innhente alle nødvendige tillatelser og lisenser fra myndighetene for å eksportere, videreeksportere eller importere produktet som angis i denne håndboken, inkludert programvaren og de spesifiserte tekniske dataene.

Personvernerklæring

Vennligst les personvernerklæring ved <https://consumer.huawei.com/privacy-policy> for å få en bedre forståelse for hvordan vi bruker og beskytter din personlige informasjon.

Åpne den nettbaserte administrasjonssiden eller HUawei AI Life-appen, gå til Erklæring om Huawei Mobile bredbåndsenheter og personvern, og les vår personvernerklæring for å forstå hvordan vi bruker og beskytter din personlig informasjon.

Programvareoppdatering

Ved fortsatt bruk av denne enheten bekrefter du at du har lest og forstått følgende:

For å få bedre dekning vil enheten automatisk hente informasjon om programvareoppdateringer fra Huawei eller din operatør etter den har koblet til Internett. Denne prosessen bruker mobildata og krever tilgang til din enhets unike identifikator (IMEI/SN), og tjenesteleverandørens netts-ID (PLMN) for å sjekke om din enhet behøver å oppdateres. Denne enheten støtter den automatiske oppdateringsfunksjonen. Etter aktivering vil enheten automatisk laste ned og installere kritiske oppdateringer fra Huawei eller operatøren din. Denne funksjonen er aktivert som standard, og kan konfigureres fra innstillingsmenyen på den nettbaserte administrasjonssiden.

Sikkerhetsinformasjon

Dette kapitlet inneholder viktig informasjon om bruk av enheten. Det inneholder også sikkerhetsinformasjon. Les nøye gjennom denne informasjonen før du bruker telefonen.

Elektronisk enhet

Ikke bruk enheten der dette er forbudt. Ikke bruk enheten hvis dette medfører fare eller forstyrrelse for andre elektroniske enheter.

Forstyrrelser i forbindelse med medisinsk utstyr

- Følg regler og forskrifter som er fastsatt av sykehus og andre helseinstitusjoner. Ikke bruk enheten der dette er forbudt.
- Enkelte trådløse enheter kan påvirke ytelsen i høreapparater og pacemakere. Spør tjenesteleverandøren hvis du trenger mer informasjon.

- Pacemakerprodusenter anbefaler en avstand på minst 15 cm mellom enheten og pacemakeren for å unngå at pacemakeren forstyrres. Hvis du bruker pacemaker, bør du ha enheten på motsatt side av kroppen fra der pacemakeren er plassert, og ikke bære enheten i lommer foran på kroppen.

Områder med lettantennelige og eksplosive materialer

- Ikke bruk enheten i nærheten av lettantennelige eller eksplosive materialer (f.eks. på bensinstasjoner, oljelagre eller kjemiske fabrikker). Bruk av enheten i slike miljøer øker faren for eksplosjon og brann. Følg i tillegg alle instruksjoner som er angitt med tekst eller symboler.
- Ikke oppbevar eller transporter enheten i beholdere med lettantennelige væsker eller gasser eller eksplosive materialer.

Bruksmiljø

- Unngå støvete, fuktige og skitne miljøer. Unngå magnetiske felter. Bruk av enheten i slike miljøer kan føre til kretsfeil.
- Slå av enheten og trekk ut strømkabelen fra stikkkontakten før du kobler kabler og ledninger til og fra enheten. Pass på at du er tørt på hendene når du bruker enheten.
- Plasser enheten på et stabilt underlag.
- Hold enheten unna elektronisk utstyr som produserer sterke magnetiske eller elektriske felter (f.eks. mikrobølgeovner eller kjøleskap).
- I tordenvær bør enheten slås av og alle kabler fjernes for å beskytte enheten mot lynnedslag.
- Unngå å bruke enheten i tordenvær – lyn kan forårsake skader.
- Ideelle brukstemperatur: 0 °C til 40 °C. Ideell oppbevaringstemperatur: -20 °C til +70 °C. Ekstrem varme eller kulde kan skade enheten eller tilbehøret.
- Oppbevar enheten og tilbehøret i et godt ventilert, kjølig område uten direkte sollys. Ikke dekk til enheten med håndklær eller andre gjenstander. Ikke plasser enheten i en beholder med dårlig varmespredning (f.eks. en eske eller veske).
- Unngå regn og fukt for å beskytte enheten eller tilbehøret mot brann eller elektrisk støt.
- Hold enheten unna åpen ild og varmekilder som for eksempel varmeovner, mikrobølgeovner, komfyrer, varmtvannsbereidere, radiatorer og stearinlys.
- Ikke plasser gjenstander som for eksempel stearinlys eller vannbeholdere på enheten. Hvis det kommer fremmedelementer eller væske inn i enheten, må du umiddelbart slutte å bruke den. Slå av enheten og fjern de tilkoblede kablene. Kontakt deretter et autorisert Huawei-servicenter.
- Ikke blokker åpningene på enheten. Sett av minimum 10 cm rundt enheten for ventilasjon.
- Hvis enheten er overopphetet, tar du en pause i bruken av enheten og de tilhørende programmene. Hvis huden blir utsatt for en overopphetet enhet over lengre tid, kan det oppstå symptomer på lavtemperatursforbrenning (f.eks. røde flekker og mørkere pigmentering).
- Ikke berør antennen på enheten. Det kan redusere kommunikationskvaliteten.
- Ikke la barn eller kjæledyr bite eller suge på enheten eller tilbehøret. Det kan føre til skader eller eksplosjon.
- Følg lokale lover og forskrifter, og respekter andres personvern og juridiske rettigheter.
- Enheten skal installeres og brukes med minst 20 cm avstand mellom radiatoren og kroppen.
- Oppbevar enheten på et sted med gode mottaksforhold. Avstanden mellom enheten og andre materialer (f.eks. metallbraketter eller metalldører og -vinduer) må være på mer enn 25 cm, og avstanden mellom enhetene bør være større enn 30 cm.



- For å unngå skade, ikke kom borti oppvarmede deler.

Barnesikkerhet

- Følg alle forholdsreglene for å ivareta barns sikkerhet. Det kan være farlig å la barn leke med enheten eller tilbehøret. Enheten har løse deler som kan medføre kvelningsfare. Hold enheten unna barn.
- Enheten og tilbehøret er ikke ment å skulle brukes av barn. Hvis barn bruker enheten, skal det være under tilsyn av en voksen.

Tilbehør

- Bruk av inkompatible eller ikke godkjente strømadaptere, ladere eller batterier kan føre til brann, eksplosjon eller andre farlige situasjoner.
- Velg bare tilbehør som produsenten har godkjent for bruk med denne modellen. Bruk av andre typer tilbehør kan gjøre garantien ugyldig, bryte lokale lover og forskrifter og medføre fare. Kontakt forhandleren for mer informasjon om godkjent tilbehør der du bor.

Strømaddersikkerhet

- Støpselet skal fungere som frakoblingsenhet.
- Hvis enheten skal kobles til strømmettet, må stikkkontakten være montert lett tilgjengelig nær enheten.
- Koble strømadapteren fra både stikkkontakten og enheten når den ikke er i bruk.
- Ikke utsett strømadapteren for støt- eller klemskader. Er den skadet så ta den med til et Huawei- autorisert servicenter for inspeksjon.
- Ikke bruk strømkabelen hvis den er skadet (f.eks. hvis isolasjonen er brutt/skrellet av slik at de strømførende ledningene synes) eller hvis kontakten er løs. Fortsett bruk kan føre til elektrisk støt, kortslutninger eller brann.
- Ikke ta på strømkabelen med våte hender, og ikke trekk i kabelen for å ta ut strømadapteren.

- Ikke ta på enheten eller strømadapteren hvis du er våt på hendene. Det kan føre til kortslutninger, funksjonsfeil eller elektrisk støt.
- Har strømadapteren blitt utsatt for vann, andre væsker eller mye fuktighet, ta den med til et Huawei autorisert serviceverksted for inspeksjon.
- Kontroller at strømadapteren oppfyller kravene i klausul 2.5 i IEC60950-1/EN60950-1/UL60950-1, og at den er testet og godkjent i henhold til nasjonale eller lokale standarder.

Rengjøring og vedlikehold

- Hold enheten tørr og beskytt den mot støt og slag under oppbevaring, transport og bruk.
- Ikke utsett enheten eller tilbehøret for fuktighet. Ikke prøv å tørke enheten ved hjelp av eksterne varmekilder som for eksempel mikrobølgeovn eller hårtørrer.
- Ikke utsett enheten eller tilbehøret for ekstrem varme eller kulde. Slike miljøer kan forstyrre funksjonen og kan føre til brann eller eksplosjon.
- Unngå at enheten støter mot andre gjenstander, da dette kan føre til funksjonsfeil, overoppheting, brann eller eksplosjon.
- Hvis enheten ikke skal brukes over et lengre tidsrom, bør du slå den av og koble fra alle kablene.
- Hvis du merker noe uvanlig (for eksempel at enheten avgir røyk eller uvanlig lyd eller lukt), må du slutte å bruke den umiddelbart, slå den av, koble fra alle kabler og kontakte et autorisert Huawei-servicenter.
- Ikke trakk på, trekk i eller bøy kablene unødvendig mye. Dette kan føre til skader på kabelen slik at den ikke fungerer som den skal.
- Lukk alle programmer, slå av enheten og koble fra kablene før du rengjør eller utfører vedlikehold på enheten.
- Ikke rengjør enheten eller tilbehøret med kjemiske rengjøringsmidler, pulver eller andre kjemiske stoffer (f.eks. alkohol eller benzen). Slike stoffer kan skade delene eller forårsake brann. Bruk en ren, myk, tørr klut til å rengjøre skallet på enheten og tilbehøret.
- Kort med magnetisk stripe (f.eks. kreditt- og telefonkort) skal ikke ligge nær enheten over lengre tid. Den magnetiske stripen kan ellers bli ødelagt.
- Ikke demonter eller sett sammen enheten og det medfølgende tilbehøret. Garantien opphører da å gjelde, og produsenten kan ikke holdes ansvarlig for eventuelle skader. Ved skade, kontakt et autorisert Huawei-autorisert servicenter for hjelp eller reparasjon.

Informasjon om avhending og resirkulering



Symbolet på produktet, batteriet, litteraturen eller innpakningen betyr at produktene og batteriene som er på slutten av sin levetid, skal kastes i separate returpunkter utpekt av lokale myndigheter. Dette vil sørge for at EEE-avfall resirkuleres og behandles på en måte som konserverer verdifulle materiale og beskytter menneskelig helse og miljø. For mer informasjon, vennligst kontakt dine lokale myndigheter, forhandler, eller tjeneste for husholdningsavfall, eller besøk nettsiden <https://consumer.huawei.com/en/>.

Reduksjon av farlige stoffer

Enheten og dens elektriske tilbehør er i samsvar med lokale gjeldende regler angående bruksbegrensninger av visse risikofylte stoffer i elektrisk og elektronisk utstyr, slik som EUs REACH-forordning, RoHS-direktivet og batterier (hvor relevant). For samsvarserklæring om REACH og RoHS, vennligst besøk nettsiden <https://consumer.huawei.com/certification>.

Overholdelse av EU-forordninger

Erklæring

Huawei Device Co., Ltd. erklærer at denne enheten B535-333 er i samsvar med de grunnleggende kravene og øvrige relevante bestemmelser i direktiv 2014/53/EU.

Den nyeste og gyldige versjonen av samsvarserklæringen finnes på <https://consumer.huawei.com/certification>.

Denne enheten kan brukes i alle EUs medlemsland.

Følg nasjonale og lokale bestemmelser der enheten brukes.

Bruk av enheten kan begrenses, avhengig av det lokale nettverket.

Begrensninger i Norge

Bruken av dette radioutstyret er ikke tillatt i et geografisk område innen 20 km radius fra midten av Ny-Ålesund, Svalbard.

Begrensninger i 5 GHz-båndet:

5150 til 5350 MHz-frekvensområdet er begrenset til innendørs bruk i: AT, BE, BG, CH, CY, CZ, DE, DK, EE, EL, ES, FI, FR, HR, HU, IE, IS, IT, LI, LT, LU, LV, MT, NL, NO, PL, PT, RO, SE, SI, SK, TR, UK(NI).

ErP-produktinformasjon

Huawei Device Co., Ltd. erklærer herved at våre produkter følger EUs direktiver for energirelaterte produkter (ErP) 2009/125/EC. For detaljert informasjon om ErP og brukerhåndbøkene som kreves av Commission Regulation, gå til: <https://consumer.huawei.com/en/certification>.

Frekvensbånd og sendestyrke

(a) Frekvensbånd der radioustyret opererer i: Enkelte bånd kan være utilgjengelige i alle land eller alle områder. Ta kontakt med den lokale mobiloperatøren for mer informasjon.

(b) Den maksimale radiofrekvenseffekten som overføres i frekvensbåndene der radioustyret opererer i: Den maksimale effekten for alle band er mindre enn den høyeste grenseverdien som er spesifisert i den tilhørende standarden.

De nominelle grensene til frekvensbåndene og sendeeffekten (utstrålt og/eller gjennomført) som gjelder for dette radioustyret er som følger: WCDMA 900/2100: 25.7 dBm, LTE Band 1/3/7/8/20/28/38: 25.7 dBm, Wi-Fi 2.4G: 20 dBm, Wi-Fi 5G: 5150-5350 MHz: 23 dBm, 5470-5725 MHz: 30 dBm.

Tilbehør og programvareinformasjon

En del tilbehør er valgfritt i enkelte land eller regioner. Ekstraustyr kan kjøpes fra en autorisert leverandør etter behov.

Det anbefales følgende tilbehør:

Adaptere: HW-120200X01 (X representerer de forskjellige pluggtyper som brukes, som kan enten være C, U, J, E, B, A, I, R, Z eller K, avhengig av området)

Programvareversjonen er 11.0.2.2 (H380SP4C00). Programvareoppdateringer skal utgis av produsenten for å fikse feil eller forbedre funksjoner etter at produktet har blitt gitt ut. Alle programvareversjoner som er utgitt av produsenten er verifisert og er i samsvar med tilhørende regler.

Alle RF parametre (for eksempel frekvensområde og utgangseffekt) er utilgjengelige for brukeren, og kan ikke endres av brukeren.

For den nyeste informasjonen om tilbehør og programvare, se DoC (konformitetserklæring) på <https://consumer.huawei.com/certification>.

Besøk <https://consumer.huawei.com/en/support/hotline> for å finne oppdaterte telefonnumre og e-postadresser for landet eller regionen du bor i.

Tuotteen yleiskuvaus

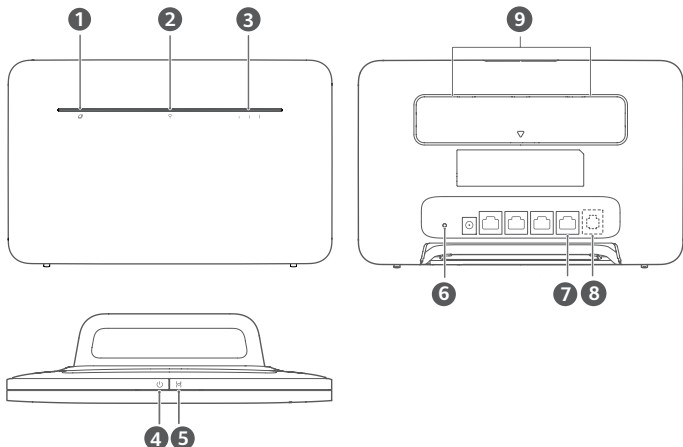

1	Verkon tilan merkkivalo	2	Wi-Fi®-merkkivalo
3	Signaalin vahvuuden merkkivalo	4	Virtapainike
5	H-painike	6	Palauta-painike
7	LAN/WAN-portti	8	Lankapuhelimen portti (valinnainen. Tuotteen todellinen ulkonäkö ja toiminnot ovat voimassa.)
9	Ulkosen antennin liitännät		

Määrittys

1 Kiinnitä teline reitittimeen.

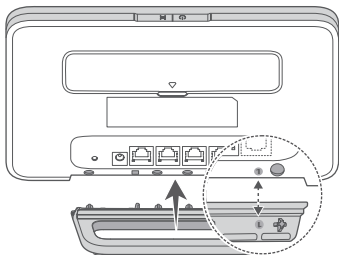

i Teline auttaa pitämään reitittimen pystyasennossa Wi-Fi-signaalin vastaanoton parantamiseksi.

2 Varmista, että käytät oikeanlaista SIM-korttia.



mini-SIM (2FF)



micro-SIM (3FF)



nano-SIM (4FF)

3 Aseta SIM-kortti varoen SIM-korttipaikkaan kuvan mukaisessa asennossa, kunnes se napsahtaa paikoilleen.

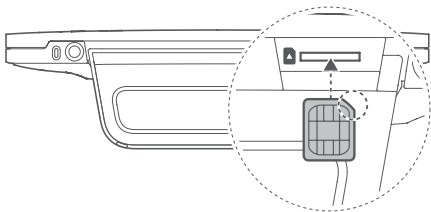

- Poista SIM-kortti painamalla sitä kevyesti sisäänpäin, kunnes se napsahtaa. Kortti ponnahtaa ulos automaattisesti.
- Älä aseta tai poista SIM-korttia, kun reititin on käynnissä, sillä se voi vaikuttaa suorituskykyyn tai vahingoittaa SIM-korttia.

4 Kytke verkkolaite reitittimeen.

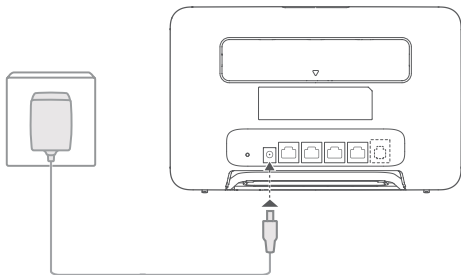

Merkivalot syttyvät, kun reititin on muodostanut yhteyden verkkoon.

Verkon tilan merkkivalo

Palaa valkoisena: yhdistetty verkkoon.

Signaalin vahvuuden merkkivalo

Valkoinen: Mitä enemmän signaalipalkkeja, sitä voimakkaampi signaali.



Jos verkon tilan merkkivalo on punainen, verkkoyhteyttä ei ole. Viittaa tämän oppaan usein kysytyihin kysymyksiin.

Yhteyden muodostaminen reitittimen Wi-Fi-verkkoon

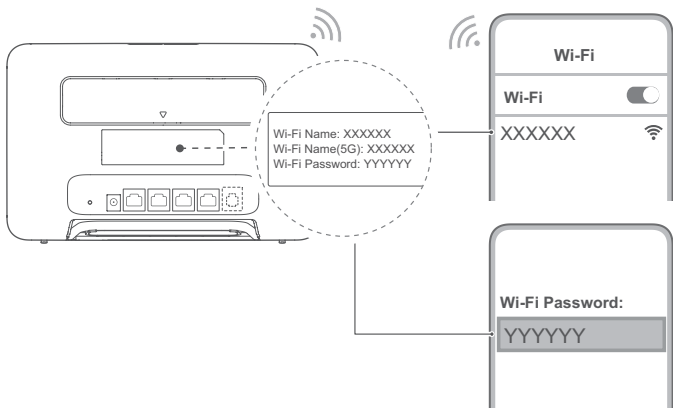

Kun reititin on yhdistetty mobiilidataverkkoon, voit yhdistää tietokoneen tai matkapuhelimen reitittimen Wi-Fi-verkkoon voidaksesi käyttää Internetiä. Katso Wi-Fi-verkon oletusnimi (**Wi-Fi Name**) ja salasana (**Wi-Fi Password**) reitittimen takana olevasta tarrasta.

- Kun Wi-Fi-merkkivalo palaa tasaisesti, Wi-Fi on käytössä. Kun haluat ottaa Wi-Fi-yhteyden käyttöön tai pois käytöstä, katso ohjeet reitittimen verkkopohjaiselta hallintisivulta.
- Muista vaihtaa Wi-Fi-verkon nimi ja salasana verkkopohjaisella hallintisivulla heti estääksesi Wi-Fi-verkkosi luvottoman käytön. Kun salasana on vaihdettu, yhteys reitittimen Wi-Fi-verkkoon täytyy muodostaa uudelleen.

Reitittimen hallinta

Voit hallita reititintä käyttämällä verkkopohjaista hallintisivua. Katso oletusarvoinen IP-osoite, salasana jne. reitittimen takana olevasta tarrasta.

Lisätietoja on verkkopohjaisella hallintisivulla.

- Muista vaihtaa heti verkkopohjaisen hallintisivun oletuskirjautumissalasana, jotta luvottomat käyttäjät eivät voi muuttaa reitittimen asetuksia.
- Voit hallita reititintä myös HUAWEI AI Life -sovelluksella. Lataa skannaamalla alla oleva QR-koodi.



Valinnaiset määrytykset

Tässä osiossa kuvatut ominaisuudet ovat vain viitteellisiä. Reititin ei välttämättä tue kaikkia näitä ominaisuuksia.

Useiden laitteiden liittäminen

Reitittimeen voidaan yhdistää tietokone tai lankapuhelin Internetin käyttöä, puheluiden soittamista yms. varten.

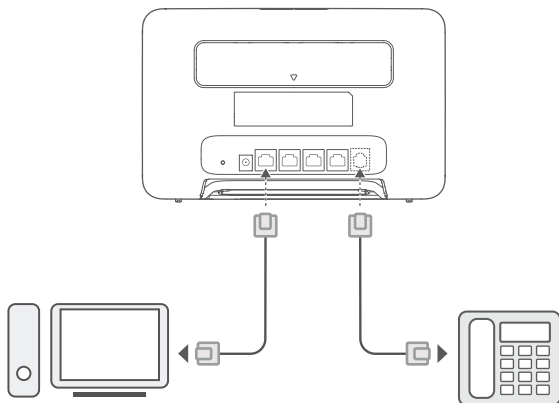

Internetin käyttäminen Ethernet-portin kautta

Reititin voidaan yhdistää Internetiin yhdistämällä se seinässä olevaan Ethernet-porttiin Ethernet-kaapelilla. Määritä asiaankuuluvat asetukset verkkopohjaisella hallintasivulla ennen Internet-yhteyden muodostamista Ethernet-portin kautta. Lisätietoja saat operaattoriltasi.

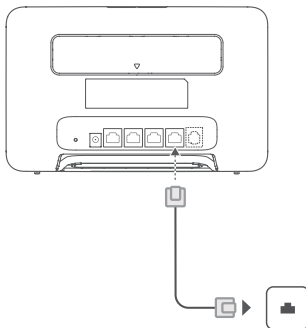

i Ethernet-kaapeli on valinnainen lisävaruste. Jos haluat ostaa Ethernet-kaapelin, ota yhteyttä valtuutettuun jälleenmyyjään.

Ulkoisten antennien asentaminen

Perustarpeita varten suunnitellun sisäänrakennetun antennin lisäksi voit asentaa reitittimeen ulkoisen antennin signaalin vastaanoton parantamista varten. Ota yhteyttä operaattoriin, jos haluat ostaa antennin. Jos tarvitset vain yhden antennin, kytke se -pistokkeeseen.

- i** • Sammuta reititin ja irrota verkkolaite ennen ulkoisten antennien asentamista.
- Ulkoiset antennit sopivat vain sisäkäyttöön. Älä käytä ulkoisia antennia ukkosmyrskyjen aikana.
- Käytä vain operaattorin toimittamia ulkoisia antennia.

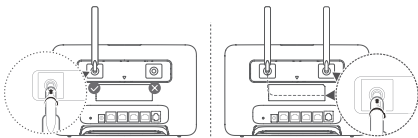
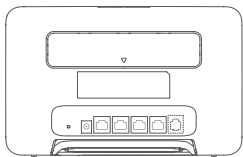

Usein kysyttyä

Miten tehdasasetukset palautetaan?

Kun reititin on kytketty päälle, paina ja pidä palautuspainiketta neulan kaltaisella esineellä, kunnes verkkotilan merkkivalo alkaa vilkkua. Vapauta painike, niin reititin palautuu tehdasasetuksiin.

Mitä teen, jos unohdin Wi-Fi-salasanan tai verkkopohjaisen hallintasivun kirjautumissalasanan?

Palauta reititin tehdasasetuksiin ja yritä uudelleen käyttämällä oletusarvoista Wi-Fi-salasanaa ja kirjautumissalasanaa.

Mitä teen, jos verkon tilan merkkivalo on punainen tai Internetiin ei saada yhteyttä?

- 1 Tarkista, onko SIM-kortti paikoillaan. Katso SIM-kortin koko ja oikea asennustapa Määritys-luvusta.
- 2 Jos ongelma ei poistu, palauta reitittimen tehdasasetukset ja yritä uudelleen.

- 3 Tarkista operaattorilta, onko SIM-kortti poistettu käytöstä. Jos kortti on uusi, tarkista että se on aktivoitu.

Mitä teen, jos Internet-nopeus on hidas?

- 1 Tarkista reitittimen signaalin vahvuuden merkkivalo. Jos signaali on heikko, säädä reitittimen asentoa tai siirrä se lähemmäs ikkunaa parantaaksesi signaalin vastaanottoa.
- 2 Jos laite on yhdistetty reitittimeen Wi-Fi-verkolla, kokeile säätää laitteen asentoa saadaksesi paremman signaalin.
- 3 Vaihda Wi-Fi 5 GHz:n kaistalle, jos laitteesi tukee sitä.
- 4 Käynnistä reititin ja laite uudestaan ja yritä uudelleen.

- 5 Tarkista, onko kuukauden datakiintiö täynnä. Tällöin operaattori saattaa rajoittaa Internet-nopeutta.

Miten reititin yhdistetään käyttämällä WPS (Wi-Fi Protected Setup) -toimintoa?

Voit yhdistää WPS-toimintoa tukevan laitteen reitittimeen H-painikkeella:

- 1 Paina reitittimen H-painiketta, jolloin Wi-Fi-tilan merkkivalo alkaa vilkkua.
- 2 Ota WPS käyttöön laitteessasi kahden minuutin kuluessa yhdistääksesi reitittimen Wi-Fi-verkkoon.

Miksi reitittimen verkkopohjaista hallintasivua ei voi käyttää?

- 1 Varmista, että tietokone on yhdistetty reitittimeen Ethernet-kaapelilla tai Wi-Fi-yhteydellä.
- 2 Varmista, että tietokone on asetettu hakemaan IP-osoite ja DNS-palvelimen osoite automaattisesti.
- 3 Käynnistä selain uudelleen tai kokeile käyttää toista selainta.
- 4 Jos ongelma ei poistu, palauta reitittimen tehdasasetukset.

Miksi verkkopohjaisella hallintasivulla näytettävä sisältö ei ole ajan tasalla?

Selaimen väliuistista riippuen laitteen sisältö verkkopohjaisella hallintasivulla ei välttämättä ole ajan tasalla. Tyhjännä selaimen väliuisti manuaalisesti (esimerkiksi avaa selain ja valitse **Internet-asetukset (Internet Options) > Yleiset (General) > Selauhistoria (Browsing history) > Poista (Delete)**) ja käynnistä verkkopohjainen hallintasuvi uudelleen.

Jos sinulla on muita ongelmia reitittimen kanssa:

- 1 Käynnistä reititin uudelleen.
- 2 Palauta reitittimen tehdasasetukset.
- 3 Ota yhteyttä operaattoriin.

Oikeudellinen huomautus

Copyright © Huawei 2021. Kaikki oikeudet pidätetään.

Tässä käyttöoppaassa kuvattu tuote saattaa sisältää tekijänoikeuden suojaamia Huaweiin ja mahdollisten lisensiantajien ohjelmistoja. Asiakkaat eivät saa millään tavalla jäljentää, jakaa, muuntaa, hajottaa, avata salausta, ottaa tietoja, takaisinmallintaa, vuokrata, luovuttaa tai alilaisensoida näitä ohjelmia, paitsi jos sovellettavat lait kieltävät tällaiset rajoitukset tai kyseiset tekijänoikeuden haltijat hyväksyvät tällaiset toimenpiteet.

Tavaramerkki ja luvat

LTE on ETSIn tavaramerkki.

Wi-Fi®, Wi-Fi CERTIFIED -logo ja Wi-Fi-logo ovat Wi-Fi Alliansin tavaramerkkejä.

Muut mainitut tavaramerkit ja tuotteiden, palvelujen ja yritysten nimet saattavat olla omistajiensa omaisuutta.

Huomautus

Osa tässä kuvatuista tuotteista ja sen lisävarusteiden toiminnosta riippuvat asennetusta ohjelmasta sekä lähiverkon kapasiteetista ja asetuksista, eikä niitä ehkä voida aktivoida tai niiden käyttöä voidaan rajoittaa paikallisen verkkoplaattorin tai verkkopalvelutarjoajien toimesta.

Siksi nämä kuvaukset saattavat olla erilaisia kuin hankkimasi tuote tai sen lisävarusteet.

Huawei pidättää itsellään oikeuden muuttaa tämän oppaan sisältämiä tietoja tai teknisiä ominaisuuksia erikseen ilmoittamatta ja ilman korvausvastuuta.

VASTUUNRAJOITUSLAUSEKE

KAIKKI TÄMÄN OPPAAN SISÄLTÖ ON TOIMITTU "SELLAISENAAN". MINKÄÄNLAISTA NIMENOMAISTA TAI HILJAISTA TAKUUTA EI ANNETA SILTÄ OSIN KUIN SOVELLETTAVA LAKI SALLII, MUKAAN LUKIEN, MUTTA NÄIHIN RAJOITUMATTA, KAIKKI NIMENOMAISET TAKUUT MYYNTELKELPOISUUDESTA, SOPIVUUDESTA JOHONKIN TIETTYYN TARKOITUKSEEN, SIITÄ ETTÄ TÄMÄN KÄYTTÖOHJEEN TARKKUUS, LUOTETTAVUUS TAI SISÄLTÖ OVAT VIRHEETTÖMIÄ.

HUAWEI EI OLE VASTUUSSA, SIINÄ MÄÄRIN KUIN SOVELLETTAVA LAINSÄÄDÄNTÖ SALLII, ERITYISISTÄ, SATUNNAISISTA, EPÄSUORISTA TAI SEURAAMUKSELLISISTA VAHINGOISTA TAI VOITTOJEN, LIIKETOIMIEN, TUOTON, TIETOJEN, GOODWILL-SÄÄSTÖJEN TAI ENNAKOITUIJEN SÄÄSTÖJEN MENETYKSESTÄ RIIPPUMATTA SIITÄ, OVATKO TÄLLÄISET HÄVIÖT ENNUSTETTAVISSA VAI EI.

HUAWEIN TÄSSÄ OPPAASSA KUVATUN TUOTTEEN KÄYTÖSTÄ JOHTUVA KORVAUSVASTUU (TÄMÄ RAJOITUS EI KOSKE KORVAUSVASTUUTA HENKILÖVAHINGOISTA, MIKÄLI SOVELLETTAVA LAKI KIELTÄÄ SELLAISEN RAJOITUKSEN) RAJOITTUU ASIAKKAIDEN TUOTTEESTA MAKSAMAAN HINTAAN.

Tuontia ja vientiä koskevat säädökset

Asiakkaiden on noudatettava voimassa olevaa vienti- ja tuontilainsäädäntöä ja sääntöjä. Asiakkaat ovat vastuussa tarvittavien lupien ja lisenssien hankkimisesta kyseisen tuotteen viemiseksi tai tuomiseksi, sen ohjelmisto ja tekniset tiedot mukaan lukien.

Tietosuojakäytäntö

Lisätietoja henkilökohtaisten tietojesi käytöstä ja suojauksesta saat tutustumalla Huaweiin tietosuojakäytäntöön osoitteessa <https://consumer.huawei.com/privacy-policy>.

Tietoja siitä, kuinka käytämme ja suojaamme henkilökohtaisia tietojasi tällä laitteella, voit lukea avaamalla verkkopohjaisen hallintasisivun tai HUAWEI AI Life -sovelluksen ja lukemalla tietosuojakäytäntömme kohdassa Huaweiin mobiililaajakaistalaitteita ja tietosuojaa koskeva lauseke.

Ohjelmistopäivitys

Jatkamalla laitteen käyttöä ilmaiset lukeneesi seuraavan sisällön ja hyväksyväsi sen ehdot:

Jotta voimme tarjota parempaa palvelua, laite saa automaattisesti ohjelmiston päivitystiedot Huaweiilta tai operaattorilta, kun Internet-yhteys on muodostettu. Prosessi kuluttaa mobiilidataa ja käyttää laitteesi yksilöivää tunnustetta (IMEI/SN) ja palveluntarjoajan verkon tunnusta (PLMN) laitetta varten saatavana olevien päivitysten tarkistamiseen.

Tämä laite tukee automaattista päivitysominaisuutta. Kun se on käytössä, laite lataa ja asentaa automaattisesti kriittisiä päivityksiä Huaweiilta tai operaattoriltasi. Tämä ominaisuus on oletuksena käytössä, ja se voidaan määrittää verkkopohjaisen hallintasisivun asetusvalikosta.

Turvallisuutta koskevat tiedot

Tämä osio sisältää laitteen käyttöä koskevia tärkeitä tietoja. Osio sisältää myös laitteen turvallista käyttöä koskevia tietoja. Lue tämä teksti huolellisesti ennen laitteen käyttöönottoa.

Elektroninen laite

Älä käytä laitetta, jos laitteen käyttö on kielletty. Älä käytä laitetta, jos laitteen käyttö aiheuttaa vaaraa tai häiritsee muiden sähkölaitteiden toimintaa.

Sairaalaolaimisiin aiheutuvat häiriöt

- Noudata sairaaloiden ja terveydenhoitolaitosten sääntöjä ja määräyksiä. Älä käytä laitetta paikoissa, missä sen käyttö on kielletty.
- Jotkin langattomat laitteet voivat vaikuttaa kuulolaitteiden tai sydämentahdistimien toimintaan. Kysy lisätietoja palveluntarjoajaltasi.
- Sydämentahdistinten valmistajat suosittelevat, että mahdollisten häiriöiden välttämiseksi laitetta pidetään vähintään 15 cm:n etäisyydellä sydämentahdistimesta. Jos käytät sydämentahdistinta, pidä laitetta tahdistimeen nähden vastakkaisella puolella äläkä kannu laitetta rintataskussasi.

Helposti syttyviä ja räjähtäviä aineita sisältävät tilat

- Älä käytä laitetta tiloissa, joissa säilytetään helposti syttyviä tai räjähtäviä aineita (esimerkiksi huoltoasemat, öljyvarastot tai kemiantehtaat). Laitteen käyttö tällaisissa ympäristöissä suurentaa räjähdyksen ja tulipalon riskiä. Noudata lisäksi kaikkia tekstinä tai symboleina annettuja ohjeita.
- Älä varastoi tai kuljeta laitetta astioissa, joissa on syttyviä nesteitä, kaasuja tai räjähteitä.

Käyttöympäristö

- Vältä pölyisiä, kosteita ja likaisia ympäristöjä. Vältä magneettikenttiä. Laitteen käyttö näissä ympäristöissä voi johtaa virtapiirien toimintahäiriöihin.
- Sammuta laite ja irrota se virtalähteestä ennen johtojen liittämistä ja irrottamista. Varmista, että kätesi ovat kuivat käytön aikana.
- Sijoi laite vakaalle pinnalle.
- Pidä laite loitolla sähkölaitteista, jotka tuottavat voimakkaita magneetti- tai sähkökenttiä, kuten mikroaaltouunista tai jääkaapista.
- Ukkosmyrskyjen aikana laite on suojattava salamaniskulta katkaisemalla siitä virta ja irrottamalla kaikki laitteeseen liitetyt johdot.
- Älä käytä laitetta ukkosmyrskyjen aikana, sillä se voi aiheuttaa salamaniskun vaaran.
- Ihanteellinen käyttölämpötila on 0 - 40 °C. Ihanteellinen varastointilämpötila on -20 - +70 °C. Ääriämpötilat voivat vahingoittaa puhelinta ja lisävarusteita.
- Säilytä laitetta ja lisävarusteita hyvin tuuletetussa ja viileässä tilassa suojattuna suoralta auringonvalolta. Älä peitä tai ympäröi laitetta pyyhkeillä tai muilla esineillä. Älä aseta laitetta säilytyskoteloon, jonka lämmönsiirtokyky on heikko, kuten rasiaan tai pussiin.
- Suojaa laite ja lisävarusteet sateelta ja kosteudelta, sillä ne voivat aiheuttaa tulipalo- ja sähköiskuvaaran.
- Pidä laite loitolla lämmönlähteistä ja tulesta, kuten lämmittimistä, mikroaaltouuneista, liesistä, kuumavesivaraajista, lämpöpattereista ja kynttilöistä.
- Älä aseta laitteen päälle esineitä, kuten kynttilää tai vesiastiaa. Jos laitteeseen pääsee vieras esine tai nestettä, lopeta sen käyttö välittömästi, kytkä virta pois päältä ja poista kaikki laitteeseen liitetyt johdot. Ota sitten yhteys valtuutettuun Huawei-huoltoilikeeseen.
- Älä peitä laitteen tuuletusaukkoja. Jätä laitteen ympärille vähintään 10 cm vapaata tilaa lämmön haihtumista varten.
- Lopeta laitteen ja sovellusten käyttö hetkeksi, jos laite ylikuumentuu ja kehon välissä on vähintään 20 cm vapaata tilaa vasten pitkään, ihossa voi ilmetä lievän palovamman oireita, kuten punaisia läikkyä ja tummumista.
- Älä kosketa laitteen antennia. Se voi heikentää signaalin laatua.
- Älä anna lasten tai lemmikkieläinten pureskella tai imeskellä laitetta tai lisävarusteita. Se voi vaurioittaa laitetta tai aiheuttaa räjähdyksen.
- Noudata paikallisia lakeja ja säädöksiä ja kunnioita muiden yksityisyyttä ja laillisia oikeuksia.
- Laite on asennettava ja sitä on käytettävä siten, että säteilylähteen ja kehon välissä on vähintään 20 cm vapaata tilaa.
- Pidä laite paikassa, jossa kuuluvuus on hyvä. Etäisyys laitteen ja muiden metalliesineiden (kuten metallitelineiden tai metallisten ovien ja ikkunoiden) välillä on oltava vähintään 25 cm ja etäisyys laitteiden välillä on oltava vähintään 30 cm.



- Loukkaantumisaaran vuoksi älä koske kuumiin osiin.

Lapsiturvallisuus

- Noudata kaikkia lapsiturvallisuuteen liittyviä varoitusmerkkejä. Tätä laitetta tai sen lisävarusteita ei pidä antaa lasten leikkeluihin, sillä se voi olla vaarallista. Laitteessa on irtoavia osia, jotka voivat aiheuttaa tukehtumisvaaran. Pidä poissa lasten ulottuvilta.
- Tätä laitetta ja sen lisävarusteita ei ole tarkoitettu lasten käytettäväksi. Lasten tulisi käyttää laitetta vain aikuisen valvonnassa.

Lisävarusteet

- Hyväksymättömän tai yhteensopimattoman verkkovirtasovittimen, laturin tai akun käyttö voi aiheuttaa tulipalon, räjähdyksen tai muun vaaratilanteen.
- Valitse ainoastaan lisävarusteita, jotka laitteen valmistaja on hyväksynyt tätä mallia varten. Muun tyyppisten lisävarusteiden käyttö voi aiheuttaa takuun raukeamisen tai rikkoa paikallisia säädöksiä ja lakeja, minkä lisäksi se voi olla vaarallista. Kysy jälleenmyyjältä lisätietoja hyväksytyjen lisävarusteiden saatavuudesta omalla alueellasi.

Verkkovirtasovittimen käyttöturvallisuus

- Pistoke toimii laitteen päävirtakytkimenä.
- Kytkettävien laitteiden seinäpistorasia asennetaan laitteiden lähelle. Pistorasian on oltava helposti käytettävissä.
- Irrota verkkovirtasovitin pistorasiasta ja laitteesta, kun sitä ei käytetä.
- Älä pudota virtasovittinta tai altista sitä iskuille. Jos se on vaurioitunut, tuo se valtuutettuun Huawei-huoltoilikeeseen tarkistusta varten.
- Jos virtajohto on vaurioitunut (esimerkiksi johto on paljaana tai rikki) tai pistoke on väljä, lopeta käyttö heti. Käytön jatkaminen voi aiheuttaa sähköiskun, oikosulun tai tulipalon.
- Älä kosketa virtajohtoa märin käsin tai irrota verkkovirtasovittinta virtajohdosta vetämällä.
- Älä koske laitteeseen tai verkkovirtasovittimeen märin käsin. Seurauksena voi olla oikosulku, toimintahäiriö tai sähköisku.

- Jos virtasovitin on altistunut vedelle, muille nesteille tai liialliselle kosteudelle, vie se tarkistettavaksi valtuutettuun Huawei-huoltoliikkeeseen.
- Varmista, että verkkovirtasovitin on standardin IEC60950-1/EN60950-1/UL60950-1 kohdan 2.5 vaatimusten mukainen ja että se on testattu ja hyväksytty kansallisten tai paikallisten standardien mukaisesti.

Puhdistaminen ja huoltaminen

- Pidä laite kuivana varastoinnin, kuljetuksen ja käytön aikana ja suojaa se iskulta.
- Pidä laite ja sen lisävarusteet kuivana. Älä yritä kuivata laitetta ulkoisella lämpölähteellä, kuten mikroaaltouunilla tai hiustenkuivaimella.
- Älä altista laitetta tai sen lisävarusteita ääriämpötiloille. Tällaiset ympäristöt voivat estää laitetta toimimasta oikein, ja seurauksena voi olla tulipalo tai räjähdys.
- Vältä iskuja, jotka voivat aiheuttaa laitteen toimintahäiriön, ylikuumentumisen, tulipalon tai räjähdysten.
- Jos laite on käyttämättömänä pitkään, katkaise siitä virta ja irrota kaikki siihen kytketyt johdot.
- Jos poikkeamia ilmenee (esimerkiksi laitteesta tulee savua, poikkeuksellisia ääniä tai hajuja), lopeta käyttö välittömästi, sammuta laite, irrota kaikki siihen liitetyt johdot ja ota yhteys valtuutettuun Huawei-huoltoliikkeeseen.
- Älä tallaa tai vedä johtoja tai taiputa niitä voimakkaasti. Se voi vaurioittaa johtoa ja aiheuttaa laitteeseen toimintahäiriön.
- Ennen kuin puhdistat tai huollat laitetta, lopeta laitteen käyttö, sammuta kaikki sovellukset ja irrota kaikki laitteeseen kytketyt johdot.
- Älä käytä kemiallisia puhdistusaineita, jauheita tai muita kemiallisia aineita (kuten alkoholia tai bensiiniä) laitteen tai sen lisävarusteiden puhdistamiseen. Nämä aineet voivat vahingoittaa osia ja aiheuttaa palovaaran. Käytä puhdasta, pehmeää ja kuivaa liinaa laitteen ja lisävarusteiden puhdistamiseen.
- Älä vie magneettijuovalla varustettuja kortteja, kuten luottokortteja ja puhelinkortteja, laitteen lähelle pitkäksi aikaa. Se voi vaurioittaa magneettijuovalla varustettuja kortteja.
- Älä pura tai muuta laitetta ja sen lisävarusteita. Se aiheuttaa takuun raukeamisen ja vapauttaa valmistajan vahingonvastausta. Jos laite on vaurioitunut, ota yhteys valtuutettuun Huawei-huoltoliikkeeseen apua tai korjausta varten.

Hävittämistä ja kierrätystä koskevat tiedot



Tuotteessa, akussa, kirjallisuudessa tai pakkauksessa näkyvä symboli tarkoittaa, että tuotteet ja akut on vietävä erillisin, paikallisten viranomaisten osoittamiin jätteenkeräyspisteisiin niiden käyttöön päätyessä. Tämä varmistaa, että EEE-romu kierrätetään ja käsitellään tavalla, joka säilyttää arvokkaat materiaalit ja suojelee ihmisten terveyttä ja ympäristöä. Lisätietoja on saatavana paikallisilta viranomaisilta, jälleenmyyjältä, jätehuoltopalvelusta tai osoitteesta <https://consumer.huawei.com/en/>.

Vaarallisten aineiden vähentäminen

Tämä laite ja kaikki sähkötoimiset lisävarusteet noudattavat paikallisia soveltuvia määräyksiä tietyjen vaarallisten aineiden käytön rajoittamisesta sähkö- ja elektroniikkalaitteissa, kuten EU REACH-määräystä ja RoHS- ja Akut-direktiiviä (jos mukana). REACH- ja RoHS-vaatimustenmukaisuusvakuutukset ovat saatavilla verkkosivustolla <https://consumer.huawei.com/certification>.

Yhdenmukaisuus EU:n määräysten kanssa

Ilmoitus

Huawei Device Co., Ltd. vakuuttaa täten, että tämä laite B535-333 täyttää direktiivin 2014/53/EU olennaiset vaatimukset ja sen muut asiaankuuluvat säännökset.

Vaatimustenmukaisuusvakuutuksen uusin ja voimassa oleva versio on luettavissa osoitteessa <https://consumer.huawei.com/certification>.

Tätä laitetta voidaan käyttää kaikissa EU:n jäsenvaltioissa.

Noudata laitteen käyttöpaikan kansallisia ja paikallisia säädöksiä.

Tämän laitteen käyttö voi olla kiellettyä tai rajoitettua, paikallisesta verkosta riippuen.

Rajoitukset 5 GHz:n taajuusalueella:

5150-5350 MHz:n taajuusalue on rajoitettu sisäkäyttöön seuraavissa maissa: AT, BE, BG, CH, CY, CZ, DE, DK, EE, EL, ES, FI, FR, HR, HU, IE, IS, IT, LI, LT, LU, LV, MT, NL, NO, PL, PT, RO, SE, SI, SK, TR, UK(NI).

ErP-tuotetiedot

Huawei Device Co., Ltd. vakuuttaa täten, että sen tuotteet noudattavat energiaan liittyvien tuotteiden direktiiviä (ErP) 2009/125/EY. Komission asetuksen vaatimaa yksityiskohtaista tietoa ErP-direktiivistä ja käyttöohjeista löytyy osoitteesta: <https://consumer.huawei.com/en/certification>.

Taajuusalueet ja teho

(a) Taajuusalueet, joilla radiolaitte toimii: Jotkut alueet eivät välttämättä ole käytettävissä kaikissa maissa tai kaikilla alueilla. Kysy lisätietoja paikalliselta operaattoriltasi.

(b) Radiolaitteen toiminta-taajuusalueella lähetettävän radiotaajuuden maksimiteho: Kaikkien taajuusalueiden maksimiteho on pienempi kuin asianmukaisen harmonisoidun standardin suurin raja-arvo.

Tätä radiolaitetta koskevat taajuusalueiden ja lähetystehon (säteilevä ja/tai johdettu) nimellisrajat ovat seuraavat:
WCDMA 900/2100: 25.7 dBm, LTE Band 1/3/7/8/20/28/38: 25.7 dBm, Wi-Fi 2.4G: 20 dBm, Wi-Fi 5G: 5150-5350 MHz: 23 dBm, 5470-5725 MHz: 30 dBm.

Lisävaruste- ja ohjelmistotiedot

Jotkin lisävarusteet ovat valinnaisia tietyissä maissa tai tietyillä alueilla. Valinnaisia lisävarusteita voi ostaa tarvittaessa lisensoidulta toimittajalta. Seuraavat lisävarusteet ovat suositeltavia:

Sovittimet: HW-120200X01 (X tarkoittaa eri tyyppistä pistoketyyppiä, joka voi olla alueesta riippuen joko C, U, J, E, B, A, I, R, Z tai K)

Tuotteen ohjelmistoversio on 11.0.2.2 (H380SP4C00). Valmistaja julkaisee ohjelmistopäivityksiä korjatakseen virheitä tai parannellakseen tuotetta sen lanseerauksen jälkeen. Kaikki valmistajan lanseeraamat ohjelmistoversiot on tarkistettu, ja ne noudattavat yhä asianmukaisia sääntöjä.

Kaikki RF-parametrit (kuten taajuusalue ja lähtöteho) eivät ole käyttäjän saatavilla, eikä hän voi muuttaa niitä.

Tuoreimmat tiedot lisävarusteista ja ohjelmistosta on DoC:ssa (vaatimustenmukaisuusvakuutus) osoitteessa <https://consumer.huawei.com/certification>.

Katso maasi tai alueesi tukipalvelujen uusimmat puhelinnumerot ja sähköpostiosoitteet osoitteesta <https://consumer.huawei.com/en/support/hotline>.

Pregled proizvoda

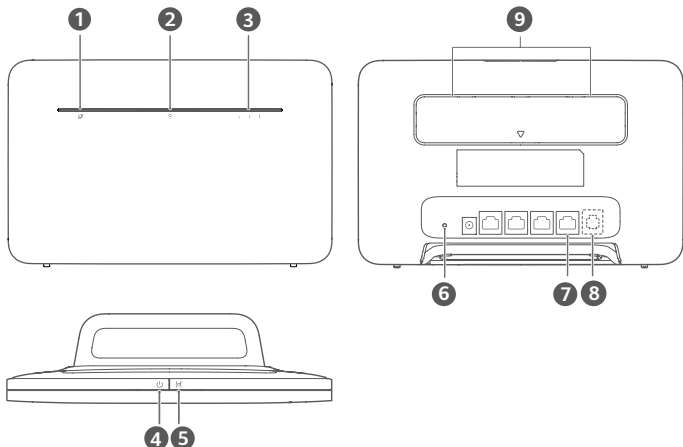

1	Pokazatelj stanja mreže	2	Pokazatelj mreže Wi-Fi®
3	Indikator jačine signala	4	Tipka za uključivanje/isključivanje
5	Tipka H	6	Tipka za resetiranje
7	Priključak LAN/WAN	8	Priključak za telefonsku liniju (Neobavezno. Prevladavaju izgled i funkcije stvarnog proizvoda.)
9	Priključci za vanjsku antenu		

Postavljanje

- 1 Pričvrstite držač na usmjerivač.

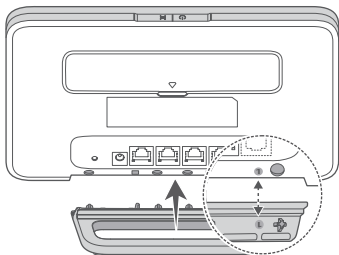

- i** Držač će omogućiti uspravan položaj usmjerivača radi boljeg prijema njegovog Wi-Fi signala.

- 2 Obavezno upotrijebite ispravnu SIM karticu.



mini-SIM (2FF)



micro-SIM (3FF)



nano-SIM (4FF)

3 Pažljivo umetnite SIM karticu u utor za SIM karticu u smjeru prikazanom na slici u nastavku sve dok ne klikne.

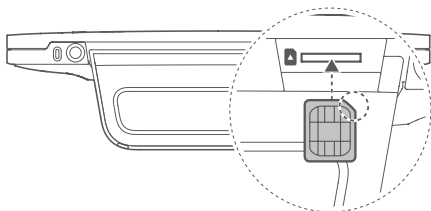

- Kako biste uklonili SIM karticu, lagano pritisnite SIM karticu dok ne klikne. Kartica će automatski iskočiti.
- Ne umećite niti ne uklanjajte SIM karticu dok je usmjernik pokrenut, jer to može utjecati na izvedbu ili oštetiti SIM karticu.

4 Povežite napajanje na usmjernik.

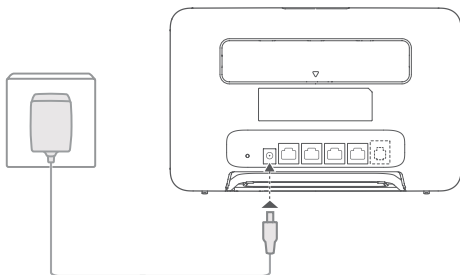

Indikatori će se uključiti nakon što se usmjernik uspješno poveže s mrežom.

Pokazatelj stanja mreže Stalno svijetli bijelo: Povezan na mrežu.

Indikator jačine signala Bijela: Više crtica signala pokazuje da je signal bolji.



Ako je indikator statusa mreže crven, to znači da nema veze s mrežom. Pogledajte Često postavljana pitanja u ovom vodiču.

Povezivanje s Wi-Fi mrežom vašeg usmjernika

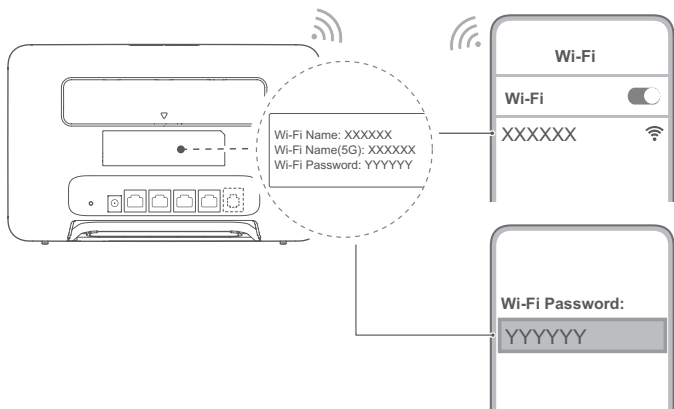

Kada se usmjernik poveže s mobilnom podatkovnom mrežom, računalo ili mobilni telefon možete povezati s Wi-Fi mrežom usmjernika kako biste pristupili internetu. Pogledajte naljepnicu na stražnjem dijelu usmjernika i potražite zadani naziv Wi-Fi mreže (**Wi-Fi name**) i lozinku (**Wi-Fi Password**).

- Kada pokazatelj mreže Wi-Fi neprekidno svijetli, Wi-Fi mreža je omogućena. Kako biste omogućili ili onemogućili Wi-Fi, pogledajte web-stranicu za upravljanje usmjernikom.
- Na web-stranici za upravljanje usmjernikom ne zaboravite promijeniti naziv Wi-Fi mreže i lozinku kako biste spriječili neovlašteni pristup vašoj Wi-Fi mreži. Jednom kad promijenite lozinku, potrebno je ponovo se povezati s Wi-Fi mrežom usmjernika.

Upravljanje vašim usmjernikom

Usmjernikom možete upravljati pomoću web-stranice za upravljanje. Pogledajte naljepnicu na stražnjem dijelu usmjernika i potražite zadanu IP adresu, lozinku itd.

Dodatne informacije potražite na web-stranici za upravljanje.

- Na web-stranici za upravljanje ne zaboravite promijeniti zadanu lozinku za prijavu kako biste spriječili neovlaštene korisnike da mijenjaju postavke usmjernika.
- Usmjernikom možete upravljati i s pomoću aplikacije HUAWEI AI Life. Za preuzimanje skenirajte QR kod u nastavku.



Izborne konfiguracije

Značajke opisane u ovom odjeljku služe samo u informativne svrhe. Vaš usmjernik možda ne podržava sve ove značajke.

Priključivanje višestrukih uređaja

Na usmjernik možete povezati računalo ili fiksni telefon za potrebe pristupa internetu, uspostave telefonskih poziva i drugog.

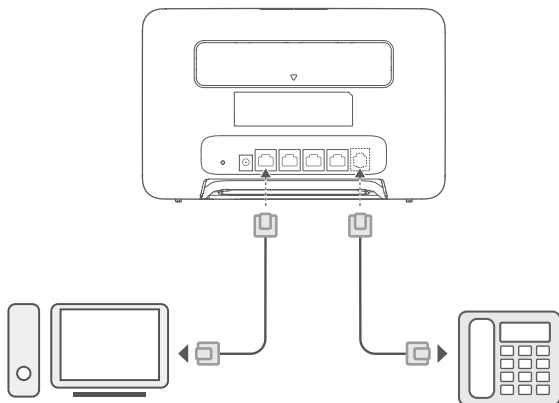

Pristup internetu putem Ethernet priključka

Usmjernik možete priključiti na zidnu Ethernet utičnicu i pomoću Ethernet kabela povezati se s internetom. Prije povezivanja s internetom pomoću Ethernet priključka konfigurirajte relevantne postavke na web-stranici za upravljanje. Za pojedinosti se obratite svom operateru.

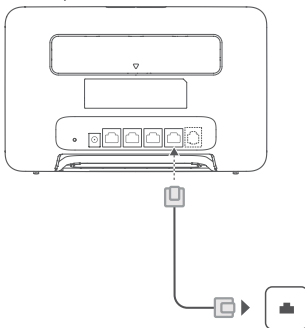

i Ethernet kabel spada u dodatnu opremu. Ako želite kupiti Ethernet kabel, obratite se ovlaštenom prodavaču.

Ugradnja vanjskih antena

Osim ugrađenih antena za zadovoljavanje osnovnih potreba, možete ugraditi i vanjsku antenu usmjernika kako biste poboljšali prijam signala. Za kupnju antene obratite se svom operateru. Ako trebate samo jednu antenu, priključite je u

✓ utor.

- i** • Prije ugradnje vanjskih antena Isključite usmjernik i uklonite punjač.
- Vanjske antene prikladne su samo za upotrebu u zatvorenim prostorima. Vanjske antene ne koristite tijekom grmljavinskog nevremena.
- Koristite jedino vanjske antene koje isporučuje vaš operater.

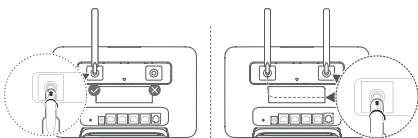
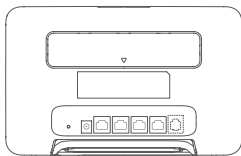

Često postavljana pitanja

Kako ću vratiti tvorničke postavke?

Kada je usmjernik uključen, zašiljenim predmetom (npr. iglom) pritisnite i zadržite pritisnutom tipku za resetiranje dok pokazatelj stanja mreže ne počne bljeskati. Otpustite tipku i usmjernik će se vratiti na svoje tvorničke postavke.

Što trebam učiniti ako zaboravim lozinku za Wi-Fi ili lozinku za prijavu na web-stranicu za upravljanje?

Vratite usmjerničač na tvorničke postavke i zatim ponovno upotrijebite zadanu lozinku za Wi-Fi i lozinku za prijavu.

Što trebam učiniti ako je indikator statusa mreže crven ili ako se internetska veza ne može uspostaviti?

- 1 Provjerite je li umetnuta kartica SIM. U odjeljku Postavljanje provjerite ispravnu veličinu SIM kartice i ispravan način umetanja kartice u otvor.
- 2 Ako se problem i dalje javlja, vratite usmjerničač na tvorničke postavke i pokušajte ponovno.
- 3 Obratite se svojem pružatelju mobilnih usluga i provjerite je li kartica SIM važeća. Ako se radi o novoj kartici, provjerite je li aktivirana.

Što trebam učiniti ako je brzina interneta spora?

- 1 Provjerite indikator jačine signala na usmjerničaču. Ako se pokazuje da je signal slab, prilagodite smjer usmjernika ili ga približite prozoru kako biste pojačali prijam signala.
- 2 Ako je vaš uređaj povezan na usmjerničač mrežom Wi-Fi, prilagodite položaj uređaja kako biste primili bolji signal.
- 3 Prebacite se na mrežu Wi-Fi od 5 GHz ako je podržana na vašem uređaju.
- 4 Ponovno pokrenite usmjerničač i uređaj pa pokušajte ponovno.
- 5 Provjerite jeste li dosegli mjesečno ograničenje podatkovnog prometa. Ako jeste, pružatelj mobilnih usluga možda je ograničio vašu internetsku brzinu.

Kako se mogu povezati s usmjerničačem načinom rada WPS (Wi-Fi Protected Setup)?

Kako biste uređaj na kojem je omogućen WPS povezali s usmjerničačem korištenjem gumba H, učinite sljedeće:

- 1 Pritisnite gumb H na usmjerniku i pokazatelj mreže Wi-Fi počeo će treperiti.
- 2 Omogućite WPS na uređaju u roku od 2 minute kako biste se povezali s mrežom Wi-Fi usmjerničača.

Zašto ne mogu pristupiti mrežnoj stranici za upravljanje usmjerničačem?

- 1 Provjerite je li računalo povezano s usmjerničačem ethernetskim kablom ili vezom Wi-Fi.
- 2 Provjerite je li računalo postavljeno tako da automatski pribavi adresu IP i adresu poslužitelja DNS.
- 3 Ponovno pokrenite preglednik ili pokušajte upotrijebiti drugi preglednik.
- 4 Ako se problem i dalje javlja, vratite usmjerničač na tvorničke postavke.

Zašto sadržaj prikazan na mrežnoj stranici za upravljanje nije ažuriran?

Ovisno o predmemoriji preglednika sadržaj koji se odnosi na vaš uređaj na mrežnoj stranici za upravljanje možda nije ažuriran. Ručno očistite predmemoriju preglednika (primjerice, otvorite preglednik i odaberite **Internetske opcije (Internet Options) > Općenito (General) > Povijest pregledavanja (Browsing history) > Izbriši (Delete)**.) i ponovno pokrenite web-stranicu za upravljanje.

Ako nailazite na bilo koje druge probleme s usmjerničačem:

- 1 Ponovno pokrenite usmjerničač.

2 Vratite usmjerivač na tvorničke postavke.

3 Obratite se pružatelju mobilnih usluga.

Pravna napomena

Autorska prava © Huawei 2021. Sva prava pridržana.

Proizvod opisan u ovom priručniku može uključivati softver zaštićen autorskim pravima koja pripadaju tvrtki Huawei i mogućim davateljima licence. Korisnik ne smije ni na koji način reproducirati, distribuirati, modificirati, dekompilirati, disasembirati, dekriptirati ili raspakirati navedeni softver niti na njemu raditi obrnuti inženjering, niti ga smije davati u podnajam, prenositi ili davati u podlicencu, osim u slučajevima kada su takva ograničenja zabranjena primjenjivim zakonima ili kada takve radnje odobre odnosi nositelji autorskih prava.

Zaštitni znakovi i dozvole

LTE je zaštitni znak tvrtke ETSI.

Wi-Fi®, logotip Wi-Fi CERTIFIED i logotip Wi-Fi zaštitni su znakovi tvrtke Wi-Fi Alliance.

Svi drugi ovdje navedeni zaštitni znakovi i nazivi proizvoda, usluga i tvrtki mogu biti vlasništvo njihovih odnosnih vlasnika.

Napomena

Neke ovdje opisane značajke proizvoda i njegove opreme ovise o instaliranom softveru, kapacitetima i postavkama lokalne mreže i stoga je moguće da ne budu aktivirane ili mogu biti ograničene od strane lokalnih mrežnih operatera ili pružatelja mrežnih usluga.

Prema tome, moguće je da ovdje sadržani opis ne odgovara u potpunosti proizvodu ili njegovoj opremi koju ste kupili.

Huawei zadržava pravo mijenjati ili modificirati bilo koje informacije ili specifikacije navedene u ovom priručniku bez prethodne najave i bez preuzimanja bilo kakve odgovornosti.

ODRICAJE OD ODGOVORNOSTI

SAV SADRŽAJ OVOG PRIRUČNIKA DAJE SE U STANJU "KAKAV JEST". OSIM KADA PRIMJENJIVI ZAKONI ZAHTIJEVAJU DRUKČIJE, U ODNOSU NA TOČNOST, POUZDANOST ILI SADRŽAJ OVOG PRIRUČNIKA, NE DAJU SE NIKAKVA JAMSTVA BILO KOJE VRSTE, IZRIJEKOM NITI PODRAZUMIJEVANA, UKLJUČUJUĆI BEZ OGRANIČENJA I PODRAZUMIJEVANA JAMSTVA U POGLEDU TRŽIŠNE PROBE I PRIKLADNOSTI ZA ODREĐENU NAMIJENU.

HUAWEI NEĆE NI U KOJEM SLUČAJU SNOSITI ODGOVORNOST NI ZA KAKVU POSEBNU, SLUČAJNU ILI POSLJEDIČNU ŠTETU ILI GUBITAK DOBITI, POSLA, PRIHODA, PODATAKA, UGLEDA, UŠTEDA ILI OČEKIVANIH UŠTEDA BEZ OBZIRA NA TO JESU LI SE TAKVI GUBICI MOGLI PREDVIJETI ILI NE.

MAKSIMALNA ODGOVORNOST (OVO SE OGRANIČENJE NE ODNOSI NA ODGOVORNOST ZA TIJELESNE OZLJEDE U OPSEGU U KOJEM SU TAKVA OGRANIČENJA ZABRANJENA PRIMJENJIVIM ZAKONOM) KOJU HUAWEI MOŽE SNOSITI U VEZI S UPORABOM PROIZVODA OPISANOG U OVOM PRIRUČNIKU OGRANIČAVA SE NA IZNOS KOJI JE KORISNIK PLATIO ZA KUPNJU TOG PROIZVODA.

Uvozni i izvozni propisi

Korisnici su obvezni pridržavati se svih primjenjivih izvoznih ili uvoznih zakona i propisa te su odgovorni ishoditi sve potrebne dozvole i odobrenja nadležnih organa kako bi izvezli, ponovno izvezli ili uvezli proizvod na koji se ovaj priručnik odnosi, uključujući u njemu sadržani softver i tehničke podatke.

Pravila o privatnosti

Kako biste bolje razumjeli kako koristimo i štitimo vaše osobne informacije, pročitajte Pravila o privatnosti na <https://consumer.huawei.com/privacy-policy>.

Kako biste razumjeli način na koji koristimo i štitimo vaše osobne podatke na ovom uređaju, otvorite web-stranicu za upravljanje ili aplikaciju HUAWEI AI Life, uđite u područje Izjava o uređajima tvrtke Huawei s mobilnom širokopoljnom mrežom i zaštitni privatnosti i pročitajte naša pravila o privatnosti.

Ažuriranje softvera

Nastavkom uporabe ovog uređaja potvrđujete da ste pročitali i složili se sa sljedećim sadržajem:

Kako bi vam pružio bolju uslugu, ovaj će uređaj automatski pribaviti informacije o ažuriranju softvera od tvrtke Huawei ili vašeg operatera nakon povezivanja s internetom. Ovaj će postupak trošiti mobilne podatke i potreban je pristup jedinstvenom identifikatoru vašeg uređaja (IMEI/SN) i ID-ju mreže davatelja usluge (PLMN) kako bi se provjerilo treba li uređaj ažurirati.

Ovaj uređaj podržava značajku automatskog ažuriranja. Kada je omogućena, uređaj će automatski preuzeti i instalirati ključna ažuriranja koje nudi tvrtka Huawei ili vaš mobilni operater. Ova značajka omogućena je prema zadanim postavkama, a konfigurirati je možete u izborniku s postavkama na web-stranici za upravljanje.

Informacije o sigurnosti

U ovom odjeljku sadržane su važne informacije o funkcioniranju vašeg uređaja. U njemu se nalaze i informacije o sigurnom načinu uporabe uređaja. Prije uporabe uređaja pozorno pročitajte ove informacije.

Elektronički uređaj

Uređaj ne rabite ako je njegova uporaba zabranjena. Nemojte koristiti uređaj ako na taj način uzrokuje opasnost ili smetnje drugim elektroničkim uređajima.

Ometanje rada medicinske opreme

- Poštujte pravila i propise bolnica i zdravstvenih ustanova. Ne rabite uređaj na mjestima gdje je to zabranjeno.
- Neki bežični uređaji mogu utjecati na rad slušnih aparata ili srčanih elektrostimulatora. Za više informacija obratite se svom davatelju usluga.

- Proizvođači srčanih elektrostimulatora preporučuju da se održava najmanja udaljenost od 15 cm između uređaja i srčanog elektrostimulatora kako bi se izbjegle moguće smetnje elektrostimulatora. Rabite li srčani elektrostimulator, uređaj držite na strani suprotnoj od elektrostimulatora i ne nosite ga u prednjem džepu.

Prostori sa zapaljivim tvarima i eksplozivima

- Nemojte rabiti uređaj tamo gdje su pohranjene zapaljive tvari ili eksplozivi (na primjer na benzinskoj crpki, u skladištu nafte ili kemijskom postrojenju). Uporaba uređaja u tim okruženjima povećava rizik od eksplozije ili vatre. Osim toga, slijedite upute naznačene tekstom ili simbolima.
- Ne skladištite i ne transportirajte uređaj u spremnicima sa zapaljivim tekućinama, plinovima ili eksplozivima.

Radno okruženje

- Izbjegavajte prašnjavu, vlažna ili prljava okruženja. Izbjegavajte magnetska polja. Uporaba uređaja u takvim okruženjima može rezultirati kvarom strujnih krugova.
- Prije priključivanja i iskopčavanja kabela prekinite rabiti uređaj i iskopčajte ga iz električne utičnice. Pazite da vam ruke tijekom rada budu suhe.
- Postavite uređaj na stabilnu površinu.
- Uređaj držite podalje od elektroničkih uređaja koji generiraju jaka magnetska ili električna polja, kao što su mikrovalna pećnica ili hladnjak.
- Tijekom olujnog nevremena isključite uređaj i iskopčajte sve u njega ukopčane kabele kako biste ga zaštitili od udara groma.
- Ne rabite uređaj tijekom olujnog nevremena kako biste ga zaštitili od opasnosti uzrokovanih gromovima.
- Idealna radna temperatura je od 0°C do 40°C. Idealna temperatura skladištenja je od -20°C do +70°C. Prekomjerna vrućina ili hladnoća mogu oštetiti uređaj ili dodatnu opremu.
- Uređaj i dodatnu opremu čuvajte na dobro prozračenom i hladnom mjestu, podalje od izravnog sunčevog svjetla. Uređaj ne stavljajte u kutije niti prekrivajte ručnicima ili drugim predmetima. Uređaj ne stavljajte u spremnik sa slabim rasipanjem topline, primjerice u kutiju ili torbu.
- Kako biste zaštitili uređaj ili dodatnu opremu od požara ili električnih udara, izbjegavajte izlaganje kiši i vlazi.
- Uređaj držite podalje od izvora topline, primjerice grijalica, mikrovalnih pećnica, štednjaka, grijača vode, radijatora ili svijeća.
- Ne stavljajte na uređaj nikakav predmet kao što je svijeća ili posuda za vodu. Ako u uređaj prodre bilo kakav strani predmet ili voda, odmah ga prestanite upotrebljavati ga, isključite ga i uklonite sve priključene kabele. Zatim se obratite Huaweijevom ovlaštenom servisnom centru.
- Ne blokirajte otvore na uređaju. Oko uređaja ostavite najmanje 10 cm slobodnog prostora kako bi se mogla rasipati toplina.
- Ako se uređaj pregrije, na neko vrijeme prestanite rabiti uređaj ili aplikacije. Ako je koža dulje vrijeme izložena pregrijanom uređaju, može doći do pojave znakova opekline pri niskim temperaturama, kao što su crvene mrlje i tamnija pigmentacija.
- Ne dirajte antenu uređaja. Može doći do smanjenja kvalitete u komunikaciji.
- Ne dopustite da djeca ili kućni ljubimci grizu ili sišu uređaj ili dodatnu opremu. Na taj način može doći do oštećenja ili eksplozije.
- Poštujte lokalne zakone i propise te poštujte privatnost i zakonska prava drugih osoba.
- Uređaj treba postaviti i rabiti uz minimalni razmak od 20 cm između radijatora i vašeg tijela.
- Uređaj držite na mjestu s dobrim prijamom. Udaljenost između uređaja i drugih metalnih materijala (primjerice metalnih rešetki ili metalnih vrata i prozora) mora biti veća od 25 cm, a udaljenost između uređaja mora biti veća od 30 cm.



- Kako biste izbjegli ozljeđivanje, ne dodirujte vruće dijelove.

Sigurnost djece

- Poštujte sve mjere opreza vezane uz sigurnost djece. Dozvolite li djeci da se igraju s uređajem ili dodatnom opremom, to za njih može biti opasno. Uređaj sadrži odvojive dijelove koji mogu predstavljati opasnost od gušenja. Držite podalje od djece.
- Uređaj i njegova dodatna oprema nisu namijenjeni uporabi od strane djece. Djeca smiju koristiti uređaj samo uz nadzor odrasle osobe.

Dodatna oprema

- Uporaba neodobrenog ili nekompatibilnog adaptera, punjača ili baterije može uzrokovati požar, eksploziju ili druge opasnosti.
- Izaberite samo onu dodatnu opremu koja je odobrena za uporabu s ovim modelom od strane proizvođača uređaja. Uporaba bilo kakve druge vrste dodatne opreme može poništiti jamstvo, kršiti lokalne propise i zakone, a može biti i opasna. Kontaktirajte svog trgovca za informacije o dostupnosti odobrene opreme u vašem području.

Sigurna uporaba adaptera

- Utičak napajanja ima funkciju uređaja za isključivanje.
- Za uređaje koji se priključuju u utičnicu, utičnica mora biti postavljena u blizini uređaja i lako dostupna.
- Iskopčajte adapter iz električne utičnice i iz uređaja kada se ne koristi.
- Ne ispuštajte niti ne udarajte prilagodnik napajanja. Ako se ošteti, odnesite ga u ovlaštenu Huaweijev servisni centar na pregled.

- Ako je električni kabel oštećen (na primjer žica se vidi ili je slomljena) ili ako se utikač olabavi, odmah ga prestanite rabiti. Daljnja upotreba može rezultirati električnim udarima, kratkim spojem ili požarom.
- Ne dirajte kabel mokrim rukama niti ga povlačite kako biste izvukli adapter iz utičnice.
- Ne dodirujte uređaj ili adapter mokrim rukama. Time možete uzrokovati kratki spoj, kvar ili električni udar.
- Ako se prilagodnik napajanja izloži vodi, drugim tekućinama ili prekomjerno vlazi, odnesite ga u ovlaštenu servisnu centar Huawei na pregled.
- Pazite da adapter odgovara zahtjevima navedenim u članku 2.5 standarda IEC60950-1/EN60950-1/UL60950-1 te da je testiran i odobren u skladu s nacionalnim ili lokalnim standardima.

Čišćenje i održavanje

- Tijekom skladištenja, prijevoza i rada uređaja održavajte uređaj suhim i zaštitite ga od sudara s drugim predmetima.
- Uređaj i dodatna oprema moraju biti suhi. Ne pokušavajte ga osušiti vanjskim izvorom topline kao što je mikrovalna pećnica ili sušilo za kosu.
- Ne izlažite uređaj ili dodatnu opremu prekomjerno toplini ili hladnoći. Takva okruženja mogu omesti ispravan rad uređaja i uzrokovati požar ili eksploziju.
- Izbjegavajte udarce koji mogu rezultirati kvarom uređaja, pregrijavanjem, požarom ili eksplozijom.
- Ako se uređaj neće koristiti određeno vrijeme, isključite ga i odvojite sve u njega upokčane kabele.
- Ako se nešto neuobičajeno dogodi (na primjer, ako uređaj ispušta dim ili se čuje neuobičajen zvuk ili miris), odmah prestanite upotrebljavati ga, isključite ga i uklonite sve priključene kabele te se obratite ovlaštenom Huaweijevom servisnom centru.
- Nemojte gaziti, vući niti prekomjerno savijati bilo koji kabel. Na taj način možete oštetiti kabel i uzrokovati kvar uređaja.
- Prije čišćenja ili održavanja uređaja prestanite ga koristiti, zaustavite sve aplikacije i iskopčajte sve u njega upokčane kabele.
- Za čišćenje uređaja ili dodatne opreme ne rabite kemijske deterdžente, praške ili druga kemijska sredstva (kao što su alkohol ili benzin). Ove tvari mogu oštetiti dijelove uređaja ili predstavljati opasnost od požara. Za čišćenje kućišta uređaja i dodatne opreme upotrijebite čistu, mekanu i suhu krpu.
- Pokraj uređaja ne ostavljajte dulje vrijeme magnetne kartice, primjerice kreditne ili telefonske kartice. Može doći do oštećenja magnetskih kartica.
- Ne rastavljajte niti ponovo proizvodite uređaj i sve njegove dodatke. Na taj način poništava se jamstvo i oslobađa proizvođača od odgovornosti za oštećenja. Ako dođe do oštećenja, obratite se ovlaštenom Huaweijevom servisnom centru za pomoć ili popravak.

Informacije o odlaganju i recikliranju



Simbol na proizvodu, bateriji, dokumentaciji ili pakiranju označava da se proizvode i baterije mora na kraju radnog vijeka odnijeti na zasebna mjesta za prikupljanje otpada koja su odredile lokalne vlasti. Time će se osigurati da se recikliranje otpadne električne i elektroničke opreme (EEE) te rukovanje njome obavljaju na način koji čuva vrijedne materijale i štiti ljudsko zdravlje i okoliš.

Za više informacija obratite se lokalnim vlastima, maloprodajnom trgovcu, službi za odlaganje komunalnog otpada ili posjetite web-mjesto <https://consumer.huawei.com/en/>.

Smanjenje upotrebe opasnih tvari

Ovaj uređaj i njegovi električni dodaci u skladu su s lokalnim primjenjivim pravilima o ograničavanju upotrebe određenih opasnih tvari u električnoj i elektroničkoj opremi, kao što su uredbe REACH i RoHS te direktiva o baterijama (gdje je primjenjivo) EU-a. Za pregled izvaja o sukladnosti s uredbama REACH i RoHS posjetite web-mjesto <https://consumer.huawei.com/certification>.

Usklađenost s propisima EU

Izjava

Huawei Device Co., Ltd. ovime izjavljuje da je ovaj uređaj B535-333 usklađen sa svim bitnim zahtjevima i ostalim relevantnim odredbama Direktive 2014/53/EU.

Najnovija se valjana inačica IU-a (Izjave o usklađenosti) može pregledati na <https://consumer.huawei.com/certification>.

Ovaj se uređaj može upotrebljavati u svim državama članicama EU-a.

Pridržavajte se nacionalnih i lokalnih zakonskih propisa gdje se uređaj upotrebljava.

Ovaj uređaj može imati ograničenu uporabu ovisno o lokalnoj mreži.

Ograničenja za pojas od 5 GHz:

Raspon frekvencije od 5150 do 5350 MHz ograničen je na uporabu u zatvorenim prostorima u: AT, BE, BG, CH, CY, CZ, DE, DK, EE, EL, ES, FI, FR, HR, HU, IE, IS, IT, LI, LT, LU, LV, MT, NL, NO, PL, PT, RO, SE, SI, SK, TR, UK(NI).

ErP podaci o proizvodu

Ovime tvrtka Huawei Device Co., Ltd. izjavljuje da su njezini proizvodi sukladni s Direktivom 2009/125/EZ o proizvodima koji koriste energiju (ErP). Za dodatne informacije o proizvodima koji koriste energiju (ErP) i korisničkim priručnicima koji su potrebni u skladu s Uredbom Komisije posjetite web-mjesto: <https://consumer.huawei.com/en/certification>.

Frekvencijski pojasevi i snaga

(a) Frekvencijski pojasevi u kojima radi radijska oprema: Neki pojasevi možda nisu dostupni u svim državama ili svim područjima. Obratite se lokalnom operateru kako biste saznali više pojedinosti.

(b) Najveća snaga radijske frekvencije koja se emitira u frekvencijskim pojasevima u kojima djeluje radijska oprema: Najveća snaga za sve pojaseve manja je od najveće granične vrijednosti koju propisuje Harmonizirani standard.

Nominalne granice frekvencijskih pojasa i snage prijenosa (emitirane i/ili provedene) koji se primjenjuju na ovu radijsku opremu su sljedeći: WCDMA 900/2100: 25.7 dBm, LTE Band 1/3/7/8/20/28/38: 25.7 dBm, Wi-Fi 2.4G: 20 dBm, Wi-Fi 5G: 5150-5350 MHz: 23 dBm, 5470-5725 MHz: 30 dBm.

Informacije o dodatnoj opremi i softveru

Određena dodatna oprema u nekim zemljama ili regijama dolazi kao opcija. Dodatna oprema se prema potrebi može kupiti od licenciranog dobavljača. Preporučuje se sljedeća dodatna oprema:

Adapteri: HW-120200X01 (X predstavlja različite vrste priključaka koji mogu biti C, U, J, E, B, A, I, R, Z ili K, u zavisnosti od vaše regije)

Softverska verzija uređaja je 11.0.2.2 (H380SP4C00). Softverska ažuriranja objavljuje proizvođač da bi riješio pogreške ili da bi poboljšao funkcije nakon objavljivanja proizvoda. Sve softverske verzije koje objavljuje proizvođač provjerene su i sukladne sa svim važećim pravilima.

Svi parametri radiofrekvencije (primjerice frekvencijski raspon i izlazna snaga) nisu dostupni korisniku i korisnik ih ne može mijenjati.

Najnovije podatke o dodatnom priboru i softveru potražite u potvrdi o usklađenosti na <https://consumer.huawei.com/certification>.

Na adresi <https://consumer.huawei.com/en/support/hotline> možete pronaći nedavno ažurirane informacije o broju telefona službe za podršku i adresu e-pošte za svoju državu ili regiju.

Pregled izdelka

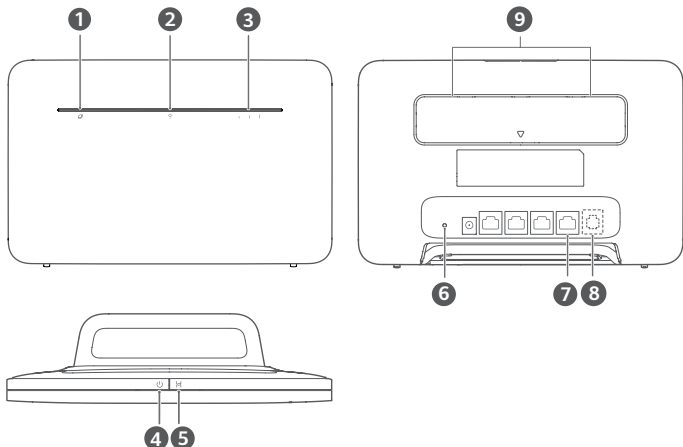

1 Indikator stanja omrežja

2 Indikator za Wi-Fi®

3 Indikator moči signala

4 Gumb za vklop/izklop

5 Gumb H

6 Gumb za ponastavitev

7 Vrata LAN/WAN

8 Prikluček stacionarne telefonske linije (Izbirno. Upoštevatni je treba dejanski videz in funkcije izdelka.)

9 Priklučki za zunanjo anteno

Nastavitev

1 Nastavek pritrdite na usmerjevalnik.

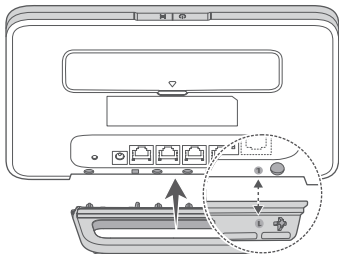

i Nastavek omogoča, da usmerjevalnik ostane v pokončnem položaju, kar izboljša njegov sprejem signala Wi-Fi.

2 Prepričajte se, da uporabljate pravilno kartico SIM.



mini-SIM (2FF)



micro-SIM (3FF)



nano-SIM (4FF)

3 Kartico SIM previdno vstavite v režo za kartico SIM v smeri, prikazani na spodnji sliki, dokler se ne zaskoči.

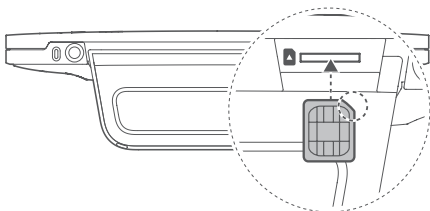

- Če želite odstraniti kartico SIM, jo nežno potisnite, da klikne. Kartica bo samodejno izskočila.
- Kartice SIM ne vstavljajte in ne odstranjujete, ko usmerjevalnik deluje, ker lahko s tem vplivate na delovanje kartice SIM ali jo poškodujete.

4 Napajalnik priključite na usmerjevalnik.

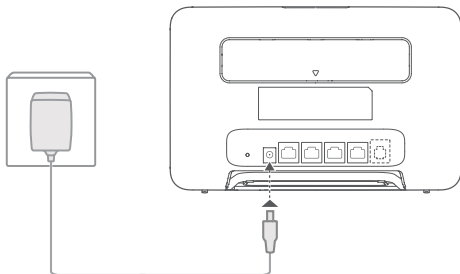

Indikatorji se bodo vklopili, ko usmerjevalnik uspešno vzpostavi povezavo z omrežjem.

Indikator stanja omrežja Neprekinjeno sveti belo: povezava z omrežjem je vzpostavljena.

Indikator moči signala Bela: Več stolpcev pomeni, da je signal močnejši.

- Če indikator stanja omrežja sveti rdeče, to pomeni, da ni omrežne povezave. Glejte pogosta vprašanja v tem vodniku.

Vzpostavljanje povezave z usmerjevalnikom omrežjem Wi-Fi

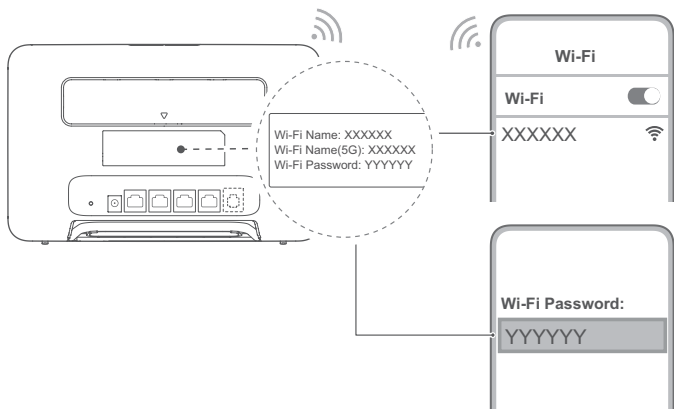

Ko usmerjevalnik vzpostavi povezavo z mobilnim podatkovnim omrežjem, lahko za dostop do interneta svoj računalnik ali mobilni telefon povežete z omrežjem Wi-Fi usmerjevalnika. Glejte nalepko na hrbtni strani usmerjevalnika, na kateri sta navedena privzeto ime omrežja Wi-Fi (**Wi-Fi Name**) in geslo (**Wi-Fi Password**).

- Ko indikator za Wi-Fi sveti neprekinjeno, je Wi-Fi omogočen. Če želite omogočiti ali onemogočiti Wi-Fi, glejte stran za spletno upravljanje usmerjevalnika.
- Na strani za spletno upravljanje takoj spremenite ime omrežja Wi-Fi in geslo, da preprečite nepooblaščen dostop do svojega omrežja Wi-Fi. Ko spremenite geslo, morate znova vzpostaviti povezavo z usmerjevalnikom omrežjem Wi-Fi.

Upravljanje usmerjevalnika

Usmerjevalnik lahko upravljate na strani za spletno upravljanje. Glejte nalepko na zadnji strani usmerjevalnika, na kateri so navedeni privzeti naslov IP, geslo in drugi podatki.

Več informacij je na strani za spletno upravljanje.

- Na strani za spletno upravljanje takoj spremenite privzeto geslo za prijavo v stran za spletno upravljanje, da nepooblaščenim uporabnikom preprečite spreminjanje nastavitve usmerjevalnika.
- Usmerjevalnik lahko upravljate tudi z aplikacijo HUAWEI AI Life. Če jo želite prenesti, optično preberite kodo QR spodaj.



Izbirne konfiguracije

V tem razdelku opisane funkcije so zgolj informativne. Vaš usmerjevalnik morda ne podpira vseh teh funkcij.

Povezovanje več naprav

Za dostop do interneta, opravljanje telefonskih klicev in še marsikaj lahko računalnik ali stacionarni telefon povežete z usmerjevalnikom.

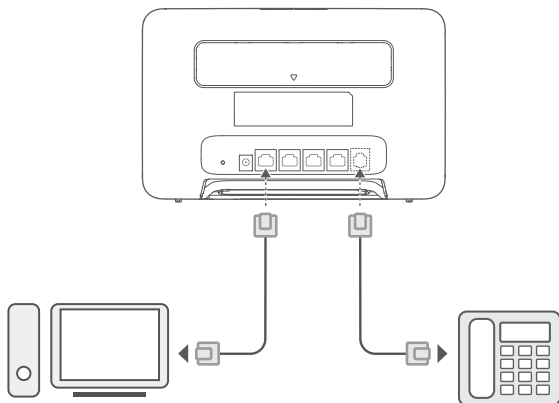

Dostop do interneta prek ethernetnega priključka

Usmerjevalnik lahko povežete z ethernetnim stenskim priključkom z uporabo ethernetnega kabla za vzpostavljanje povezave z internetom.

Na strani za spletno upravljanje konfigurirajte ustrezne nastavitve, preden prek ethernetnega priključka vzpostavite povezavo z internetom. Za podrobnosti se obrnite na operaterja.

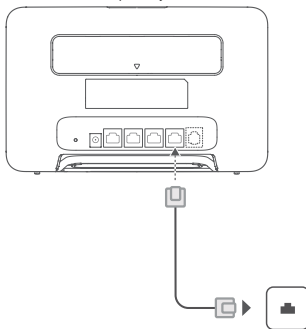

i Ethernetni kabel je izbirna dodatna oprema. Ethernetni kabel lahko kupite pri pooblaščenem prodajalcu.

Namestitev zunanjih anten

Poleg vgrajene antene za osnovne potrebe lahko na usmerjevalnik namestite zunanjo anteno za boljši sprejem signala.

Za nakup antene se obrnite na operaterja. Če potrebujete samo eno anteno, jo priključite v nastavek .

- i** • Izklopite usmerjevalnik in pred namestitvijo zunanjih anten odklopite napajalnik.
- Zunanje antene so primerne samo za uporabo v zaprtih prostorih. Zunanjih anten ne uporabljajte med nevihti.
- Uporabljajte samo zunanje antene, ki jih ponuja operater.

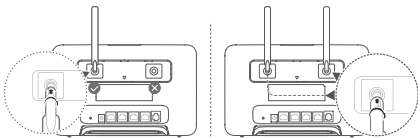
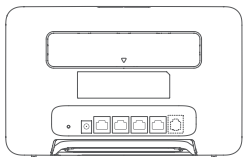

Pogosta vprašanja

Kako obnovim tovarniške nastavitve?

Ko je usmerjevalnik vklopljen, uporabite predmet, podoben igli, da pritisnete gumb za ponastavitev in ga zadržite, dokler lučka stanja omrežja ne začne utripati. Spustite gumb in usmerjevalnik se bo ponastavil na tovarniške nastavitve.

Kaj naj storim, če pozabim geslo za Wi-Fi ali geslo za prijavo v stran za spletno upravljanje?

Usmerjevalnik obnovite na tovarniške nastavitve in nato uporabite privzeto geslo za Wi-Fi in geslo za prijavo ter poskusite ponovno.

Kaj naj storim, če indikator stanja omrežja sveti rdeče ali pa ni mogoče vzpostaviti internetne povezave?

- 1 Preverite, ali je kartica SIM vstavljena. Pravilna velikost kartice SIM in pravi način vstavljanja kartice v režo sta opisana v razdelku Nastavitve.
- 2 Če težave s tem ne odpravite, usmerjevalnik obnovite na tovarniške nastavitve in poskusite znova.
- 3 Če kartica SIM ne deluje, se obrnite na operaterja. Če imate novo kartico, preverite, ali je aktivirana.

Kaj naj naredim, če je internetna povezava počasna?

- 1 Na usmerjevalniku preverite indikator moči signala. Če kaže šibek signal, obrnite usmerjevalnik ali ga premaknite v bližino okna, da izboljšate sprejem signala.
- 2 Če ima vaša naprava povezavo z usmerjevalnikom vzpostavljeno prek omrežja Wi-Fi, prilagodite položaj naprave za sprejem boljšega signala.
- 3 Preklopite na 5-gigahérčno omrežje Wi-Fi, če ga vaša naprava podpira.
- 4 Znova zaženite usmerjevalnik in napravo ter poskusite znova.
- 5 Preverite, ali ste dosegli omejitev prenosa podatkov za tekoči mesec. Če ste jo, lahko operater omeji hitrost internetne povezave.

Kako vzpostavim povezavo z usmerjevalnikom s funkcijo WPS (Wi-Fi Protected Setup)?

Povezovanje naprave, ki podpira WPS, z usmerjevalnikom z uporabo gumba H:

- 1 Pritisnite gumb H na usmerjevalniku in lučka stanja za Wi-Fi bo začela utripati.
- 2 V svoji napravi v 2 minutah omogočite WPS, da vzpostavite povezavo z usmerjevalnikovim omrežjem Wi-Fi.

Zakaj ne morem odpreti spletne strani za upravljanje usmerjevalnika?

- 1 Poskrbite, da bo računalnik povezan z usmerjevalnikom prek ethernetnega kabla ali omrežja Wi-Fi.
- 2 Poskrbite, da bo računalnik nastavljen tako, da samodejno pridobi naslov IP in naslov strežnika DNS.
- 3 Znova zaženite brskalnik ali poskušajte uporabiti drug brskalnik.
- 4 Če se težava ponovi, usmerjevalnik obnovite na tovarniške nastavitve.

Zakaj vsebina, prikazana na spletni strani za upravljanje, ni posodobljena?

Vsebina strani za spletno upravljanje za vašo napravo morda ni posodobljena, kar je odvisno od predpomnilnika brskalnika. Ročno počistite predpomnilnik brskalnika (npr. odprite brskalnik in izberite **Internetne možnosti (Internet Options) > Splošno (General) > Zgodovina brskanja (Browsing history) > Izbrisi (Delete)**) in znova zaženite stran za spletno upravljanje.

Če naletite na druge težave z usmerjevalnikom:

- 1 Znova zaženite usmerjevalnik.
- 2 Usmerjevalnik obnovite na tovarniške nastavitve.

Pravna obvestila

Avtorske pravice © Huawei 2021. Vse pravice pridržane.

Izdelek, opisan v tem priročniku, lahko vključuje avtorsko zaščiteno programsko opremo podjetja Huawei in morebitnih licencodajalcev. Uporabniki zgoraj navedene programske opreme ne smejo na noben način kopirati, distribuirati, spreminjati, povratno prevajati, razstavljati, dešifrirati, ekstrahirati, v njej izvajati povratni inženiring, dajati v zakup, dodeljevati ali podlicencirati, razen če so takšne omejitve prepovedane z ustrezno zakonodajo ali če takšna dejanja dovolijo ustrezni imetniki avtorskih pravic.

Blagovne znamke in dovoljenja

LTE je blagovna znamka podjetja ETSI.

Wi-Fi®, logotip Wi-Fi CERTIFIED in logotip Wi-Fi so blagovne znamke Wi-Fi Alliance.

Imena drugih navedenih blagovnih znamk, izdelkov, storitev in podjetij so lahko v lasti njihovih ustreznih lastnikov.

Opomba

Nekatere funkcije izdelka in njegovih pripomočkov, opisanih v tem dokumentu, uporabljajo nameščeno programsko opremo, zmožnosti in nastavitve lokalnega omrežja, zato morda ne bodo aktivirane ali pa jih lahko omejujejo operaterji lokalnega omrežja ali ponudniki omrežnih storitev.

Zato se opisi v tem dokumentu morda ne bodo popolnoma ujemali z izdelkom ali njegovimi pripomočki, ki jih kupite.

Podjetje Huawei si pridržuje pravico spremeniti ali popraviti katere koli informacije ali tehnične podatke v tem priročniku brez predhodnega obvestila ali kakršne koli obveznosti do vas.

ZAVRnitev ODGOVORNOSTI

CELOTNA VSEBINA TEGA PRIROČNIKA JE NA VOLJO, »KAKRŠNA JE«. RAZEN ČE TO ZAHTEVA USTREZNA ZAKONODAJA, NE DAJAMO V POVEZAVI S TOČNOSTJO, ZANESLJIVOSTJO ALI VSEBINO TEGA PRIROČNIKA JAMSTEV NOBENE VRSTE, PA NAJ BODO IZREČNA ALI NAKAZANA, KAR VKLJUČUJE TUDI NAKAZANA JAMSTVA TRŽNOSTI IN PRIMERNOSTI ZA DOLOČEN NAMEN, Vendar NE OMEJENO NANJE.

DO NAJVEČJE MERE, KI JO DOPUŠČA LOKALNA ZAKONODAJA, NE BO PODJETJE HUAWEI V NOBENEM PRIMERU ODGOVORNO ZA NOBENO POSEBNO, NAKLJUČNO, NEPOSREDNO ALI POSLEDIČNO ŠKODO ALI IZGUBO DOBIČKOV, POSLOVANJA, PRIHODKOV, PODATKOV, PRIHRANKOV, POVEZANIH Z DOBRIM IMENOM, ALI PRIČAKOVANIH PRIHRANKOV, NE GLEDE NA TO, ALI JE TAKŠNE IZGUBE MOGOČE PREDVIDETI ALI NE.

NAJVEČJA ODGOVORNOST (TA OMEJITEV NE VELJA ZA ODGOVORNOST ZA OSEBNE POŠKODBE DO MERE, KO USTREZNA ZAKONODAJA PREPREČUJE TAKŠNO OMEJITEV) PODJETJA HUAWEI V ZVEZI Z UPORABO IZDELKA, OPISANEGA V TEM PRIROČNIKU, JE OMEJENA NA ZNESEK, KI GA STRANKE PLAČAJO ZA NAKUP TEGA IZDELKA.

Predpisi glede uvoza in izvoza

Stranke morajo upoštevati vse ustrezne zakone in predpise glede izvoza ali uvoza in so odgovorne pridobiti vsa potrebna vladna dovoljenja in licence za izvažanje, vnovično izvažanje ali uvažanje izdelka, navedenega v tem priročniku, vključno z navedeno programsko opremo in tehničnimi podatki.

Pravilnik o zasebnosti

Če želite bolje razumeti, kako uporabljamo in varujemo vaše osebne podatke, preberite pravilnik o zasebnosti na naslovu <https://consumer.huawei.com/privacy-policy>.

Če želite izvedeti, kako uporabljamo in varujemo vaše osebne podatke v tej napravi, odprite spletno stran za upravljanje ali aplikacijo HUAWEI AI Life, poiščite dokument Izjava o širokopasovnih mobilnih napravah Huawei in zasebnosti ter preberite naš pravilnik o zasebnosti.

Posodobitev programske opreme

Z nadaljnjo uporabo naprave potrjujete, da ste prebrali naslednjo vsebino in se strinjate z njo:

Ta naprava lahko po vzpostavitvi povezave z internetom z namenom zagotavljanja boljše storitve od družbe Huawei ali vsega ponudnika storitev mobilne telefonije samodejno pridobi informacije za posodobitev programske opreme. Pri tem pride do prenosa podatkov po mobilnem omrežju, potreben pa je tudi dostop do enoličnega identifikatorja naprave (IMEI/SN) in omrežnega ID-ja ponudnika storitev (PLMN) zaradi preverjanja, ali je potrebna posodobitev naprave. Naprava podpira funkcijo samodejnega posodabljanja. Ko funkcijo omogočite, bo naprava samodejno prenesla in namestila najpomembnejše posodobitve podjetja Huawei ali vsega operaterja. Ta funkcija je privzeto omogočena in jo lahko konfigurirate v meniju z nastavitvami na spletni strani za upravljanje.

Varnostne informacije

Ta razdelek vsebuje pomembne informacije o delovanju vaše naprave. Vsebuje pa tudi informacije o njeni varni uporabi.

Preden začnete uporabljati napravo, natančno preberite te informacije.

Elektronska naprava

Naprave ne uporabljajte, če je njena uporaba prepovedana. Naprave ne uporabljajte, če lahko z njeno uporabo povzročate nevarnost za druge elektronske naprave ali jih motite.

Motenje medicinske opreme

- Upoštevajte pravila in predpise, ki jih določajo bolnišnice in zdravstveni domovi. Naprave ne uporabljajte, kjer je prepovedano.
- Nekatere brezžične naprave lahko vplivajo na delovanje pripomočkov za sluh ali srčnih spodbujevalnikov. Za dodatne informacije se obrnite na ponudnika storitev.

- Proizvajalci srčnih spodbujevalnikov priporočajo, da je med napravo in srčnim spodbujevalnikom vsaj 15 cm razdalje, da se prepreči morebitno motenje. Če uporabljate spodbujevalnik, naprave ne držite na strani telesa, na kateri je vstavljen, in je ne nosite v prednjem žepu.

Območja z gorljivimi in eksplozivnimi snovmi

- Naprave ne uporabljajte na mestih, kjer se hranijo gorljive ali eksplozivne snovi (na primer na bencinski postaji, v skladišču nafte ali kemijski tovarni). Če napravo uporabljate na teh območjih, se poveča tveganje za eksplozijo ali požar. Poleg tega upoštevajte navodila, navedena v besedilu ali simbolih.
- Naprave ne hranite ali prevažajte v vsebnikih z vnetljivimi tekočinami, plini ali eksplozivnimi snovmi.

Delovno okolje

- Izogibajte se prašnim, vlažnim ali umazaniam okoljem. Izogibajte se magnetnim poljem. Če napravo uporabljate v takšnih okoljih, lahko pride do motenj v delovanju vezja.
- Preden priključite in izključite kable, prenehajte uporabljati napravo in jo izključite iz napajanja. To naredite s suhim rokami.
- Napravo postavite na stabilno površino.
- Napravo hranite stran od elektronskih naprav, ki ustvarjajo močna magnetna ali električna polja, kot je mikrovalovna pečica ali hladilnik.
- Med nevihtami izklopite napravo in izključite vse povezane kable, da jo zavarujete pred strelo.
- Naprave ne uporabljajte med nevihtami, da jo zavarujete pred nevarnostjo zaradi strele.
- Najprimernejše delovne temperature so od 0 °C do 40 °C, najprimernejše temperature za hrambo pa od -20 °C do +70 °C. Ekstremna vročina ali mraz lahko poškodujeta napravo ali dodatke.
- Naprave in dodatke hranite v dobro prezračenem in hladnem prostoru, stran od neposrednega vira svetlobe. Naprave ne zavijajte v brisače ali pokrivajte z drugimi predmeti. Naprave ne postavljajte v vsebnik s slabim oddajanjem toplote, kot je na primer škatla ali torba.
- Da bi napravo ali dodatke zavarovali pred požarom ali električnim udarom, se izogibajte dežju in vlagi.
- Napravo hranite stran od virov toplote in ognja, kot so grelec, mikrovalovna pečica, kuhinjska pečica, grelec za vodo, radiator ali sveča.
- Na napravo ne odlagajte nobenih predmetov, kot je sveča ali posoda za vodo. Če v napravo zaide kakršen koli tujek ali tekočina, jo takoj prenehajte uporabljati, izklopite jo in izključite vse kable, ki so priključeni nanjo. Nato se obrnite na pooblaščen servisni center družbe Huawei.
- Ne blokirajte odprtih naprav. Okrog naprave naj bo vsaj 10 cm prostora, da bo lahko oddala toploto.
- Če se je naprava pregrela, za nekaj časa prenehajte uporabljati napravo ali aplikacije. Če je koža dlje časa izpostavljena pregreti napravi, se lahko pojavijo simptomi opeklin zaradi izpostavljenosti nižji temperaturi, kot so rdeči madeži in temnejša pigmentacija.
- Ne dotikajte se antene naprave. V nasprotnem primeru se lahko kakovost komunikacij zmanjša.
- Otrokom ali živalim ne pustite, da bi grizli ali lizali napravo ali dodatke. To lahko povzroči poškodbo ali eksplozijo.
- Upoštevajte lokalne zakone in predpise ter zasebnost in pravne pravice drugih.
- Napravo namestite tako, da bo med grelcem in vašim telesom vsaj 20 cm razdalje.
- Napravo postavite na mesto z dobrim sprejemom. Razdalja med napravo in drugimi kovinskimi predmeti (kot so kovinske police, vrata ali okna) naj bo več kot 25 cm, razdalja med napravami pa več kot 30 cm.



- Ne dotikajte se segretyh delov, da se ne poškodujete.

Varnost otrok

- Upoštevajte vse ukrepe glede varnosti otrok. Otroci se ne smejo igrati z napravo ali njenimi dodatki, saj je to lahko nevarno. Naprava vključuje snemljive dele, s katerimi se lahko otroci zadušijo. Napravo hranite zunaj dosega otrok.
- Naprava in njeni dodatki niso namenjeni otrokom. Otroci lahko uporabljajo napravo samo pod nadzorom odrasle osebe.

Dodatki

- Uporaba neodobrenega ali nezdržljivega napajalnika, polnilnika ali baterije lahko povzroči požar, eksplozijo ali druge nevarnosti.
- Izberite samo dodatke, ki jih je za uporabo s tem modelom odobril proizvajalec naprave. Če uporabljate katere koli druge tipe dodatkov, lahko pride do razveljavitve garancije, z njimi lahko kršite lokalne predpise in zakone, to pa je lahko tudi nevarno. Za informacije o razpoložljivosti odobrenih dodatkov na vašem območju se obrnite na svojega prodajalca.

Varnost napajalnika

- Vtičnik služi kot prekinitvena naprava.
- Za naprave, ki se vključijo, naj bo vtičnica v bližini naprav in lahko dostopna.
- Ko naprave ne uporabljate, napajalnik izključite iz vtičnice.
- Pazite, da vam polnilnik ne pade na tla ali se poškoduje. V primeru poškodbe ga odnesite na pregled v pooblaščen servisni center družbe Huawei.
- Če je napajalni kabel poškodovan (žica ni zaščitena ali je prelomljena) ali razmajan, ga takoj prenehajte uporabljati. Če nadaljujete z uporabo, lahko pride do električnega udara, kratkega stika ali požara.
- Napajalnega kabla se ne dotikajte z mokrimi rokami ali napajalnika ne izključujte tako, da povlečete za kabel.

- Naprave ali napajalnika se ne dotikajte z mokrimi rokami. V tem primeru lahko pride do kratkega stika, motenj v delovanju ali električnega udara.
- Če je bil polnilnik izpostavljen vodi, drugim tekočinam ali prekomerni vlagi, ga odnesite na pregled v pooblaščen servisni center družbe Huawei.
- Prepričajte se, da napajalnik ustreza zahtevam člena 2.5 iz smernice IEC60950-1/EN60950-1/UL60950-1 in da je bil preizkušen in odobren v skladu z državnimi ali lokalnimi standardi.

Čiščenje in vzdrževanje

- Med hranjenjem, transportom in upravljanjem naprave poskrbite, da bo na suhem mestu in zavarovana pred udarci.
- Pazite, da bodo naprava in dodatki na suhi. Naprave ne poskušajte posušiti z zunanjim virom toplote, kot je na primer mikrovalovna pečica ali sušilec za lase.
- Naprave ali dodatkov ne izpostavljajte ekstremni toploti ali mrazu. Takšna okolja lahko motijo pravilno delovanje in povzročijo požar ali eksplozijo.
- Napravo zavarujte pred udarci, saj ti lahko povzročijo motnje v delovanju, pregrevanje, požar ali eksplozijo.
- Če naprave ne boste uporabljali dlje časa, jo izklopite in odstranite vse priključene kable.
- Če opazite kar koli nenavadnega (na primer dim iz naprave oziroma nenaden zvok ali vonj), napravo takoj prenehajte uporabljati, jo izklopite, odstranite vse priključene kable in se obrnite na pooblaščen servisni center družbe Huawei.
- Ne hodite po nobenem kablu, ga ne vlecite ali prekomerno zvijajte. S tem lahko kabel poškodujete, kar lahko povzroči motnje v delovanju naprave.
- Preden napravo očistite ali jo vzdržujete, jo prenehajte uporabljati, zaustavite vse aplikacije in izključite vse priključene kable.
- Za čiščenje naprave ali dodatkov ne uporabljajte kemičnih sredstev, praška ali drugih kemičnih snovi (kot sta alkohol in benzol). Te snovi lahko poškodujejo dele ali povzročijo tveganje za požar. Napravo in dodatke očistite s čisto, mehko in suho krpo.
- V bližino naprave za dlje časa ne odlagajte magnetnih kartic, kot so kreditne in telefonske kartice. Magnetne kartice se lahko namreč poškodujejo.
- Naprave in njenih dodatkov ne razstavljajte ali popravljajte. S tem boste razveljavili garancijo in proizvajalca razrešili odgovornosti za škodo. V primeru poškodbe se za pomoč ali popravilo obrnite na pooblaščen servisni center družbe Huawei.

Informacije o odlaganju in recikliranju



Ta simbol na izdelku, bateriji, dokumentaciji ali embalaži pomeni, da je treba izdelek in baterije ob koncu življenjske dobe odstraniti na ločenih prevzemnih mestih, ki jih določijo lokalni organi oblasti. S tem bo odpadna električna in elektronska oprema (EEO) reciklirana in obravnavana na način, ki ohranja dragocene materiale ter varuje zdravje ljudi in okolje. Za več informacij se obrnite na lokalne organe oblasti, prodajalca ali službo za odstranjevanje gospodinjinskih odpadkov oz. obiščite spletno mesto <https://consumer.huawei.com/en/>.

Zmanjševanje obsega nevarnih snovi

Ta naprava in njeni morebitni električni dodatki so skladni z veljavnimi lokalnimi predpisi o omejevanju uporabe nekaterih nevarnih snovi v električni in elektronski opremi, kot so uredba EU REACH ter direktiva RoHS in direktiva o baterijah (če so vključene). Za izjavo o skladnosti z uredbo REACH in direktivo RoHS obiščite spletno mesto <https://consumer.huawei.com/certification>.

Skladnost s predpisi EU

Izjava

S tem podjetje Huawei Device Co., Ltd. navaja, da je ta naprava B535-333 skladna z bistvenimi zahtevami in drugimi ustreznimi predpisi Direktive 2014/53/EU.

Najnovейše in veljavno različico izjave o skladnosti si lahko ogledate na spletnem mestu <https://consumer.huawei.com/certification>.

To napravo je mogoče uporabljati v vseh državah članicah EU.

Upoštevajte nacionalne in lokalne predpise na območju uporabe naprave.

Uporaba te naprave je morda omejena, kar je odvisno od lokalnega omrežja.

Omejitve v 5-GHz pasu:

Frekvenčni razpon med 5150 in 5350 MHz je omejen na notranjo uporabo v naslednjih državah: AT, BE, BG, CH, CY, CZ, DE, DK, EE, EL, ES, FI, FR, HR, HU, IE, IS, IT, LI, LT, LU, LV, MT, NL, NO, PL, PT, RO, SE, SI, SK, TR, UK(NI).

Informacije o izdelku ErP

Družba Huawei Device Co., Ltd. izjavlja, da so njeni izdelki skladni z Direktivo 2009/125/ES o izdelkih, povezanih z energijo (ErP). Podrobne informacije o direktivi ErP in uporabniških priročnikih, ki jih zahteva Uredba Komisije, najdete na spletnem mestu: <https://consumer.huawei.com/en/certification>.

Frekvenčni pasovi in moč

(a) Frekvenčni pasovi, v katerih deluje radijska oprema: Nekateri pasovi morda ne bodo na voljo v vseh državah ali območjih. Za več podrobnosti se obrnite na lokalnega operaterja.

(b) Maksimalna radiofrekvenčna moč, prenesena v frekvenčnih pasovih, v katerih deluje radijska oprema: Maksimalna moč je pri vseh pasovih manj kot največja mejna vrednost, določena v povezanih usklajenih standardih. Frekvenčni pasovi in nazivne mejne vrednosti za (sevalno in/ali prevodno) oddajanje moči, ki veljajo za to radijsko opremo, so naslednji: WCDMA 900/2100: 25.7 dBm, LTE Band 1/3/7/8/20/28/38: 25.7 dBm, Wi-Fi 2.4G: 20 dBm, Wi-Fi 5G: 5150-5350 MHz: 23 dBm, 5470-5725 MHz: 30 dBm.

Informacije o dodatni in programski opremi

Nekateri dodatki so v nekaterih državah ali regijah izbirni. Izbirne dodatke je po potrebi mogoče kupiti pri pooblaščenem trgovcu. Naslednji dodatki so priporočeni:

Napajalniki: HW-120200X01 (X predstavlja različne vrste vtičev, ki so lahko C, U, J, E, B, A, I, R, Z ali K, odvisno od vaše regije)

Različica programske opreme izdelka je 11.0.2.2 (H380SP4C00). Proizvajalec bo po dajanju izdelka v promet objavil posodobitve programske opreme za odpravljanje hroščev in izboljšanje funkcij. Vse različice programske opreme, ki jih je objavil proizvajalec, so preverjene in še vedno skladne z zadevnimi predpisi.

Uporabniku niso dostopni vsi parametri RF (na primer, frekvenčni razpon in izhodna moč) in tudi spreminjati ne more vseh.

Za najnovejše informacije o dodatni in programski opremi glejte izjavo o skladnosti na naslovu <https://consumer.huawei.com/certification>.

Obiščite <https://consumer.huawei.com/en/support/hotline>, kjer boste našli najnovejšo telefonsko številko in e-poštni naslov za svojo državo ali regijo.

Prezentarea produsului

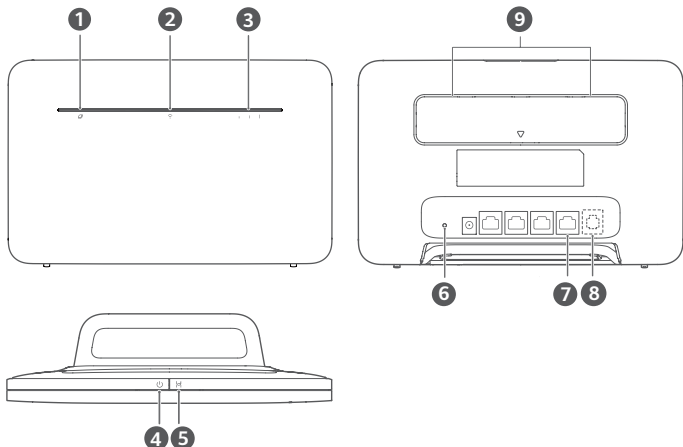

1	Indicator stare rețea	2	Indicator Wi-Fi®
3	Indicator de intensitate a semnalului	4	Buton de alimentare
5	Buton H	6	Buton de resetare
7	Port LAN/WAN	8	Port linie de telefonie fixă (Opțional. Aspectul și funcționalitățile reale ale produsului pot fi diferite și vor prevala asupra acestor instrucțiuni.)
9	Porturi pentru antene externe		

Configurare

1 Atașați soclul la router.

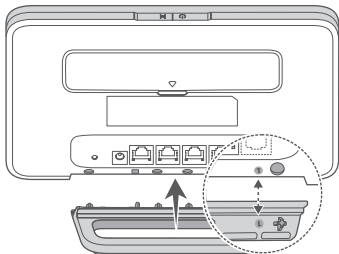

i Soclul permite routerului să stea în poziție verticală, îmbunătățind astfel recepția semnalului Wi-Fi.

2 Asigurați-vă că utilizați cartela SIM corectă.



mini-SIM (2FF)



micro-SIM (3FF)



nano-SIM (4FF)

3 Introduceți cu grijă cartela SIM în slotul corespunzător ca în figura de mai jos, până când se aude un clic.

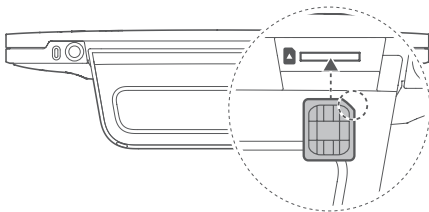

- Pentru a scoate cartela SIM, apăsați ușor cartela SIM până la decuplarea acesteia cu un clic. Cartela va fi automat împinsă în exterior.
- Nu introduceți și nu scoateți cartela SIM când routerul funcționează, deoarece acest lucru poate afecta performanța cartelei SIM sau o poate deteriora.

4 Conectați alimentatorul la router.

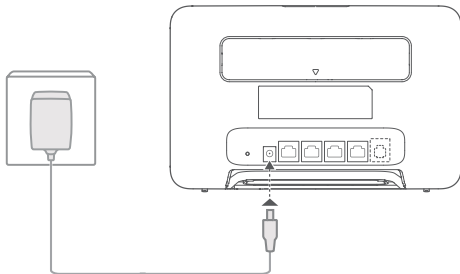

Indicatoarele se vor aprinde în momentul în care routerul se va conecta cu succes la o rețea.

Indicator stare rețea

Luminează continuu alb: Routerul este conectat la rețea.

Indicator de intensitate a
semnalului

Alb: Mai multe bare de semnale indică un semnal mai puternic.



Dacă indicatorul de stare a rețelei este roșu, acest lucru indică lipsa conexiunii la rețea. Consultați secțiunea Întrebări frecvente din acest ghid.

Conectarea la rețeaua Wi-Fi a routerului

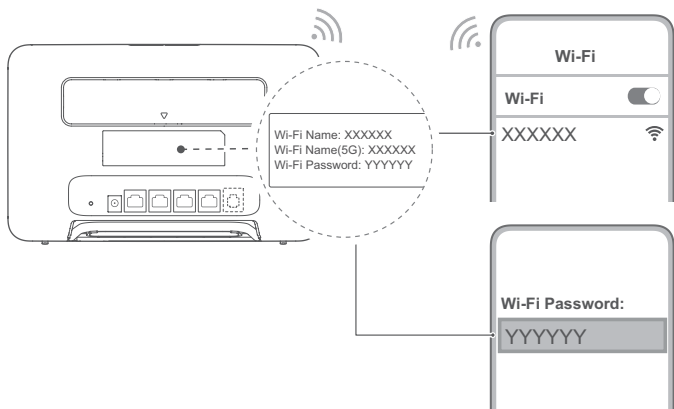

Odată ce routerul a fost conectat la o rețea de date mobile, puteți conecta calculatorul sau telefonul mobil la rețeaua Wi-Fi a routerului pentru a accesa Internetul. Consultați eticheta de pe spatele routerului pentru a afla numele implicit al rețelei Wi-Fi (**Wi-Fi Name**) și parola (**Wi-Fi Password**).

- Când indicatorul Wi-Fi este aprins continuu, rețeaua Wi-Fi este activă. Pentru a activa sau a dezactiva rețeaua Wi-Fi, vizitați pagina de administrare a routerului.
- Schimbați numele și parola rețelei Wi-Fi din pagina de administrare pentru a împiedica accesarea neautorizată a rețelei dvs. Wi-Fi. După schimbarea parolei, va trebui să vă reconectați la rețeaua Wi-Fi a routerului.

Administrarea routerului

Puteți administra routerul din pagina de administrare a acestuia. Consultați eticheta de pe spatele routerului pentru a afla adresa IP implicită, parola etc.

Mai multe informații pot fi găsite pe pagina web de administrare.

- Schimbați parola de autentificare implicită a paginii de administrare pentru a preveni modificarea setărilor routerului de către utilizatori neautorizați.
- De asemenea, puteți administra routerul cu ajutorul aplicației HUAWEI AI Life. Scanați codul QR de mai jos pentru a descărca aplicația.



Configurații opționale

Caracteristicile descrise în această secțiune sunt doar în scop de referință. Este posibil ca routerul dvs. să nu accepte toate aceste caracteristici.

Conectarea mai multor dispozitive

Puteți conecta un calculator sau un telefon fix la router pentru a accesa Internetul, pentru a efectua apeluri telefonice și multe altele.

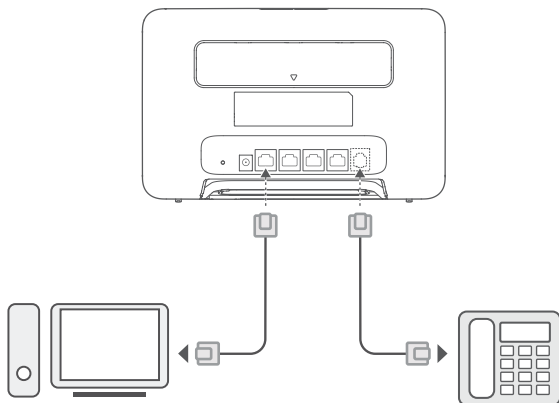

Accesarea Internetului prin intermediul unui port Ethernet

Puteți conecta routerul la un port Ethernet cu ajutorul unui cablu Ethernet pentru a vă conecta la Internet. Configurați setările relevante în pagina de administrare pentru a vă conecta la Internet printr-un port Ethernet. Pentru detalii, contactați operatorul.

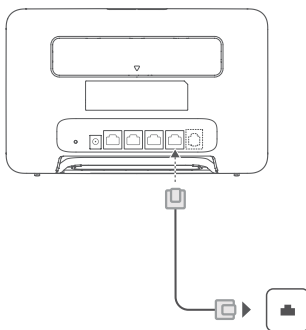

i Cablul Ethernet este un accesoriu opțional. Pentru a cumpăra un cablu Ethernet, contactați un distribuitor autorizat.

Instalarea antenelor externe

În plus față de antena încorporată, concepută pentru a vă satisface nevoile de bază, puteți instala o antenă externă pe router, pentru a îmbunătăți recepția semnalului. Contactați operatorul de rețea pentru a achiziționa antena. Dacă aveți nevoie de o singură antenă, introduceți-o în slotul .

- i** • Opriti routerul și deconectați adaptorul de alimentare înainte de a instala antenele externe.
- Antenele externe sunt potrivite numai pentru utilizare în interior. Nu utilizați antenele externe în timpul furtunilor.
- Utilizați numai antenele externe furnizate de operatorul dvs. de rețea.

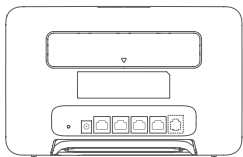

1
2

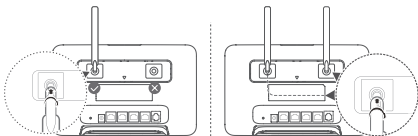

Întrebări frecvente

Cum restabilesc setările din fabrică?

Când routerul este pornit, utilizați un ac sau un obiect similar pentru a apăsa lung butonul de resetare până când indicatorul de stare a rețelei începe să lumineze intermitent. Eliberați butonul, iar routerul va reveni la setările din fabrică.

Cum să procedez dacă am uitat parola pentru rețeaua Wi-Fi sau parola de conectare pentru pagina de administrare?

Restabiliți setările din fabrică ale routerului, apoi folosiți valorile implicite pentru parola rețelei Wi-Fi și parola de conectare și încercați din nou.

Cum să procedez dacă indicatorul de stare a rețelei este roșu sau nu se poate stabili o conexiune la Internet?

- 1 Verificați dacă ați introdus cartela SIM. Consultați secțiunea Configurare pentru dimensiunea corectă a cartelei SIM și modul corect de introducere a acesteia în slot.
- 2 Dacă problema persistă, restabiliți setările din fabrică ale routerului și încercați din nou.
- 3 Contactați operatorul de rețea pentru a verifica dacă nu cumva cartela SIM este nefuncțională. Dacă este o cartelă nouă, verificați dacă a fost activată.

Cum procedez dacă viteza conexiunii la internet este prea mică?

- 1 Verificați indicatorul de putere a semnalului de pe router. Dacă semnalul este slab, ajustați orientarea routerului sau așezați-l în apropierea unei ferestre pentru a îmbunătăți recepția semnalului.
- 2 Dacă dispozitivul dvs. este conectat la router prin Wi-Fi, ajustați poziția dispozitivului pentru un semnal mai bun.
- 3 Comutați la o rețea Wi-Fi de 5 GHz dacă dispozitivul dvs. acceptă această frecvență.
- 4 Reporniți routerul și dispozitivul și încercați din nou.
- 5 Verificați dacă ați atins limita lunară a traficului de date. În acest caz, este posibil ca operatorul dvs. să vă limiteze viteza conexiunii.

Cum mă pot conecta la router utilizând WPS (Wi-Fi Protected Setup)?

Pentru a conecta un dispozitiv cu WPS la router utilizând butonul H:

- 1 Apăsăți butonul H de pe router și indicatorul Wi-Fi va începe să clipească.
- 2 Activați WPS pe dispozitivul dvs. în următoarele 2 minute pentru a vă conecta la rețeaua Wi-Fi a routerului.

De ce nu pot accesa pagina de administrare a routerului?

- 1 Verificați dacă computerul este conectat la router printr-un cablu Ethernet sau prin Wi-Fi.
- 2 Verificați dacă computerul este configurat să obțină automat o adresă IP și o adresă de server DNS.
- 3 Reporniți browserul sau încercați să folosiți un alt browser.
- 4 Dacă problema persistă, restabiliți setările din fabrică ale routerului.

De ce conținutul afișat în pagina de administrare nu este actualizat?

În funcție de memoria cache a browserului, conținutul dispozitivului dvs. afișat în pagina de administrare poate să nu fie actualizat. Goliți manual cache-ul browserului (de ex. deschideți browserul și selectați **Opțiuni Internet (Internet Options)** > **General (General)** > **Istoric navigare (Browsing History)** > **Ștergere (Delete)**) și reîncărcați pagina de administrare.

Dacă întâmpinați orice altă problemă cu routerul:

- 1 Reporniți routerul.
- 2 Restabiliți setările din fabrică ale routerului.
- 3 Contactați operatorul.

Aviz juridic

Copyright © Huawei 2021. Toate drepturile rezervate.

Produsul descris în acest manual include software protejat prin legea drepturilor de autor aparținând Huawei și posibilor licențiatori. Clienții nu vor reproduce, distribui, modifica, decompila, dezasambla, decripta, extrage, decodifica, închiria, atribui sau sublicenția, în niciun fel, respectivul software, în afara cazului în care astfel de restricții sunt interzise de legile aplicabile sau dacă astfel de acțiuni sunt aprobate de respectivii deținători de drepturi de autor.

Mărci comerciale și permisiuni

LTE este o marcă comercială a ETSI.

Wi-Fi®, emblema Wi-Fi CERTIFIED și emblema Wi-Fi sunt mărci comerciale ale Wi-Fi Alliance.

Alte mărci comerciale, produse, servicii și nume de companii menționate pot aparține proprietarilor respectivi.

Notă

Unele caracteristici ale produsului și ale accesoriilor sale descrise în prezentul document se bazează pe software-ul instalat, pe capacitățile și setările rețelei locale și, prin urmare, pot să nu fie activate sau pot fi limitate de operatori locali de rețea sau de furnizorii de servicii de rețea.

Prin urmare, descrierile din acest document pot să nu se potrivească cu produsul sau accesoriile sale pe care le achiziționați.

Huawei își rezervă dreptul de a modifica orice informații sau specificații din prezentul manual fără notificare prealabilă sau fără obligații.

DECLINAREA RĂSPUNDERII

TOT CONȚINUTUL ACESTUI MANUAL ESTE FURNIZAT „CA ATARE”. CU EXCEPȚIA SITUAȚILOR IMPUSE DE LEGILE ÎN VIGOARE, NU SE ACORDĂ NICIO GARANȚIE, DE NICIUN FEL, EXPLICITE SAU IMPLICITE, INCLUSIV, DAR FĂRĂ A SE LIMITA LA, GARANȚIILE IMPLICITE DE VANDABILITATE ȘI CONFORMITATE PENTRU UN ANUMIT SCOP CU PRIVIRE LA ACURATEȚEA, FIABILITATEA SAU CONȚINUTUL ACESTUI MANUAL.

ÎN LIMITELE MAXIME PERMISE PRIN LEGISLAȚIA APLICABILĂ, HUAWEI NU VA FI RĂSPUNZĂTOARE ÎN NICIUN CAZ PENTRU DAUNE SPECIALE, INCIDENTALE, INDIRECTE SAU SUBSECVENTE SAU PIERDERI DE PROFIT, AFACERI, VENITURI, DATE, ÎNCREDERE SAU ECONOMII ANTICIPATE, INDIFERENT DACĂ ACESTE PIERDERI POT FI ANTICIPATE SAU NU.

RESPONSABILITATEA MAXIMĂ A HUAWEI (ACEASTĂ LIMITARE NU SE VA APLICA LA RESPONSABILITATEA PENTRU RĂNIRE ÎN LIMITA APLICABILĂ ÎN CARE LEGEA INTERZICE O ASTFEL DE LIMITARE) CARE REZULTĂ DIN UTILIZAREA PRODUSULUI DESCRIS ÎN PREZENTUL MANUAL VA FI LIMITATĂ LA SUMA PLĂTITĂ DE CLIENȚI PENTRU ACHIZIȚIONAREA ACESTUI PRODUS.

Reglementări privind importul și exportul

Clienții se obligă să respecte toate reglementările și legile aplicabile privind importul și exportul și se obligă să obțină toate autorizațiile și licențele de stat necesare în scopul de a exporta, reexporta sau importa produsul menționat în prezentul manual, inclusiv produsele software și datele tehnice pe care le conține.

Politică de confidențialitate

Pentru a înțelege mai bine modul în care utilizăm și protejăm informațiile dvs. personale, citiți Politica de confidențialitate, la adresa <https://consumer.huawei.com/privacy-policy>.

Pentru a înțelege modul în care utilizăm și protejăm informațiile dvs. personale pe acest dispozitiv, deschideți pagina web de administrare sau aplicația Huawei AI Life, accesați Declarație despre Dispozitivele de bandă largă Huawei Mobile și Confidențialitate și citiți politica noastră de confidențialitate.

Actualizarea software-ului

Continuarea utilizării acestui dispozitiv denotă că ați citit și sunteți de acord cu următoarele:

Pentru a vă oferi servicii mai bune, acest dispozitiv va primi automat informații despre actualizări de software de la Huawei sau operatorul de rețea după conectarea la Internet. Acest proces va folosi date mobile și are nevoie de acces la numărul unic de identificare al dispozitivului (IMEI/Număr de serie) și de ID-ul operatorului de rețea (PLMN) pentru a verifica dacă dispozitivul dumneavoastră poate fi actualizat.

Acest dispozitiv acceptă funcția de actualizare automată. După activare, dispozitivul va descărca și va instala în mod automat actualizări critice de la Huawei sau de la operatorul dvs. Această funcție este activată în mod implicit și poate fi configurată în meniul de setări din pagina web de administrare.

Informații despre siguranță

Această secțiune conține informații importante despre exploatarea aparatului dumneavoastră. De asemenea, conține informații despre utilizarea în siguranță a dispozitivului. Citiți aceste informații cu atenție înainte de a folosi dispozitivul.

Dispozitive electronice

Nu utilizați dispozitivul dacă este interzis acest lucru. Nu folosiți dispozitivul atunci când utilizarea acestuia cauzează pericole sau interferențe cu alte dispozitive electronice.

Interferențe cu echipamentul medical

- Urmați normele și regulamentele stabilite de către spitale și unitățile sanitare. Nu utilizați dispozitivul în locurile în care este interzis.
- Unele dispozitive fără fir ar putea afecta performanța aparatelor auditive sau a stimulatoarelor cardiace. Consultați furnizorul dvs. de servicii pentru mai multe informații.
- Producătorii de stimulatoare cardiace recomandă să se păstreze o distanță minimă de 20 cm între un dispozitiv și stimulatorul cardiac, pentru a evita eventualele interferențe cu stimulatorul cardiac. Dacă folosiți un stimulador cardiac, utilizați dispozitivul în partea opusă față de stimulatorul cardiac și nu purtați dispozitivul în buzunarul din față.

Zonele cu substanțe inflamabile și explozive

- Nu utilizați dispozitivul în locurile în care sunt depozitate substanțe inflamabile sau explozive (de exemplu în benzinării, depozite de combustibil sau uzine chimice). Utilizarea dispozitivului în astfel de medii crește riscul de explozii sau incendii. Pe lângă acestea, respectați instrucțiunile indicate în text sau simboluri.
- Nu depozitați și nu transportați dispozitivul în același recipient cu lichide inflamabile, gaze sau substanțe explozive.

Mediul de utilizare

- Evitați mediile cu praf, umezeală și murdărie. Evitați câmpurile magnetice. Utilizarea dispozitivului în aceste medii poate duce la defecțiuni la circuite.
- Înainte de conectarea și deconectarea cablurilor, întrerupeți utilizarea dispozitivului și deconectați-l de la sursa de alimentare. Aveți grijă ca mâinile dvs. să fie uscate în timpul utilizării dispozitivului.
- Amplasați dispozitivul pe o suprafață stabilă.
- Păstrați dispozitivul la distanță de aparatele electrocasnice care generează câmpuri magnetice sau electrice puternice, cum ar fi un cuptor cu microunde sau un frigider.
- În timpul furtunilor cu descărcări electrice, opriți dispozitivul și scoateți cablurile conectate la acesta, pentru a-l proteja de fulgere.
- Nu utilizați dispozitivul în timpul furtunilor cu descărcări electrice, pentru a proteja dispozitivul de riscul fulgerelor.
- Temperaturile ideale de funcționare sunt între 0 °C și 40 °C. Temperaturile ideale de depozitare sunt între -20 °C și +70 °C. Căldura extremă sau frigul extrem pot deteriora dispozitivul sau accesoriile.
- Păstrați dispozitivul și accesoriile sale într-o zonă bine ventilată, ferit de razele directe ale soarelui. Nu înconjurați și nu acoperiți dispozitivul cu prosoape sau alte obiecte. Nu puneți dispozitivul într-un recipient cu o disipare slabă de căldură, cum ar fi o cutie sau o pungă.
- Pentru a proteja dispozitivul sau accesoriile sale de riscul șocurilor electrice sau al incendiilor, evitați ploaia și umezeala.
- Feriți dispozitivul de sursele de căldură și flacără, cum ar fi un radiator, un cuptor cu microunde, încălzitor de apă sau o lumânare.
- Nu așezați alte obiecte, cum ar fi o lumânare sau un recipient cu apă, pe dispozitiv. Dacă în dispozitiv pătrund obiecte străine sau lichide, opriți imediat utilizarea, întrerupeți alimentarea și deconectați cablurile de la dispozitiv. Apoi, contactați imediat un centru de service Huawei autorizat.
- Nu blocați deschiderile dispozitivului. Lăsați un spațiu liber de minim 10 cm în jurul dispozitivului pentru degajarea căldurii.
- Dacă dispozitivul este supraîncălzit, opriți utilizarea sau sau a aplicațiilor pentru o perioadă. Dacă pielea este expusă la un dispozitiv supraîncălzit o perioadă mai lungă de timp, pot apărea simptome de arsuri la temperaturi mici, cum ar fi pete roșii sau o pigmentație mai închisă.
- Nu atingeți antena dispozitivului. În caz contrar, calitatea comunicațiilor se poate reduce.
- Nu permiteți copiilor sau animalelor de casă să muște din dispozitiv sau din accesorii. Procedând astfel, se poate ajunge la stricăciuni sau explozii.
- Respectați legislația și reglementările locale și respectați drepturile legale și intimitatea altor persoane.
- Acest dispozitiv trebuie instalat și utilizat la o distanță minimă de 20 cm între radiator și corpul dvs.
- Țineți dispozitivul într-un loc cu un semnal bun. Distanța dintre dispozitiv și alte obiecte metalice (cum ar fi suporturi metalice sau uși și ferestre metalice) trebuie să fie mai mare de 25 cm iar distanța dintre dispozitiv trebuie să fie mai mare de 30 cm.



- Pentru a evita accidentarea, nu atingeți zonele fierbinți.

Siguranța copiilor

- Respectați toate precauțiile referitoare la siguranța copiilor. Dacă lăsați copiii să se joace cu dispozitivul sau accesoriile, se poate crea o situație periculoasă. Dispozitivul include piese detașabile care prezintă risc de sufocare dacă sunt înghițite. Nu lăsați la îndemâna copiilor.
- Dispozitivul și accesoriiile nu sunt destinate a fi folosite de copii. Copiii pot folosi dispozitivul doar sub supravegherea adulților.

Accesorii

- Utilizarea unui încărcător sau a unei baterii incompatibile sau neaprobate poate produce incendii, explozii sau alte situații periculoase.
- Alegeți doar accesorii aprobate pentru utilizarea cu acest model de către producătorul dispozitivului. Utilizarea oricărui alt tip de accesoriu poate duce la anularea garanției, poate reprezenta o încălcare a reglementărilor și

legislației locale și poate fi periculoasă. Luați legătura cu magazinul de desfacere pentru informații despre disponibilitatea accesoriilor aprobate disponibile în zona dvs.

Siguranța privind adaptorul de alimentare

- Mufa de alimentare are scopul de a servi ca dispozitiv de deconectare.
- Pentru dispozitivele conectabile la rețeaua electrică, priza de curent trebuie instalată în apropierea dispozitivelor și trebuie să fie ușor accesibilă.
- Scoateți adaptorul de alimentare din priza electrică și din dispozitiv atunci când nu este utilizat.
- Nu scăpați pe jos adaptorul de alimentare și nu îl supuneți la șocuri. Dacă este deteriorat, duceți-l la un centru de service Huawei autorizat pentru inspecție.
- În cazul în care cablul de alimentare este deteriorat (de exemplu cordonul este expus sau întrerupt) sau dacă mufa se slăbește, încetați imediat să îl mai utilizați. Folosirea în continuare poate produce șocuri electrice, scurtcircuite sau incendii.
- Nu atingeți cablul de alimentare cu mâinile ude și nu trageți de cablu pentru a deconecta adaptorul de alimentare.
- Nu atingeți dispozitivul sau adaptorul de alimentare cu mâinile ude. În caz contrar, se pot produce scurtcircuite, șocuri electrice sau funcționare defectuoasă.
- Dacă adaptorul de alimentare a fost expus la apă, alte lichide sau umiditate excesivă, mergeți la un centru de service Huawei autorizat pentru inspecție.
- Aveți grijă ca adaptorul de alimentare să respecte cerințele Clauzei 2.5 din IEC60950-1/EN60950-1/UL60950-1 și să fie testat și aprobat în conformitate cu standardele naționale și locale.

Curățarea și întreținerea

- Mențineți dispozitivul uscat în timpul depozitării, transportului și funcționării și preveniți lovirea sa de alte obiecte.
- Mențineți dispozitivul și accesoriile uscate. Nu încercați să le uscați cu o sursă externă de căldură, cum ar fi un cuptor cu microunde sau un uscător de păr.
- Nu expuneți dispozitivul sau accesoriile la condiții extreme de temperatură. Un mediu de acest gen poate interfera cu funcționarea corespunzătoare și poate conduce la incendii sau explozii.
- Evitați lovirile, pot conduce la o funcționare defectuoasă, supraîncălzire, incendii sau explozii.
- Dacă dispozitivul nu va fi folosit o perioadă lungă de timp, opriți-l și scoateți cablurile conectate la acesta.
- Atunci când apar situații neobișnuite (de exemplu, dacă dispozitivul emană fum sau miros sau emite un sunet neobișnuit) opriți imediat utilizarea dispozitivului, întrerupeți alimentarea, scoateți toate cablurile conectate la acesta și apoi contactați un centru de service Huawei autorizat.
- Nu călcați, trageți sau înnoțați cablurile. În caz contrar, cablul se poate deteriora, ducând la funcționarea defectuoasă a dispozitivului.
- Înainte de a curăța sau întreține dispozitivul, opriți utilizarea, închideți toate aplicațiile și deconectați cablurile de la dispozitiv.
- Nu utilizați niciun fel de detergenți, pudră sau alți agenți chimici (cum ar fi alcoolul sau benzenul) pentru a curăța dispozitivul sau accesoriile. Aceste substanțe pot strica piesele sau prezintă risc de incendiu. Folosiți o lavetă curată, moale și uscată pentru a curăța dispozitivul și accesoriile.
- Nu așezați lângă dispozitiv carduri cu bandă magnetică, cum sunt cardurile bancare sau cele telefonice, pentru o perioadă lungă de timp. În caz contrar, benzile magnetice de la carduri pot fi deteriorate.
- Nu demontați și nu recondiționați dispozitivul și accesoriile acestuia. Acest lucru anulează garanția și scutește producătorul de răspunderea pentru defectarea dispozitivului. În cazul oricărei defecțiuni, contactați un centru de service Huawei autorizat pentru asistență sau reparații.

Detonatoare și zone explozive

Opriți-vă dispozitivul sau dispozitivul wireless în zonele în care au loc detonări sau care sunt marcate cu semne pentru închiderea „aparaturilor radio de emisie-recepție” sau a „dispozitivelor electronice”, pentru a evita interferențele cu operațiile de detonare.

Dispozitive medicale

Vă rugăm să vă consultați medicul și producătorul dispozitivului, pentru a stabili dacă funcționarea dispozitivului dvs. poate interfera cu funcționarea dispozitivului dvs. medical.

Spitale

Opriți-vă dispozitivul wireless atunci când vi se solicită acest lucru în spitale, în clinici sau în unități de asistență medicală. Aceste solicitări sunt menite să prevină eventualele interferențe cu echipamentele medicale sensibile.

Aeronave

Opriți-vă dispozitivul wireless ori de câte ori vi se solicită să faceți acest lucru de personalul de pe aeroport sau de la bordul aeronavei. Consultați personalul de la bordul aeronavei cu privire la folosirea dispozitivelor wireless la bordul aeronavelor; dacă dispozitivul dvs. are un „mod pentru zbor”, acesta trebuie activat înainte de îmbarcare.

Informații referitoare la eliminare și reciclare



Acest simbol de pe produs, baterie, documentație sau ambalaj înseamnă că, la sfârșitul duratei de viață, produsele și bateriile trebuie predate la punctele de colectare separată a deșeurilor indicate de autoritățile locale. Astfel, veți asigura

reciclarea și tratarea deșeurilor EEE într-un mod care să recupereze materiale valoroase și să protejeze sănătatea umană și mediul înconjurător.

Pentru mai multe informații, vă rugăm să contactați autoritățile locale, distribuitorul sau serviciul de eliminare a deșeurilor menajere sau să vizitați site-ul web <https://consumer.huawei.com/en/>.

Reducerea cantității de substanțe periculoase

Acest dispozitiv și accesoriile sale electrice respectă regulile locale aplicabile privind restricționarea utilizării anumitor substanțe periculoase în cadrul echipamentelor electrice și electronice, precum REACH UE, RoHS și Directiva privind bateriile (dacă sunt incluse). Pentru declarații de conformitate despre REACH și RoHS, vă rugăm să vizitați site-ul web <https://consumer.huawei.com/certification>.

Conformitatea cu reglementările UE

Declarație

Prin prezenta, Huawei Device Co., Ltd. declară că dispozitivul B535-333 este în conformitate cu reglementările esențiale și cu alte prevederi relevante ale Directivei 2014/53/UE.

Cea mai recentă și valabilă versiune de DoC (Declarație de Conformitate) poate fi vizualizată la <https://consumer.huawei.com/certification>.

Acest dispozitiv poate fi utilizat în toate statele membre ale UE.

Respectați reglementările naționale și locale din zona în care este folosit dispozitivul.

Acest dispozitiv poate fi restricționat la utilizare, în funcție de rețeaua locală.

Restricții în banda de 5 GHz:

Intervalul de frecvență de la 5150 la 5350 MHz este limitat la utilizarea interioară în: AT, BE, BG, CH, CY, CZ, DE, DK, EE, EL, ES, FI, FR, HR, HU, IE, IS, IT, LI, LT, LU, LV, MT, NL, NO, PL, PT, RO, SE, SI, SK, TR, UK(NI).

Informații despre produsele ErP

Huawei Device Co., Ltd. declară prin prezenta faptul că produsele sale sunt în conformitate cu Directiva 2009/125/CE privind produsele cu impact energetic. Pentru informații detaliate despre produsele cu impact energetic și manualele de utilizare solicitate de Regulamentul Comisiei, accesați: <https://consumer.huawei.com/en/certification>.

Benzi de frecvență și putere

(a) Benzile de frecvență în care funcționează echipamentele radio: Este posibil ca unele benzi să nu fie disponibile în toate țările sau în toate zonele. Pentru detalii suplimentare, contactați-vă operatorul local.

(b) Puterea maximă de radio-frecvență transmisă în benzile de frecvență în care funcționează echipamentele radio:

Puterea maximă pentru toate benzile este mai mică decât cea mai mare valoare limită specificată în standardul armonizat corespunzător.

Benzile de frecvență și limitele nominale ale puterii de transmisie (radiate și/sau conduse) aplicabile acestor echipamente radio sunt după cum urmează: WCDMA 900/2100: 25.7 dBm, LTE Band 1/3/7/8/20/28/38: 25.7 dBm, Wi-Fi 2.4G: 20 dBm, Wi-Fi 5G: 5150-5350 MHz: 23 dBm, 5470-5725 MHz: 30 dBm.

Informații despre accesorii și software

Unele accesorii sunt opționale în anumite state sau regiuni. La nevoie, accesoriile opționale pot fi achiziționate de la un furnizor autorizat. Sunt recomandate următoarele accesorii:

Adaptoare: HW-120200X01 (X reprezintă diferitele tipuri de priză utilizate, care pot fi C, U, J, E, B, A, I, R, Z sau K, în funcție de regiune)

Versiunea software-ului produsului este 11.0.2.2 (H380SP4C00). Producătorul va lansa actualizări de software, pentru a remedia probleme sau pentru a îmbunătăți funcții după lansarea produsului. Toate versiunile de software lansate de către producător au fost verificate și sunt în conformitate cu regulile corespunzătoare.

Toți parametrii de RF (de exemplu, intervalul de frecvență și puterea de ieșire) nu sunt accesibili utilizatorului și nu pot fi modificați de către acesta.

Pentru cele mai recente informații despre accesorii și software, vă rugăm să consultați DoC (Declarația de conformitate) la <https://consumer.huawei.com/certification>.

Vizitați <https://consumer.huawei.com/en/support/hotline> pentru a afla adresa de e-mail și numărul pentru asistență actualizate pentru țara sau regiunea dvs.

Gaminio apžvalga

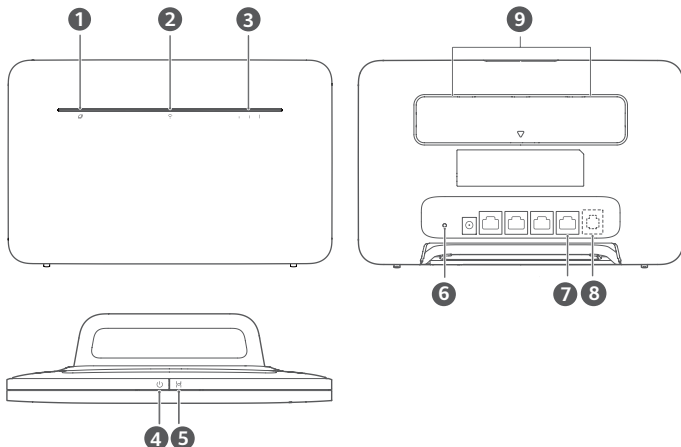

1	Tinklo būsenos indikatorius	2	„Wi-Fi“ indikatorius
3	Signalų stiprumo indikatorius	4	Maitinimo mygtukas
5	H mygtukas	6	Nustatymo iš naujo mygtukas
7	LAN / WAN prievadas	8	Fiksuotojo ryšio telefono prievadas (pasirinktinis. Faktinė gaminio išvaizda ir funkcijos gali skirtis.)
9	Išorinių antenų prievadai		

Sąranka

1 Prijunkite stovėlį prie kelvedžio.

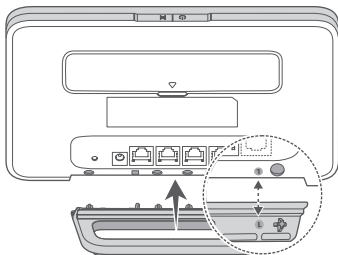

i Naudojant stovėlį galima pastatyti kelvedį stačią – taip pagerės „Wi-Fi“ signalo priėmimas.

2 Įsitikinkite, kad naudojate tinkamą SIM kortelę.



mini-SIM (2FF)



micro-SIM (3FF)



nano-SIM (4FF)

3 Toliau pateikiamame paveikslėlyje nurodyta kryptimi švelniai stumkite SIM kortelę į SIM kortelės lizdą, kol pasigirs spragtelėjimas.

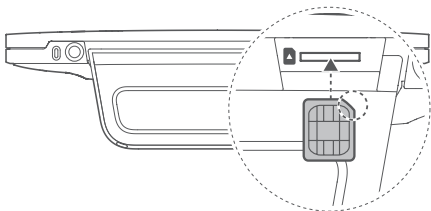

- Norėdami išimti SIM kortelę, švelniai paspauskite ją, kol išgirsite spragtelėjimą. Kortelė automatiškai iššoks.
- Nejdėkite ir neišimkite SIM kortelės veikiant kelvedžiui, nes taip galite sutrikdyti įrenginio veikimą arba sugadinti SIM kortelę.

4 Prijunkite maitinimo adapterį prie kelvedžio.

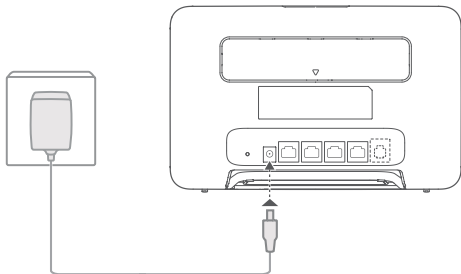

Kelvedžiui sėkmingai prisijungus prie tinklo, įsijungs indikatoriai.

Tinklo būsenos indikatorius Šviečia balta spalva: prisijungta prie tinklo.

Signalo stiprumo indikatorius

Baltas: kuo daugiau signalo stulpelių, tuo stipresnis signalas.

• Jei tinklo būsenos indikatorius raudonas, tai reiškia, kad nėra tinklo ryšio. Žr. šio vadovo skyrių DUK.

Prisijungimas prie kelvedžio „Wi-Fi“ tinklo

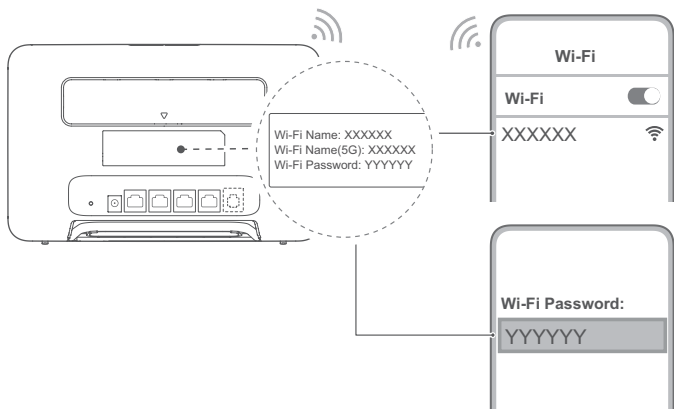

Prijungus kelvedį prie mobiliojo duomenų ryšio tinklo, galima prie kelvedžio suformuoto „Wi-Fi“ tinklo prijungti kompiuterį arba mobilųjį telefoną ir naršyti internetą. Žr. kelvedžio nugarėlėje pateiktą etiketę, kur nurodytas numatytasis „Wi-Fi“ tinklo pavadinimas (**Wi-Fi Name**) ir slaptažodis (**Wi-Fi Password**).

- Jei „Wi-Fi“ indikatorius šviečia nemirksėdamas, vadinasi, „Wi-Fi“ įjungtas. Norėdami įjungti arba išjungti „Wi-Fi“, žr. kelvedžio valdymo tinklalapį.
- Valdymo tinklalapyje būtina iš karto pasikeiskite „Wi-Fi“ tinklo pavadinimą ir slaptažodį, kad būtų užkirstas kelias neįgaliotai prieigai prie jūsų „Wi-Fi“ tinklo. Kai pakeisite slaptažodį, turėsite vėl prisijungti prie kelvedžio „Wi-Fi“ tinklo.

Kelvedžio valdymas

Kelvedis valdomas per jo valdymo tinklalapį. Žr. etiketę, priklijuotą prie kelvedžio nugarėlės, kur rasite numatytąjį IP adresą, slaptažodį ir kt.

Papildomos informacijos rasite valdymo tinklalapyje.

- Siekdami užtikrinti, kad pašaliniai asmenys negalėtų pakeisti kelvedžio nuostatų, nedelsdami pakeiskite numatytąjį valdymo tinklalapio prisijungimo slaptažodį.
- Kelvedį galima valdyti ir naudojant programėlę „HUAWEI AI Life“. Nuskaitykite toliau pateiktą QR kodą ir atsisiųskite.



Pasirinktinės konfigūracijos

Šiame skyriuje aprašomos funkcijos skirtos tik bendrajai informacijai. Jūsų kelvedis gali neturėti visų šių funkcijų.

Kelių įrenginių prijungimas

Prie kelvedžio galima prijungti kompiuterį arba fiksuotojo ryšio telefoną ir naršyti internete, skambinti bei atlikti kitus veiksmus.

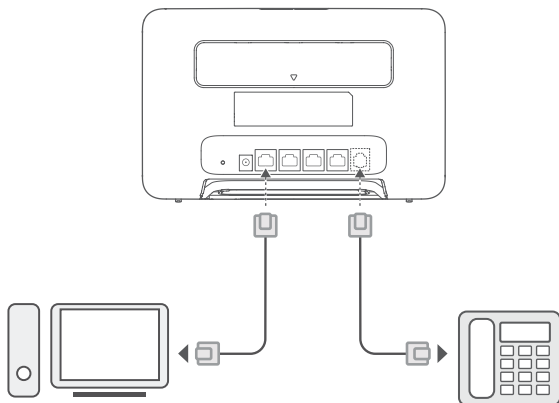

Interneto prieiga per eterneto prievadą

Galite eternetu kabeliu prijungti kelvedį prie sieninio eterneto prievado ir taip prisijungti prie interneto. Prieš prisijungdami prie interneto per eterneto prievadą, valdymo tinklalapyje sukonfigūruokite atitinkamas nuostatas. Dėl išsamesnės informacijos kreipkitės į savo tinklo operatorių.

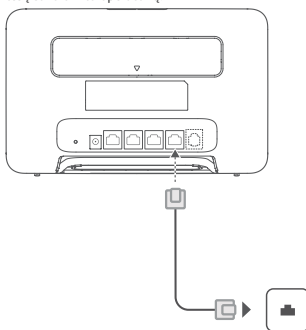

i Eterneto kabelis yra pasirinktinis priedas. Jei norite įsigyti eterneto kabelį, kreipkitės į įgaliotąją parduotuvę.

Išorinių antenų įrengimas

Be įtaisytosios antenos, suprojektuotos baziniams poreikiams tenkinti, galima ant kelvedžio papildomai sumontuoti išorinę anteną, kad pagerėtų signalo priėmimas. Susisiekite su savo tinklo operatoriumi ir įsigykite anteną. Jei reikia tik vienos antenos, prijunkite ją prie lizdo .

- i** Prieš įrengdami bet kokias išorines antenas, išjunkite kelvedį ir atjunkite maitinimo adapterį.
- Išorinės antenos gali būti naudojamos tik patalpose. Nenaudokite išorinių antenų perkūnijos metu.
- Naudokite tik savo tinklo operatoriaus pateiktas išorines antenas.

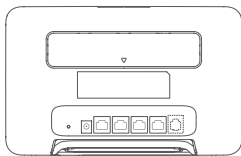

1
2

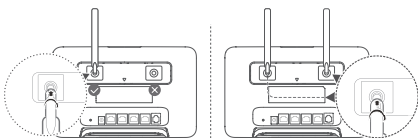

DUK

Kaip atkurti gamyklines nuostatas?

Įjungę kelvedį, adata ar panašiu daiktu paspauskite ir palaikykite nustatymo iš naujo mygtuką, kol ims mirksėti tinklo būsenos indikatorius. Atleiskite mygtuką: kelvedis atkurs gamyklines nuostatas.

Ką daryti, jei pamiršau „Wi-Fi“ slaptažodį arba valdymo tinklalapio prisijungimo slaptažodį?

Atkurkite gamyklines kelvedžio nuostatas ir bandykite dar kartą naudodami numatytąjį „Wi-Fi“ slaptažodį ir prisijungimo slaptažodį.

Ką daryti, jei tinklo būsenos indikatorius raudonas arba nepavyksta užmegzti interneto ryšio?

- 1 Patikrinkite, ar įdėta SIM kortelė. Informacijos apie tinkamą SIM kortelės dydį ir tinkamą jos įdėjimą į lizdą pateikiama skirsnyje „Sąranka“.
- 2 Jei problema išlieka, atkurkite kelvedžio gamyklines nuostatas ir bandykite dar kartą.
- 3 Kreipkitės į savo tinklo operatorių ir patikrinkite, ar veikia jūsų SIM kortelė. Jei kortelė nauja, patikrinkite, ar ji aktyvuota.

Ką daryti, jei lėtas interneto ryšys?

- 1 Patikrinkite kelvedžio signalo stiprumo indikatorių. Jei jis rodo, kad signalas silpnas, pasukiokite kelvedį arba perkelkite jį arčiau lango, kad geriau priimtų signalą.
- 2 Jei įrenginys prijungtas prie kelvedžio per „Wi-Fi“, pasukiokite įrenginį, kad geriau priimtų signalą.
- 3 Perjunkite į „Wi-Fi“ 5 GHz (jei jūsų įrenginys dera su šiuo dažniu).
- 4 Paleiskite kelvedį bei įrenginį iš naujo ir bandykite dar kartą.
- 5 Patikrinkite, gal pasiekėte mėnesio duomenų srauto apribojimą. Jei taip, tinklo operatorius gali riboti interneto spartą.

Kaip prisijungti prie kelvedžio naudojantis WPS („Wi-Fi“ apsaugotąją sąranką)?

Kaip prijungti su WPS derantį įrenginį prie kelvedžio naudojant H mygtuką:

- 1 Paspauskite kelvedžio H mygtuką ir pradės mirksėti „Wi-Fi“ indikatorius.
- 2 Per 2 minutes įjunkite WPS savo įrenginyje, kad jis prisijungtų prie kelvedžio „Wi-Fi“ tinklo.

Kodėl nepavyksta pasiekti kelvedžio valdymo tinklalapio?

- 1 Įsitikinkite, kad jūsų kompiuteris prijungtas prie kelvedžio eternetu kabeliu arba „Wi-Fi“ ryšiu.
- 2 Įsitikinkite, kad jūsų kompiuteris nustatytas automatiškai gauti IP adresą ir DNS serverio adresą.
- 3 Paleiskite naršyklę iš naujo arba išmėginkite kitą naršyklę.
- 4 Jei problema išlieka, atkurkite kelvedžio gamyklines nuostatas.

Kodėl neatnaujinamas turinys, rodomas valdymo tinklalapyje?

Atsižvelgiant į naršyklės podėlį, jūsų įrenginio turinys, pateikiamas valdymo tinklalapyje, gali būti neatnaujintas. Rankiniu būdu išvalykite savo naršyklės podėlį (pvz., atverkite naršyklę ir pasirinkite **Interneto parinktis („Internet Options“)** >

Bendroji dalis („General“) > **Naršymo retrospektyva („Browsing history“)** > **Naikinti („Delete“)**) ir vėl paleiskite valdymo tinklalapį.

Ką daryti, jei kilo kitų kelvedžio naudojimo problemų

- 1 Paleiskite kelvedį iš naujo.
- 2 Atkurkite kelvedžio gamyklines nuostatas.
- 3 Kreipkitės į savo tinklo operatorių.

Teisinis pranešimas

© „Huawei 2021“. Visos teisės saugomos.

Šiame vadove aprašomas gaminytis gali turėti autorių teisių įstatymų saugomos programinės įrangos, kuri priklauso „Huawei“ ir gali būti licencijuojama. Naudotojams draudžiama bet kokių būdų atkurti, platinti, keisti, dekompiuoti, ardyti, iššifruoti, išgauti, vykdyti atvirą inžineriją, perleisti išperkamosios nuomos būdu, priskirti arba sublicencijuoti minėtą programinę įrangą, nebent tokius apribojimus draudžia galiojantys įstatymai arba tokie veiksmai leidžia atitinkami autorių teisių turėtojai.

Prekybiniai ženklai ir leidimai

LTE yra ETSI prekybinis ženklas.

Wi-Fi, logotipas „Wi-Fi CERTIFIED“ ir Wi-Fi logotipas yra „Wi-Fi Alliance“ prekių ženklai.

Kiti paminėti prekybiniai ženklai, gaminių, paslaugų ir bendrovių pavadinimai gali priklausyti jų atitinkamiems savininkams.

Pranešimas

Kai kurios čia aprašomos gaminio ir jo priedų savybės yra siejamos su įdiegta programine įranga, vietinio tinklo galimybėmis ir nuostatomis, todėl gali nepavykti jų suaktyvinti arba vietinių tinklų operatoriai ar tinklo paslaugų teikėjai gali riboti jų naudojimą.

Dėl šios priežasties pateikiami aprašai gali tiksliai neatitikti jūsų įsigyto gaminio ar jo priedų.

„Huawei“ pasilieka teisę keisti bet kokią šiam vadove pateiktą informaciją ar techninius duomenis iš anksto nepranešus ir neprisiimdama jokios atsakomybės.

ATSAKOMYBĖS APRIBOJIMAS

VISAS VADOVO TURINYS PATEIKIAMAS PAGAL PRINCIPĄ „KAIP YRA“. IŠSKYRUS TAI, KAIP REIKALAUJAMA PAGAL GALIOJANČIUS ĮSTATYMUS, JOKIO POBŪDŽIO GARANTIJOS, TIEK KONSTATUOJAMOS, TIEK NUMANOMOS, ĮSKAITANT, BET NEAPSIRIBOJANT NUMANOMOMIS GARANTIJOMIS DĖL PAKLAUSOS IR TINKAMUMO TAM TIKRAM TIKSLUI, NĖRA SIEJAMOS SU ŠIO VADOVO TIKSLUMU, PATIKIMUMU AR TURINIUMI.

KIEK TIK TAI LEIDŽIA GALIOJANTYS ĮSTATYMAI, JOKIU ATVEJU „HUAWEI“ NEBUS ATSAKINGA UŽ JOKIĄ SPECIALIĄ, ATSTITIKINĘ, NETIESIOGINĘ AR PASEKMINĘ ŽALĄ ARBA UŽ PRARASTĄ PELNĄ, VERSLĄ, PAJAMAS, DUOMENIS, REPUTACIJĄ AR TIKĖTINAS SANTAUPAS, NEPAISANT, AR TOKIE PRARADIMAI YRA NUMATOMI, AR NE. MAKSIMALI „HUAWEI“ ATSAKOMYBĖ (ŠIS APRIBOJIMAS NETAIKOMAS ATSAKOMYBEI UŽ SUSIŽALOJIMĄ, JEI TOKĮ APRIBOJIMĄ DRAUDŽIA GALIOJANTYS ĮSTATYMAI), ATSIKANDANTI DĖL ŠIAME VADOVE APRAŠOMO GAMINIO NAUDOJIMO, NEGALI VIRŠYTI SUMOS, KURIAJĄ KLIENTAS SUMOKĖJO ĮSIGYDAMAS ŠĮ GAMINĮ.

Importo ir eksporto nuostatos

Norėdami eksportuoti, pereksportuoti ar importuoti šiam vadove minimą gaminį, įskaitant jo programinę įrangą ir techninius duomenis, vartotojui privalo laikytis visų galiojančių eksporto ir importo įstatymų, be to, privalo gauti visus reikalingus valdžios leidimus ir licencijas.

Privatumo politika

Kad geriau suprastumėte, kaip mes naudojame ir apsaugome jūsų asmeninę informaciją, perskaitykite privatumo politiką tinklalapyje <https://consumer.huawei.com/privacy-policy>.

Siekdami sužinoti, kaip šiam įrenginyje naudojame ir saugome jūsų asmeninę informaciją, atverkite valdymo tinklalapį arba programėlę „HUAWEI AI Life“, tada – Pareiškimas dėl „Huawei“ mobiliojo plačiajuosčio ryšio įrenginių ir privatumo ir perskaitykite mūsų privatumo politiką.

Programinės įrangos naujinys

Toliau naudodami šį įrenginį, jūs patvirtinate, kad perskaitėte toliau pateiktą turinį ir su juo sutikote.

Kad būtų užtikrinta geresnė paslaugų kokybė, šis įrenginys automatiškai gauna programines įrangos naujinimo informaciją iš „Huawei“ arba paslaugų teikėjo, kai prisijungia prie interneto. Šiam procesui bus naudojami mobilieji duomenys ir reikalinga prieiga prie unikalios jūsų įrenginio identifikatoriaus (IMEI/SN) ir paslaugų teikėjo tinklo ID (PLMN), siekiant nustatyti, ar jūsų įrenginys reikia atnaujinti.

Šiame įrenginyje veikia automatinio naujinimo funkcija. Įjungtas šis įrenginys iš „Huawei“ arba jūsų tinklo operatoriaus automatiškai atsisųs ir įdiegs svarbiausius naujinius. Ši funkcija būna įjungta pagal numatytąsias nuostatas. Ją galima sukonfigūruoti valdymo tinklalapio nuostatų meniu.

Saugos informacija

Šiame skirsnyje pateikiama svarbi informacija, kaip naudoti šį įtaisą. Čia dar pateikiama informacija apie tai, kaip saugiai naudoti įtaisą. Prieš naudodami įtaisą atidžiai perskaitykite šią informaciją.

Elektroninis įtaisas

Jei naudoti įtaisą draudžiama, nenaudokite jo. Nenaudokite šio įtaiso, jei jis galėtų kelti pavojų arba trukdžių kitiems elektroniniams įtaisams.

Medicinos įrangos trukdžiai

- Laikykitės ligoninėse ir sveikatos priežiūros įstaigose taikomų taisyklių ir reikalavimų. Nenaudokite įtaiso draudžiamose vietose.
- Kai kurie bėlaidžio ryšio įtaisai gali turėti įtakos klausos aparatų ar širdies stimuliatorių veikimui. Išsamesnės informacijos teiraukitės paslaugų teikėjo.

- Širdies stimuliatorių gamintojai rekomenduoja išlaikyti mažiausiai 15 cm atstumą tarp įtaiso ir širdies stimulatoriaus, siekiant išvengti galimų jo veiklos sutrikimų. Jei nešiojate širdies stimuliatorių, laikykite įtaisą priešingoje širdies stimuliatoriui pusėje ir nesineskiokite įtaiso priekinėje kišenėje.

Vietos, kuriose yra degių ir sprogių medžiagų

- Nenaudokite įtaiso degių arba sprogių medžiagų laikymo vietose (pvz., degalinėje, naftos saugykloje arba chemijos gamykloje). Naudojant šį įtaisą tokiose aplinkose padidėja sprogimo arba gaisro pavojus. Be to, paisykite užrašais arba ženklais pateiktų nurodymų.
- Nelaikykite ir negabenkite įtaiso taroje su degiais skysčiais, dujomis arba sprognimenimis.

Naudojimo aplinka

- Nenaudokite dulktėje, drėgnoje arba nešvarioje aplinkoje. Venkite magnetinių laukų. Jei įtaisas naudojamas minėtoje aplinkoje, gali sugesti jo elektros grandinės.
- Prieš prijungdami ir atjungdami kabelius liaukitės naudoti įtaisą ir atjunkite jį nuo maitinimo šaltinio. Naudokite įtaisą tik sausomis rankomis.
- Dėkite įtaisą ant tvirto paviršiaus.
- Laikykite įtaisą atokiai nuo elektroninių prietaisų, sklaidžiančių stiprius magnetinius arba elektromagnetinius laukus, pavyzdžiui, mikrobangų krosnelės arba šaldytuvo.
- Perkūnijos metu išjunkite įtaiso maitinimą ir atjunkite visus prie jo prijungtus kabelius, kad apsaugotumėte jį nuo žaibo smūgio.
- Nenaudokite įtaiso perkūnijos metu, kad apsaugotumėte jį nuo žaibo keliamo pavojaus.
- Geriausia veikimo temperatūra yra nuo 0 °C iki 40 °C. Geriausia laikymo temperatūra yra nuo -20 °C iki +70 °C.
- Dideliame karštyje arba šaltyje įtaisas arba jo priedai gali sugesti.
- Laikykite įtaisą ir priedus gerai vėdinamoje vietoje ir saugokite nuo tiesioginės saulės šviesos. Nevyniokite ir neuždenkite įtaiso rankšluosčiais arba kitais daiktais. Nedėkite įtaiso į šilumą prastai sklaidančią tarą, pavyzdžiui, dėžutę arba maišelį.
- Saugokite įtaisą ir priedus nuo lietaus ir drėgmės, kad išvengtumėte gaisro arba elektros smūgio pavojaus.
- Laikykite įtaisą atokiai nuo šilumos ir liepsnos šaltinių, pavyzdžiui, šildytuvo, mikrobangų krosnelės, orkaitės, vandens šildytuvo, radiatoriaus arba žvakės.
- Nedėkite ant įrenginio jokių daiktų, pvz., žvakės arba indo su vandeniu. Jei į įrenginio vidų patenka pašalinis daiktas arba skysčio, tuoj pat liaukitės jį naudoti, išjunkite jį maitinimą ir atjunkite visus prie jo prijungtus kabelius. Tada kreipkitės į „Huawei“ įgaliotąjį priežiūros centrą.
- Neuzkimškite įtaiso angų. Iš visų įtaiso pusių palikite mažiausiai 10 cm erdvės šilumai išsisklaidyti.
- Jei įtaisas perkaito, liaukitės naudoti įtaisą arba programas. Jei perkaitęs įtaisas ilgai liečiasi prie odos, gali atsirasti nudegimo žemose temperatūroje simptomų, pavyzdžiui, paraudimas ir tamsesnės pigmentinės dėmės.
- Nelieskite įtaiso antenos. Antraip gali pablogėti ryšio kokybė.
- Nelieskite vaikams arba gyvūnams įtaiso arba priedų kandžioti arba laikyti burnoje. Jei šio nurodymo nepaisoma, kyla apgadinimo arba sprogimo pavojus.
- Laikykites vietinių įstatymų bei reglamentų ir gerbkite kitų žmonių privatumą bei juridines teises.
- Įtaisą įrengti ir naudoti reikia taip, kad atstumas nuo jo spinduolio iki žmogaus kūno būtų mažiausiai 20 cm.
- Laikykite įtaisą ten, kur veikia stiprus signalas. Atstumas nuo įtaiso iki kitų metalinių daiktų (pvz., metalinių laikiklių arba metalinių langų ir durų) turi būti didesnis nei 25 cm, o iki kitų įtaisų – didesnis nei 30 cm.



Siekdami nesusižaloti, nelieskite karštų dalių.

Vaikų sauga

- Laikykites visų atsargumo priemonių, susijusių su vaikų sauga. Su įtaisu arba jo priedais žaidžiantiems vaikams gali kilti pavojus. Kai kurios įtaiso dalys yra nuimamos, todėl gali sukelti pavojų užspringti. Saugokite nuo vaikų.
- Įtaisas ir jo priedai neskirti vaikams. Vaikams leidžiama naudoti įtaisą tik prižiūrimiems suaugusiųjų.

Priedai

- Naudojant nepatvirtintą arba nesuderinamą maitinimo adapterį, įkroviklį arba bateriją gali kilti gaisro, sprogimo arba kitas pavojus.
- Rinkitės tik tuos priedus, kuriuos įtaiso gamintojas patvirtino tinkamai naudoti su šiuo modeliu. Jei naudosite bet kokio kito tipo priedus, gali nustoti galioti garantija, galite pažeisti vietinius reglamentus ir įstatymus arba sukelti pavojų. Apie patvirtintų priedų įsigijimo galimybę tam tikroje vietovėje teiraukitės mažmeninio prekiautojo.

Saugus maitinimo adapterių naudojimas

- Maitinimo kabelio kištukas atstoja atjungimo įtaisą.
- Jei įtaisas jungiamas į elektros tinklą, elektros lizdas turi būti netoli įtaisų ir lengvai pasiekiamas.
- Jei maitinimo adapterio nenaudojate, ištraukite jį iš elektros lizdo ir įtaiso.
- Nenumeskite ir nesutrenkite maitinimo adapterio. Jei jis pažeistas, nuneskite jį į „Huawei“ įgaliotąjį priežiūros centrą, kad patikrintų.
- Jei maitinimo kabelis pažeistas (pvz., matyti neizoliuoti ar nulūžę laidininkai) arba kištukas atsilaivinęs, tuoj pat liaukitės jį naudoti. Jei jis toliau naudojamas, gali kilti elektros smūgio, trumpųjų jungimų arba gaisro pavojus.
- Nelieskite maitinimo kabelio šlapiomis rankomis ir netraukite už jo atjungdami maitinimo adapterį.
- Nelieskite įtaiso ir maitinimo adapterio šlapiomis rankomis. Jei šio nurodymo nepaisoma, gali kilti trumpojo jungimo, gedimo arba elektros smūgio pavojus.

- Jei ant maitinimo adapterio pateko vandens ar kitų skysčių arba jis labai sudrėko, nuneškite jį į „Huawei“ įgaliotąjį priežiūros centrą, kad patikrintų.
- Įsitikinkite, ar maitinimo adapteris atitinka 2.5 paragrafo reikalavimus, išdėstytus IEC60950-1 / EN60950-1 / UL60950-1, ir ar buvo išbandytas ir patvirtintas pagal nacionalinius ir vietinius standartus.

Valymas ir techninė priežiūra

- Laikydami, gabendami ir naudodami įtaisą saugokite jį nuo drėgmės ir smūgių.
- Saugokite įtaisą ir priedus nuo drėgmės. Nemėginkite džiiovinti naudodami išorinius šilumos šaltinius, pavyzdžiui, mikrobangų krosnelę arba plaukų džiovintuvą.
- Saugokite įtaisą ir priedus nuo didelio karščio ir šalčio. Tokioje aplinkoje įtaisas gali neveikti kaip pridėra, taip pat gali užsidegti arba sprogti.
- Nesutrenkite įtaiso, antraip jis gali neveikti kaip pridėra, perkaisti, užsidegti arba sprogti.
- Jei įtaiso neketinate naudoti ilgesnį laiką, išjunkite jo maitinimą ir atjunkite visus prie jo prijungtus kabelius.
- Jei atsitinka kas nors neįprasta (pvz., iš įrenginio sklinda dūmai, pasigirsta neįprastas garsas arba pasijunta keistas kvapas), tuoj pat liaukitės jį naudoti, išjunkite jo maitinimą, atjunkite visus prie jo prijungtus kabelius ir kreipkitės į „Huawei“ įgaliotąjį priežiūros centrą.
- Neuzžinkite, netraukite ir neperlenkite kabelių. Jei šio nurodymo nepaisysite, galite pažeisti kabelį ir įtaisas liausis veikti kaip pridėra.
- Prieš valydami įtaisą arba imdamiesi jo techninės priežiūros darbų liaukitės jį naudoti, išjunkite visas programas ir atjunkite visus prie jo prijungtus kabelius.
- Nevalykite prietaiso ir jo priedų jokiais cheminiais plovikliais, milteliais arba kitomis cheminėmis priemonėmis (pvz., alkoholiu ar benzenu). Šios medžiagos gali pakenkti paviršiams arba sukelti gaisro pavojų. Įtaiso ir priedų korpusus valykite švaria, minkšta ir sausa šluoste.
- Šalia įtaiso nedėkite ilgam magnetinių kortelių, pavyzdžiui, banko arba telefono. Antraip kyla pavojus pažeisti magnetines korteles.
- Nemėginkite ardyti arba perdirbti įrenginio ir jo priedų. Tokiu būdu bus anuliuota garantija ir gamintojas bus atleistas nuo atsakomybės už žalą. Įrenginiui sugedus dėl pagalbos arba remonto kreipkitės į „Huawei“ įgaliotąjį priežiūros centrą.

Informacija apie atliekų tvarkymą ir perdirimą



Ant gaminio, akumulatoriaus, literatūroje arba ant pakuotės pateiktas simbolis reiškia, kad gaminiai ir akumulatoriai eksploatacijos pabaigoje turi būti nugabenti į savivaldybės nurodytą atskirą atliekų surinkimo vietą. Tokiu būdu bus užtikrinta, kad EEJ atliekos būtų tinkamai perdirbtos ir tvarkomos tausojanč vertingus medžiagų išteklius, saugant žmonių sveikatą ir aplinką.

Daugiau informacijos gausite kreipęsi į savivaldybę, mažmenininką ar buitinių atliekų tvarkymo tarnybą, taip pat – apsilankę interneto svetainėje <https://consumer.huawei.com/en/>.

Pavojingų medžiagų kiekio mažinimas

Šis įrenginys ir jo elektriniai prietaisai dera su vietoje galiojančiomis taisyklėmis dėl tam tikrų pavojingų medžiagų naudojimo elektros ir elektroninėje įrangoje apribojimo, pvz., ES REACH reglamentu, PMNA ir akumuliatorių (jei yra) direktyvomis. Atitiktis REACH ir PMNA reikalavimams deklaracijas rasite svetainėje <https://consumer.huawei.com/certification>.

Atitiktis ES reglamentams

Pareiškimas

Šiuo dokumentu „Huawei Device Co., Ltd.“ pareiškia, kad šis įrenginys (B535-333) atitinka direktyvos 2014/53/ES pagrindinius reikalavimus ir kitus atitinkamus nuostatus.

Naujausią galiojančią „DoC“ (atitikties deklaracijos) versiją galima peržiūrėti adresu <https://consumer.huawei.com/certification>.

Šį prietaisą leidžiama naudoti visose Europos Sąjungos (ES) valstybėse narėse.

Laikykites įrenginio naudojimo vietovėje galiojančių šalies ir vietinių reglamentų.

Atsižvelgiant į vietinį tinklą, galimybės naudotis įrenginiu gali būti ribotos.

Apribojimai 5 GHz dažnių juostoje

5 150–5 350 MHz dažnių juosta skirta naudoti patalpose šiose šalyse: AT, BE, BG, CH, CY, CZ, DE, DK, EE, EL, ES, FI, FR, HR, HU, IE, IS, IT, LI, LT, LU, LV, MT, NL, NO, PL, PT, RO, SE, SI, SK, TR, UK(NI).

„ErP“ gaminio informacija

Šiuo dokumentu „Huawei Device Co., Ltd.“ pareiškia, kad jos gaminiai atitinka su energija susijusių gaminių direktyvą 2009/125/EB (ErP). Išsamesnės informacijos apie ErP direktyvą ir naudotojo vadovus, kurių reikalaujama pagal Komisijos reglamentą, rasite apsilankę <https://consumer.huawei.com/en/certification>.

Dažnio diapazonai ir galia

(a) Dažnio diapazonai, kuriais veikia radijo įranga: kai kurie diapazonai galimi ne visose šalyse ir regionuose. Išsamesnės informacijos kreipkitės į vietinį tinklo operatorių.

(b) Maksimali radijo dažnių galia, perduodama dažnio diapazonais, kuriais veikia radijo įranga: maksimali visų diapazonų galia yra mažesnė nei didžiausia ribinė vertė susijusiame darniajame standarte.

Dažnio diapazonų ir perduodamos galios (spinduliuojamos ir (arba) perduodamos) vardinės ribos, taikomos šiai radijo įrangai: WCDMA 900/2100: 25.7 dBm, LTE Band 1/3/7/8/20/28/38: 25.7 dBm, Wi-Fi 2.4G: 20 dBm, Wi-Fi 5G: 5150-5350 MHz: 23 dBm, 5470-5725 MHz: 30 dBm.

Priedų ir programinės įrangos informacija

Kai kurie priedai tam tikrose šalyse arba regionuose yra pasirenkami. Pasirenkamus priedus, jei reikia, galima įsigyti iš licenciją turinčio pardavėjo. Rekomenduojami toliau nurodyti priedai:

Adapteriai: HW-120200X01 (X reiškia skirtingus naudojamus kištukų tipus, kurie gali būti C, U, J, E, B, A, I, R, Z arba K, atsižvelgiant į regioną)

Gaminio programinės įrangos versija yra 11.0.2.2 (H380SP4C00). Programinės įrangos naujiniai išleidžiami gamintojo po gaminio išleidimo, kad pašalintų klaidas ir pagerintų veikimą. Visos gamintojo išleistos programinės įrangos versijos yra patikrintos ir atitinka susijusias taisykles.

Visi RD parametrai (pvz., dažnio diapazonas ir išvesties galia) yra nepasiekiami naudotojui, ir naudotojas negali jų pakeisti.

Naujausios informacijos apie priedus ir programinę įrangą rasite „DoC“ (atitikties deklaracijoje), esančioje <https://consumer.huawei.com/certification>.

Apsilankykite adresu <https://consumer.huawei.com/en/support/hotline>, kur nurodyta šalies arba regiono klientų aptarnavimo linija ir el. pašto adresas.

Produkta apskats

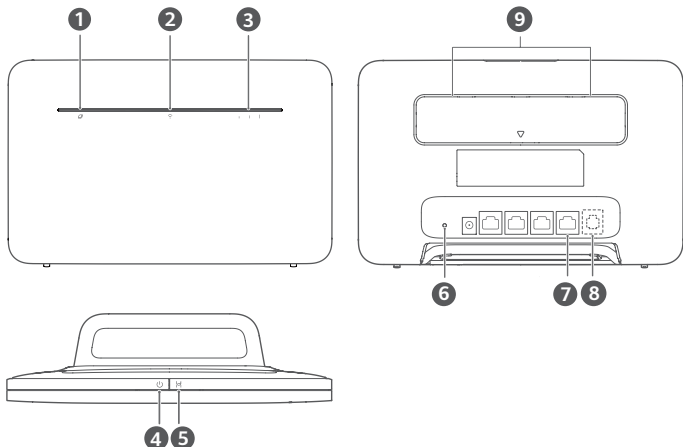

1	Tikla statusa indikators	2	Wi-Fi® indikators
3	Signāla stipruma indikators	4	Barošanas poga
5	H poga	6	Poga Reset
7	LAN/WAN ports	8	Fiksētās tālruņa līnijas ports (papildaprīkojums; noteicošais ir faktiskā produkta izskats un funkcionalitāte)
9	Ārējās antenas porti		

Iestatīšana

1 Pievienojiet ietvaru maršrutētājam.

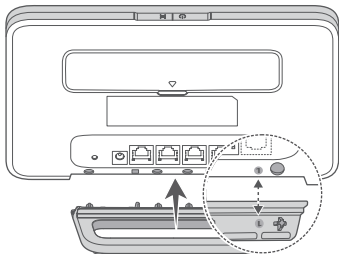

i Ietvars palīdz turēt maršrutētāju stāvus, lai uzlabotu tā Wi-Fi signāla uztveršanas spēju.

2 Pārliecinieties, vai izmantojat pareizo SIM karti.



mini-SIM (2FF)



micro-SIM (3FF)



nano-SIM (4FF)

3 Uzmanīgi ievietojiet SIM karti SIM kartes slotā tālāk attēlā redzamajā virzienā, līdz atskan klikšķis.

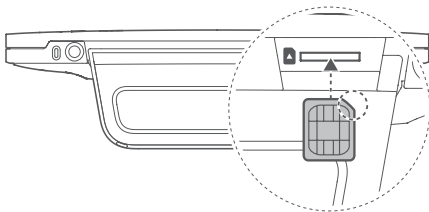

- Lai izņemtu SIM karti, saudzīgi nospiediet SIM karti, līdz dzirdams klikšķis. Karte automātiski tiek izstumta.
- Neievietojiet un neizņemiet SIM karti maršrutētāja darbības laikā, jo tādējādi var tikt ietekmēta SIM kartes veikspēja vai karte var tikt bojāta.

4 Pievienojiet barošanas adapteri maršrutētājam.

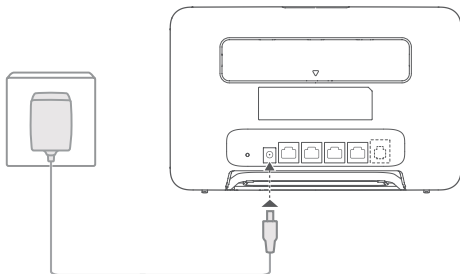

Ja ir izveidots maršrutētāja tīkla savienojums, izgaismojas indikatori.

Tīkla statusa indikators Iedegts baltā krāsā: ir izveidots savienojums ar tīklu.

Signāla stipruma indikators Balta: jo vairāk signāla stabilitāti, jo spēcīgāks ir signāls.

- Ja tīkla statusa indikators ir izgaismots sarkanā krāsā, tas norāda, ka nav tīkla savienojuma. Lūdzu, skatiet šīs rokasgrāmatas sadaļu BUJ.

Savienojuma izveide ar maršrutētāja Wi-Fi tīklu

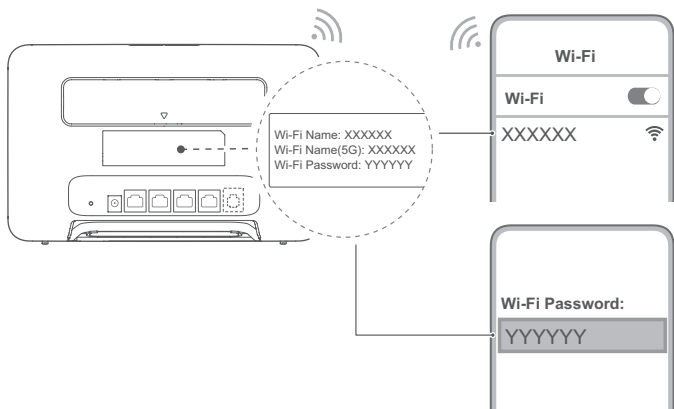

Kad maršrutētājā ir izveidots savienojums ar mobilo datu tīklu, varat datorā vai mobilajā tālrunī izveidot savienojumu ar maršrutētāja Wi-Fi tīklu, lai piekļūtu internetam. Informāciju par noklusējuma Wi-Fi tīkla nosaukumu (**Wi-Fi Name**) un paroli (**Wi-Fi Password**) skatiet maršrutētāja aizmugurē esošajā etiķetē.

- Kad Wi-Fi indikators ir pastāvīgi izgaismots, Wi-Fi ir iespējots. Informāciju, kā iespējot vai atspējot Wi-Fi, skatiet maršrutētāja pārvaldības tīmekļa lapā.
- Pārvaldības tīmekļa lapā laicīgi nomainiet Wi-Fi tīkla nosaukumu un paroli, lai novērstu nesankcionētu piekļūvi jūsu Wi-Fi tīklam. Kad ir nomainīta parole, ir atkārtoti jāizveido savienojums ar maršrutētāja Wi-Fi tīklu.

Maršrutētāja pārvaldība

Varat pārvaldīt maršrutētāju, izmantojot tīmekļa pārvaldības lapu. Noklusējuma IP adresi, paroli u. c. informāciju skatiet uzlīmē, kas ir piestiprināta maršrutētāja aizmugurē.

Plašāka informācija ir pieejama tīmekļa pārvaldības lapā.

- Savlaicīgi nomainiet tīmekļa pārvaldības lapas noklusējuma pieteikšanās paroli, lai nepieļautu nesankcionētu lietotāju veiktas izmaiņas maršrutētāja iestatījumos.
- Jūs varat pārvaldīt savu maršrutētāju, izmantojot lietotni HUAWEI AL Life. Skenējiet zemāk esošo QR kodu, lai lejupielādētu.



Neobligātas konfigurācijas

Šajā sadaļā raksturotās funkcijas kalpo tikai uzziņām. Jūsu maršrutētājā var netikt atbalstītas visas šīs funkcijas.

Savienojuma izveide ar vairākām ierīcēm

Varat maršrutētājā izveidot savienojumu ar datoru, fiksēto tālruņa līniju, lai piekļūtu internetam, veiktu tālruņa zvanus un citas darbības.

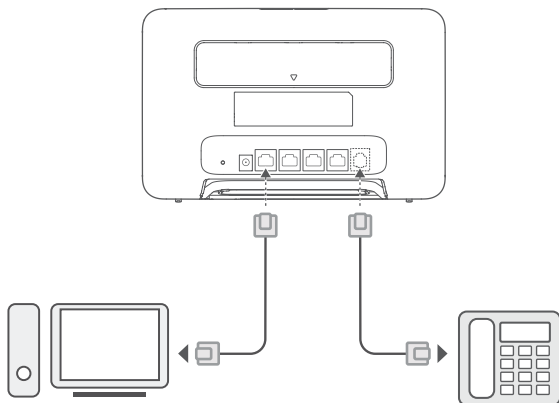

Piekļuve internetam, izmantojot Ethernet portu

Varat izveidot maršrutētāja savienojumu ar uz sienas uzstādītu Ethernet portu, izmantojot Ethernet kabeli interneta savienojuma vajadzībām.

Pirms izveidojat interneta savienojumu, izmantojot Ethernet portu, konfigurējiet atbilstošos iestatījumus tīmekļa pārvaldības lapā. Lai iegūtu detalizētu informāciju, lūdzu, sazinieties ar mobilo sakaru operatoru.

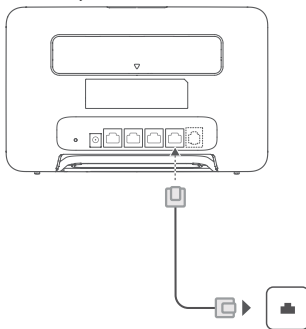

i Ethernet kabelis ir papildpiederums. Lai iegādātos Ethernet kabeli, sazinieties ar pilnvarotu mazumtirgotāju.

Ārējo antenu uzstādīšana

Papildus iebūvētajai antenai, kas ir paredzēta pamata funkcijām, varat arī maršrutētājam uzstādīt ārējās antenas, lai uzlabotu signāla uztveršanu. Lai iegādātos antenu, sazinieties ar mobilo sakaru sniedzēju. Ja nepieciešama tikai viena

antena, pievienojiet to  ligzdā.

- i** Pirms jebkādu ārējo antenu uzstādīšanas izslēdziet maršrutētāju un atvienojiet barošanas adapteri no elektrotīkla.
- Ārējās antenas ir piemērotas tikai lietošanai iekštelpās. Neizmantojiet ārējās antenas pērkona negaisa laikā.
- Izmantojiet tikai mobilo pakalpojumu sniedzēja nodrošinātās ārējās antenas.

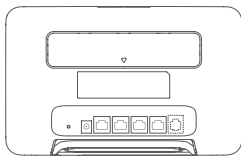

1
2

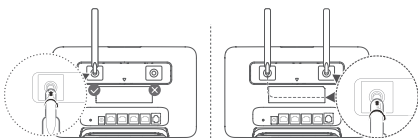

BUJ

Kā atjaunot rūpnīcas iestatījumus?

Kad maršrutētājs ir ieslēgts, izmantojiet adatas līdzīgu priekšmetu, lai nospiestu un turētu atiestatīšanas pogu, līdz tīkla statusa indikators sāk mirgot. Atlaidiet pogu, un maršrutētājā tiks atjaunoti tā rūpnīcas iestatījumi.

Kā rīkoties, ja aizmirsta Wi-Fi parole vai pārvaldības tīmekļa lapas pieteikšanās parole?

Atjaunojiet maršrutētāja rūpnīcas iestatījumus un pēc tam izmantojiet noklusējuma Wi-Fi paroli un pieteikšanās paroli, lai mēģinātu vēlreiz.

Kā rīkoties, ja tīkla statusa indikators ir izgaismots sarkanā krāsā vai neizdodas izveidot interneta savienojumu?

- 1 Pārbaudiet, vai ir ievietota SIM karte. Lai noteiktu atbilstošo SIM kartes izmēru un ievietošanas veidu, skatiet norādījumus iestatīšanas sadaļā.
- 2 Ja problēmu neizdodas novērst, atjaunojiet maršrutētāja rūpnīcas iestatījumus un mēģiniet vēlreiz.
- 3 Sazinieties ar mobilo sakaru operatoru, lai pārbaudītu, vai jūsu SIM karte joprojām ir derīga. Ja karte ir jauna, pārlicinieties, vai tā ir aktivizēta.

Kā rīkoties, ja interneta ātrums ir pārāk mazs?

- 1 Aplūkojiet signāla stipruma indikatoru uz maršrutētāja. Ja signāls ir vājš, pagrieziet maršrutētāju vai pārvietojiet to tuvāk logam, lai uzlabotu signāla uztveršanas spēju.
- 2 Ja ierīce ir savienota ar maršrutētāju, izmantojot Wi-Fi tīklu, mainiet ierīces pozīciju, lai nodrošinātu labāku signāla uztveršanas spēju.
- 3 Pārlēdziet uz Wi-Fi 5 GHz, ja konkrētā ierīce to atbalsta.
- 4 Restartējiet maršrutētāju un ierīci; pēc tam mēģiniet vēlreiz.
- 5 Pārbaudiet, vai nav sasniegts datu plūsmas ierobežojums attiecīgajā mēnesī. Ja tas ir noticis, jūsu mobilo sakaru operators var ierobežot interneta ātrumu.

Kā izveidot savienojumu ar maršrutētāju, izmantojot WPS (Wi-Fi aizsargātu iestatīšanu)?

Lai pievienotu WPS ierīci maršrutētājam, izmantojot H pogu, rīkojieties, kā norādīts tālāk.

- 1 Nospiediet maršrutētāja H pogu, un sāks mirgot Wi-Fi indikators.
- 2 2 minūšu laikā ierīcē iespējotiet WPS, lai izveidotu savienojumu ar maršrutētāja Wi-Fi tīklu.

Kāpēc nevar piekļūt maršrutētāja pārvaldības tīmekļa lapai?

- 1 Pārlicinieties, vai datorā ir izveidots savienojums ar maršrutētāju, izmantojot Ethernet kabeli vai Wi-Fi.
- 2 Pārlicinieties, vai datorā ir iestatīta IP adreses un DNS servera adreses automātiska iegūšana.
- 3 Restartējiet pārlūkprogrammu vai mēģiniet izmantot citu pārlūkprogrammu.
- 4 Ja problēma atkārtojas, atjaunojiet maršrutētāja rūpnīcas iestatījumus.

Kāpēc ir novecojis pārvaldības tīmekļa lapā rādītais saturs?

Saturs, kas tiek rādīts pārvaldības tīmekļa lapā, var būt novecojis (atkarībā no pārlūkprogrammas kešatmiņas). Manuāli notīriet pārlūkprogrammas kešatmiņu (piemēram, atveriet **Interneta opcijas (Internet Options) > Vispārīgie noteikumi (General) > Pārlūkošanas vēsture (Browsing History) > Dzēst (Delete)**.) un vēlreiz palaidiet pārvaldības tīmekļa lapu.

Ja rodas citas problēmas ar maršrutētāju, veiciet tālāk norādītās darbības.

- 1 Restartējiet maršrutētāju.
- 2 Atjaunojiet maršrutētāja rūpnīcas iestatījumus.

Juridiskais paziņojums

Autortiesības © Huawei 2021. Visas tiesības aizsargātas.

Šajā rokasgrāmatā aprakstītais produkts var ietvert Huawei licences izdevēju ar autortiesībām aizsargātu programmatūru. Klienti nedrīkst nekādā veidā atveidot, izplatīt, modificēt, dekompilēt, izjaukt, atsīrīt, izvilkt, dekonstruēt, iznomāt, piešķirt vai tālāklencēt iepriekšminēto programmatūru, ja vien šādi ierobežojumi nav aizliegti saskaņā ar spēkā esošajiem tiesību aktiem vai attiecīgie autortiesību turētāji nav snieguši atļauju veikt šādas darbības.

Preču zīmes un atļaujas

LTE ir ETSI preču zīme.

Wi-Fi®, Wi-Fi CERTIFIED logotips un Wi-Fi logotips ir Wi-Fi Alliance preču zīmes.

Citas norādītās preču zīmes, kā arī produktu, pakalpojumu un uzņēmumu nosaukumi ir to attiecīgo īpašnieku īpašums.

Paziņojums

Dažu šeit aprakstīto produkta un tā piederumu funkciju pamatā ir instalētā programmatūra, vietējā tīkla iespējas un iestatījumi, un tāpēc tās, iespējams, nevar aktivizēt vai to darbību ierobežo vietējie sakaru tīklu operatori vai sakaru tīklu pakalpojumu sniedzēji.

Tādējādi šeit ietvertie apraksti var precīzi neatbilst jūsu iegādātajam produktam vai tā piederumiem.

Huawei patur tiesības bez iepriekšēja paziņojuma un saistību uzņemšanās mainīt vai modificēt šajā rokasgrāmatā ietverto informāciju vai specifikācijas.

ATRUNA

VIS ŠIS ROKASGRĀMATAS SATURS TIEK NODROŠINĀTS "TĀDS, KĀDS TAS IR". IZŅEMOT LIKUMĀ NOTEIKTAJĀ KĀRTĪBĀ, ATTIECĪBĀ UZ ŠIS ROKASGRĀMATAS PRECIZITĀTI, UZTICAMĪBU VAI SATURU NETIEK SNIEGTAS NEKĀDA VEIDA TIEŠĀS VAI NETIEŠĀS GARANTIJAS, TOSTARP, BET NE TIKAI NETIEŠĀS GARANTIJAS PAR PĀRDOŠANAS IESPĒJĀM UN PIEMĒROTĪBU KONKRĒTAM MĒRĶIM.

CIKTĀL TO ATĻĀUJ SPĒKĀ ESOŠĪE TIESĪBU AKTI, UZŅĒMUMS HUAWEI NEKĀDĀ GADĪJUMĀ NAV ATBILDĪGS PAR TĪŠU, NEJAUŠU, NETIEŠU VAI IZRIETOŠU KAITĒJUMU VAI ZAUDĒTU PEĻŅU, UZŅĒMĒJDARBĪBAS IESPĒJĀM, IENĒMUMIEM, DATIEM, NEMATERIĀLO VĒRTĪBU VAI PAREDZĒTĀJEM IETAUPIJUMIEM NEATKARĪGI NO TĀ, VAI ŠĀDI ZAUDĒJUMI IR VAI NAV.

UZŅĒMUMA HUAWEI MAKSIMĀLĀ ATBILDĪBA (ŠIS IEROBEŽOJUMS NEATTIECAS UZ ATBILDĪBU PAR TRAUMĀM, CIKTĀL SPĒKĀ ESOŠĪE TIESĪBU AKTI AIZLIEDZ ŠĀDU IEROBEŽOJUMU), KAS IZRIET NO ŠĀJĀ ROKASGRĀMATĀ APRAKSTĪTĀ PRODUKTA LIETOŠANAS, IR IEROBEŽOTA AR SUMMU, KURU KLIENTI IR SAMAKSAJUŠI, IEGĀDĀJOTIES NO PRODUKTA.

Importa un eksporta noteikumi

Klienti ievēro visus spēkā esošos eksporta vai importa tiesību aktus un noteikumus un ir atbildīgi par visu nepieciešamo valdības atļauju un licenču iegūšanu, lai varētu eksportēt, atkārtoti eksportēt vai importēt šajā rokasgrāmatā minēto produktu, tostarp tajā ietverto programmatūru un tehnikos datus.

Konfidencialitātes politika

Lai labāk izprastu, kā mēs izmantojam un aizsargājam jūsu personas informāciju, apmeklējiet tīmekļa vietni <https://consumer.huawei.com/privacy-policy>, lai skatītu mūsu konfidencialitātes politiku.

Lai saprastu, kā mēs izmantojam un aizsargājam jūsu personas informāciju, atveriet tīmekļa pārvaldības lapu vai lietotni HUAWEI AI Life, pieklūstiet dokumentam Paziņojums par Huawei mobilās platformas ierīcēm un konfidencialitāti, kā arī izlasiet mūsu privātuma politiku.

Programmatūras atjaunināšana

Turpinot izmantot šo ierīci, jūs norādāt, ka esat izlasījis un piekristat šādam saturam:

Lai nodrošinātu labāku pakalpojumu kvalitāti, pēc savienojuma izveides ar internetu šī ierīce no Huawei vai jūsu ierīces operatora automātiski iegūs informāciju par programmatūras atjauninājumiem. Šajā procesā tiks izmantoti mobilie dati, un nepieciešama piekļuve jūsu ierīces unikālajam identifikatoram (IMEI/SN) un pakalpojumu sniedzēja tīkla ID (PLMN), lai pārbaudītu, vai šī ierīce ir jāatjaunina.

Šī ierīce atbalsta automātiskās atjaunināšanas funkciju. Ja šī funkcija ir iespējota, ierīce automātiski lejupielādē un instalē kritiski svarīgus atjauninājumus no Huawei vai mobilo sakaru operatora. Pēc noklusējuma šī funkcija ir iespējota. To var konfigurēt tīmekļa pārvaldības lapas iestatījumu izvēlnē.

Informācija par drošību

Šajā sadaļā ir ietverta svarīga informācija par ierīces lietošanu. Tajā ir arī informācija par ierīces drošu lietošanu. Rūpīgi izlasiet šo informāciju pirms ierīces lietošanas.

Elektroniska ierīce

Nelietojiet ierīci, ja tās lietošana ir aizliegta. Nelietojiet ierīci, ja tās lietošana rada briesmas vai traucējumus citām elektroniskām ierīcēm.

Traucējumi medicīnas aprīkojumam

- Ievērojiet slimnīcās un veselības aprūpes iestādēs spēkā esošos noteikumus. Nelietojiet ierīci, kur tas aizliegts.
- Dažas bezvadu ierīces var ietekmēt zirdas aparātu vai elektrokardiostimulatoru darbību. Lai iegūtu papildinformāciju, sazinieties ar pakalpojumu sniedzēju.
- Elektrokardiostimulatoru ražotāji iesaka ievērot vismaz 15 cm attālumu starp ierīci un elektrokardiostimulatoru, lai novērstu iespējamos elektrokardiostimulatora traucējumus. Ja izmantojat elektrokardiostimulatoru, lietojiet ierīci elektrokardiostimulatoram pretējā pusē un nenēsājiet ierīci priekšējā kabatā.

Vietas, kur atrodas viegli uzliesmojošas un sprādzienbīstamas vielas

- Nelietojiet ierīci vietās, kur tiek uzglabātas viegli uzliesmojošas un sprādzienbīstamas vielas (piemēram, degvielas uzpildes stacijā, naftas produktu noliktavā un ķīmisko produktu noliktavā). Šīs ierīces lietošana iepriekš minētajās vietās var palielināt eksplozijas un aizdegšanās risku. Turklāt izpildiet teksta veidā vai ar simboliem apzīmētos norādījumus.
- Neuzglabājiet ne transportējiet ierīci vienā kastē ar uzliesmojošiem šķidrumiem, gāzēm un sprādzienbīstamām vielām.

Eksploatācijas vide

- Izvairieties no putekļainām, netīrām un mitrām vietām. Izvairieties no magnētiskajiem laukiem. Ierīces lietošana šajās vietās var radīt īssavienojumu.
- Pirms vadu pievienošanas un atvienošanas pārtrauciet ierīces lietošanu un atvienojiet to no strāvas padeves avota. Nodrošiniet, lai lietošanas laikā jūsu rokas būtu sausas.
- Novietojiet ierīci uz stabilas virsmas.
- Turiet ierīci attālak no elektroniskām ierīcēm, kas izdala spēcīgus magnētiskos vai elektriskos laukus, piemēram, mikroviļņu krāns vai saldētavas.
- Negaisa laikā izslēdziet ierīci un pēc tam atvienojiet visus pievienotos vadus, lai izvairītos no zibens izlādēm.
- Nelietojiet ierīci negaisa laikā, lai aizsargātu ierīci no jebkurām zibens radītām bīstamām situācijām.
- Piemērotākā eksploatācijas temperatūra ir no 0 °C līdz 40 °C. Piemērotākā uzglabāšanas temperatūra ir no -20 °C līdz +70 °C. Pārāk liels karstums vai aukstums var sabojāt ierīci vai piederumus.
- Glabājiet ierīci labi ventilējamās un siltās telpās un nenovietojiet to tiešos saules staros. Neapņiniet un neapsedziet ierīci ar dvieļiem vai citiem priekšmetiem. Neievietojiet ierīci tvertnē ar vāju siltuma izkliedi, piemēram, kastēs vai maisā.
- Lai aizsargātu ierīci un piederumus no aizdegšanās un elektriskās strāvas trieciena riska, izvairieties no lietus un mitruma.
- Turiet ierīci attālak no karstumu izstarojošiem avotiem un uguns, piemēram, mikroviļņu krāns, plīts, sildītāja, radiatora un sveces.
- Novietojiet uz ierīces nekādus priekšmetus, piemēram, sveci vai ūdens tvertni. Ja ierīcē iekļūst svešķermeņi vai šķidrums, nekavējoties pārtrauciet tās izmantošanu, izslēdziet to un atvienojiet visus tai pievienotos kabelus. Pēc tam nekavējoties sazinieties ar pilnvarotu Huawei servisa centru.
- Neaizsedziet ierīces atveres. Atstājiet vismaz 10 cm brīvas vietas apkārt ierīcei, kurā tiek izkliedēts siltums.
- Ja ierīce pārkarst, pārtrauciet ierīces un piederumu izmantošanu. Ja ilgāku laika periodu āda nonāk saskarē ar pārkaršu ierīci, var parādīties apdeguma simptomi, piemēram, sarkani plankumi un tumšāka pigmentācija.
- Nepieskarieties ierīces antenai. Pretējā gadījumā var pasliktināties saziņas kvalitāte.
- Neļaujiet bērniem un dzīvniekiem kost un laizīt ierīci un piederumus. Pretējā gadījumā var rasties bojājumi vai eksplozija.
- Ievērojiet vietējos noteikumus un respektējiet citu tiesības uz privātumu un juridiskās tiesības.
- Šī ierīce jāuzstāda un jālieto ar minimālo attālumu 20 cm starp radiatoru un ķermeņi.
- Turiet ierīci tuvu ar labu uztveršanas signālu. Attālumam starp ierīci un citiem metāla materiāliem (piemēram, metāla sprādzes vai metāla durvis un logi) jābūt lielākam par 25 cm, bet attālumam starp citu ierīci jābūt lielākam par 30 cm.



- Lai izvairītos no trauma gūšanas, nepieskarieties karstajām daļām.

Bērna drošība

- Ievērojiet visus piesardzības pasākumus saistībā ar bērna drošību. Ļaujot bērnam rotāļties ar ierīci vai tās piederumiem, tas var būt bīstami. Ierīcei ir atvienojamas detaļas, kas var izraisīt nosmakšanu. Sargājiet no bērniem.
- Ierīce un tās piederumi nav paredzēti lietošanai bērniem. Bērni drīkst lietot ierīci tikai pieaugušo uzraudzībā.

Piederumi

- Izmantojiet neapstiprinātu vai nesaderīgu strāvas adapteri, lādētājus vai akumulators var izraisīt aizdegšanos, eksploziju vai citu risku.
- Šīm modeļiem lietojiet tikai ierīces ražotāja apstiprinātus piederumus. Izmantojot cita veida aprīkojumu, var tikt ietekmēta garantija, var tikt pārkāpti vietējie noteikumi un likumi un var rasties bīstamas situācijas. Lai saņemtu informāciju par apstiprinātu piederumu pieejamību savā teritorijā, lūdz, sazinieties ar mazumtirgotāju.

Strāvas adaptera drošība

- Strāvas kontaktdakša ir paredzēta ierīces atvienošanai.
- Ja ierīci var pievienot kontaktlīdžai, kontaktlīdža ir jāuzstāda ierīces tuvumā un tai ir jābūt ērti pieejamai.
- Ja strāvas vads un ierīce netiek izmantota, atvienojiet tos no kontaktlīdžas.
- Nemetiet strāvas adapteri uz zemi un nepakļaujiet to triecienam. Ja tas ir bojāts, nogādājiet to pilnvarotā Huawei servisa centrā, lai veiktu pārbaudi.
- Ja strāvas vads ir bojāts (piemēram, vads ir atsegtas vai bojāts) vai kontaktdakša kļūst vaļīga, nekavējoties pārtrauciet tā izmantošanu. Turpmāka lietošana var radīt elektriskās strāvas triecienu, īssavienojumu vai aizdegšanos.
- Nepieskarieties strāvas vadam ar mitrām rokām un nevelciet aiz vada, lai atvienotu strāvas adapteri.
- Neaiztieciet ierīci un strāvas adapteri ar slapjām rokām. Pretējā gadījumā var izraisīt īssavienojumu, darbības kļūmes vai elektriskās strāvas triecienu.

- Ja barošanas adapteris ir noķļuvusi ūdenī vai citā šķidrumā vai ir pakļauts pārmēriga mitruma ietekmei, nogādājiet to pilnvarotā Huawei servisa centrā, lai veiktu pārbaudi.
- Nodrošiniet, lai strāvas adapteris atbilstu IEC60950-1/EN60950-1/UL60950-1 noteikumu 2.5 punktam un tas būtu pārbaudīts un apstiprināts saskaņā ar valsts vai vietējiem standartiem.

Tīrīšana un apkope

- Ierīces uzglabāšanas, transportēšanas vai lietošanas laikā saglabājiet to sausu un novērsiet tās saskari ar citiem priekšmetiem.
- Uzturiet ierīci un piederumus sausus. Nemēģiniet to žāvēt, izmantojot ārēju siltuma avotu, piemēram, mikroviļņu krāsnī vai ar matu žāvētāju.
- Nepakļaujiet ierīci un piederumus pārlieku liela karstuma vai aukstuma iedarbībai. Šādi apstākļi var ietekmēt pareizu darbību un izraisīt aizdegšanos vai eksploziju.
- Izvairieties no sadursmes ar citiem priekšmetiem, kas var izraisīt ierīces darbības kļūmes, pārkaršanu, aizdegšanos vai eksploziju.
- Ja ierīce netiek izmantota ilgāku laiku, izslēdziet to un atvienojiet visus tai pievienotos kabeļus.
- Kad notiek kaut kas negaidīts, (piemēram, ja ierīce izdala dūmus vai nestandarta skaņu vai smaku), nekavējoties pārtrauciet ierīces izmantošanu, izslēdziet to, atvienojiet visus tai pievienotos kabeļus un pēc tam sazinieties ar pilnvarotu Huawei servisa centru.
- Nekāpiet uz vadiem, nevelciet un pārmēri nelokiet tos. Tā rīkojoties, iespējams sabojāt kabeli, radot ierīces darbības kļūmi.
- Pirms ierīces tīrīšanas vai apkopes pārtrauciet to lietot, aizveriet visas lietojumprogrammas un atvienojiet visus tai pievienotos kabeļus.
- Ierīces un piederumu tīrīšanai neizmantojiet nekādus ķīmiskus tīrīšanas līdzekļus, pulveri vai citas ķīmikālijas (piemēram, spirtu un benzolu). Šīs vielas var sabojāt detaļas un radīt aizdegšanās risku. Lai tīrītu ierīci un piederumus, lietojiet tīru, mīkstu un sausu drāniņu.
- Magnētiskās joslas kartes, piemēram, kredītkartes un tālruņa kartes, neatstājiet blakus ierīcei ilgu laiku. Pretējā gadījumā magnētiskās joslas kartes var tikt sabojātas.
- Neizjauciet un nepārveidojiet ierīci un tās piederumus. Tā rīkojoties, var tikt anulēta garantija un ražotājs var tikt atbrīvots no atbildības par bojājumiem. Bojājumu gadījumā sazinieties ar pilnvarotu Huawei servisa centru, lai iegūtu palīdzību vai veiktu remontdarbus.

Informācija par likvidēšanu un utilizāciju



Simbols, kas attēlots uz izstrādājuma, akumulatora, iepakojuma vai dokumentācijā, norāda, ka izstrādājumus un akumulatorus to darbmtūža beigās jānodod atbilstošās pašvaldības norādītās atkritumu savākšanas vietās. Tādējādi nodrošināsiet, ka EEI atkritumi tiek pārstrādāti un apstrādāti tādā veidā, kas saglabā vērtīgus materiālus un aizsargā cilvēku veselību un vidi.

Lai saņemtu plašāku informāciju, sazinieties ar savu pašvaldību, mazumtirgotāju vai sadzīves atkritumu savākšanas uzņēmumu, vai arī apmeklējiet tīmekļa vietni <https://consumer.huawei.com/en/>.

Bīstamo vielu daudzuma samazināšana

Šī ierīce un tās elektriskie piederumi atbilst vietējiem spēkā esošajiem noteikumiem par noteiktu bīstamu vielu lietošanu ierobežošanu elektriskajās un elektroniskajās ierīcēs, piemēram, ES REACH regulas, RoHS standartu un direktīvas par akumulatoriem (ja tādi ir) noteikumiem. Atbilstības REACH un RoHS noteikumiem deklarācijas ir pieejamas tīmekļa vietnē <https://consumer.huawei.com/certification>.

Atbilstība ES normatīvajiem aktiem

Paziņojums

Ar šo uzņēmums Huawei Device Co., Ltd. paziņo, ka ierīce B535-333 atbilst Direktīvas 2014/53/ES pamatprasībām un pārējiem attiecīgajiem šīs direktīvas noteikumiem.

Jaunāko, spēkā esošo atbilstības deklarācijas versiju varat skatīt vietnē <https://consumer.huawei.com/certification>.

Šo ierīci var izmantot visās ES dalībvalstīs.

Ievērojiet valsts līmeņa un vietējos noteikumus ierīces izmantošanas vietās.

Uz šo ierīci var attiekties darbības ierobežojumi atkarībā no vietējā tīkla.

Ierobežojumi 5 GHz joslā

5150–5350 MHz frekvences ir paredzētas izmantošanai vienīgi telpās šajās valstīs: AT, BE, BG, CH, CY, CZ, DE, DK, EE, EL, ES, FI, FR, HR, HU, IE, IS, IT, LI, LT, LU, LV, MT, NL, NO, PL, PT, RO, SE, SI, SK, TR, UK(NI).

ErP izstrādājuma informācija

Ar šo uzņēmums Huawei Device Co., Ltd. paziņo, ka tā produkti atbilst Direktīvas 2009/125/EK par ar enerģiju saistītiem ražojumiem prasībām. Detalizētu informāciju par iepriekš minēto direktīvu un Komisijas regulā norādītajām obligātajām lietotāja rokasgrāmatām skatiet šajā tīmekļa vietnē: <https://consumer.huawei.com/en/certification>.

Frekvenču josla un jauda

(a) Frekvenču joslas, kurās radio aprikojums darbojas: Atsevišķas joslas var nebūt pieejamas visās valstīs vai reģionos. Lai iegūtu papildinformāciju, sazinieties ar vietējo mobilo sakaru operatoru.

(b) Maksimālā radiofrekvenču pārraidītā jauda frekvenču joslās, kuras radio aprīkojums darbojas: maksimāla jauda visām joslām ir mazāka kā saistošajos harmonijas standartos norādītā augstākā robežvērtība.

Frekvenču joslas un izstarotās jaudas (raidītās un/vai vadītās) nominālvērtības attiecas uz šo radio aprīkojumu, kā norādīts tālāk: WCDMA 900/2100: 25.7 dBm, LTE Band 1/3/7/8/20/28/38: 25.7 dBm, Wi-Fi 2.4G: 20 dBm, Wi-Fi 5G: 5150-5350 MHz: 23 dBm, 5470-5725 MHz: 30 dBm.

Piederumi un programmatūras informācija

Daži piederumi noteiktās valstīs vai reģionos ir neobligāti. Neobligātos piederumus pēc vajadzības var iegādāties no licencēta piegādātāja. Ieteicams iegādāties tālāk norādītos piederumus:

Adapteri: HW-120200X01 (X attēlo dažādus lietoto spraudņu veidus, kas var būt vai nu C, U, J, E, B, A, I, R, Z, vai K atkarībā no jūsu reģiona)

Produkta programmatūras versija: 11.0.2.2 (H380SP4C00). Ražotājs izlaidis programmatūras atjauninājumus, lai labotu kļūdas vai uzlabotu funkcijas pēc produkta izlaišanas. Visas ražotāja izlaistās programmatūras versijas ir pārbaudītas un joprojām saderīgas ar saistītajiem noteikumiem.

Visi RF parametri (piemēram, frekvenču diapazons un izvades jauda) lietotājam nav pieejami, un lietotājs tos nevar mainīt.

Jaunāko informāciju par programmatūru un piederumiem skatiet atbilstības deklarācijā šeit: <https://consumer.huawei.com/certification>.

Lai uzzinātu jaunāko uzziņu tālruņa numuru un e-pasta adresi savā valstī vai reģionā, apmeklējiet <https://consumer.huawei.com/en/support/hotline>.

Toote ülevaade

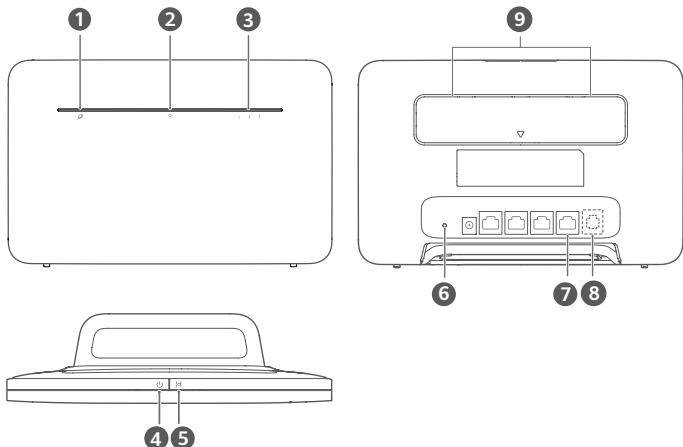

1	Võrgu oleku näidik	2	Wi-Fi® näidik
3	Signaali tugevuse näidik	4	Toitenupp
5	H-nupp	6	Lähtestamisnupp
7	LAN/WAN-port	8	Tavatelefoni port (Valikuline. Kehtivad toote tegelik välimus ja funktsioonid.)
9	Välisantenni pordid		

Häälestus

1 Kinnitage pistik ruuteri külge.

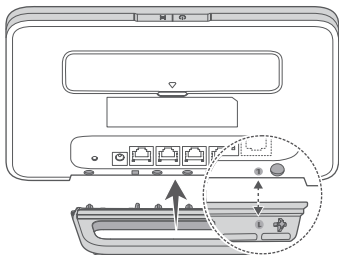

i Pistik võib aidata ruuterit püstasendis hoida, et parandada Wi-Fi signaali vastuvõtmist.

2 Veenduge, et kasutate õiget SIM-kaarti.



mini-SIM (2FF)



micro-SIM (3FF)



nano-SIM (4FF)

3 Sisestage SIM-kaart näidatud viisil SIM-kaardi pesa, kuni see paika klõpsatab.

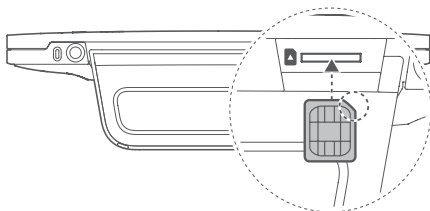

- SIM-kaardi eemaldamiseks vajutage seda õrnalt, kuni kostub klõps. Kaart tuleb automaatselt välja.
- Ärge sisestage ega eemaldage SIM-kaarti ruuteri töötamise ajal, kuna see võib SIM-kaardi tööd mõjutada või seda kahjustada.

4 Ühendage toiteadapter ruuteriga.

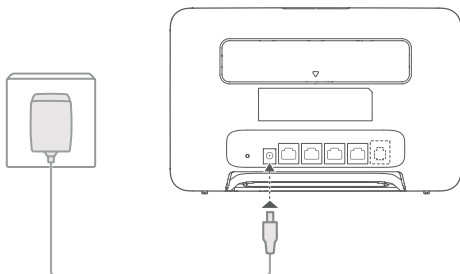

Kui ruuter on võrguga edukalt ühenduse loonud, süttivad näidikud.

Võrgu oleku näidik

Põleb valgelt: võrguga ühendatud.

Signaali tugevuse näidik

Valge: mida rohkem signaaliribasid, seda parem signaal.



Kui võrguühenduse oleku näidik on punane, võrguühendus puudub. Lisateavet leiate juhendi KKK jaotisest.

Ühenduse loomine ruuteri Wi-Fi-võrguga

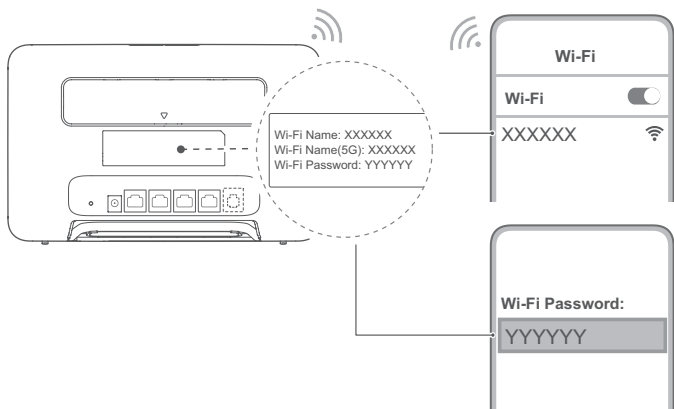

Kui ruuter on loonud ühenduse mobiilse andmesidevõrguga, saate oma arvuti või mobiiltelefoni ruuteri Wi-Fi-võrguga ühendada ja Internetti kasutada. Vaadake ruuteri tagaküljel asuvat silti, et leida Wi-Fi-võrgu vaikenimi (**Wi-Fi Name**) ja parool (**Wi-Fi Password**).

- Kui Wi-Fi märgutuli põleb, on Wi-Fi sisse lülitatud. Teavet Wi-Fi sisse- või väljalülitamise kohta vaadake ruuteri veebipõhiselt halduslehel.
- Muutke kindlasti veebipõhisel halduslehel Wi-Fi-võrgu nime ja parooli, et takistada volitamata juurdepääsu teie Wi-Fi-võrgule. Pärast parooli muutmist peate uuesti ruuteri Wi-Fi-võrguga ühenduse looma.

Ruuteri haldamine

Ruuterit saate hallata veebipõhise halduslehe kaudu. IP-vaikeadressi, parooli jms leiate ruuteri tagaküljel olevalt sildilt. Lisateavet leiate veebipõhiselt halduslehel.

- Muutke kindlasti veebipõhise halduslehe vaikimisi sisselogimisparooli, et volitamata kasutajad ei saaks ruuteri sätteid muuta.
- Saate ruuterit hallata ka rakenduses HUAWEI AI Life. Allaladimiseks skannige allolev QR-kood.



Valikulised konfiguratsioonid

Selles jaotises kirjeldatud funktsioonid on näitlikud. Teie ruuter ei pruugi kõiki neid võimalusi toetada.

Mitme seadme ühendamine

Saate ruuteriga ühendada arvuti või tavatelefoni, et kasutada Internetti, teha telefonikõnesid jms.

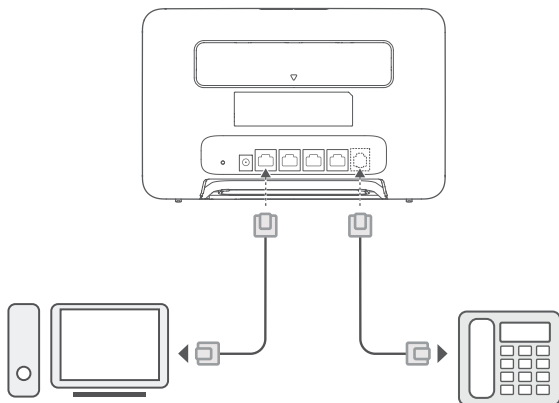

Interneti-pääs Etherneti-pordi kaudu

Interneti pääsemiseks ühendage ruuter Etherneti-kaabli abil seinas oleva Etherneti-pordiga.

Enne Etherneti-pordi kaudu interneti-ühenduse loomist konfigureerige veebipõhisel halduslehel vastavad sätted. Üksikasju küsige oma operaatorilt.

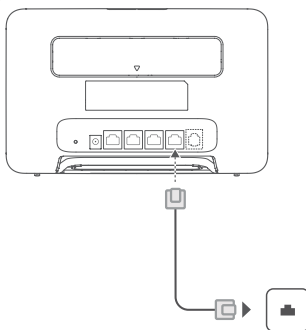

i Etherneti kaabel on valikuline tarvik. Etherneti kaabli ostmiseks võtke ühendust volitatud jaemüüjaga.

Välisantennide ühendamine

Lisaks põhivajadusi rahuldavale sisseehitatud antennile saate ruuteriga ühendada välisantenni, et signaali veelgi

parandada. Antenni ostmiseks võtke ühendust oma operaatoriga. Kui vajate ainult ühte antenni, sisestage see pesa.

- i** • Enne väliste antennide paigaldamist lülitage ruuter välja ja lahutage toiteadapter.
- Välised antennid on mõeldud vaid siseruumides kasutamiseks. Ärge kasutage väliseid antenne äikesetormi ajal.
- Kasutage ainult operaatorilt saadud välisantenne.

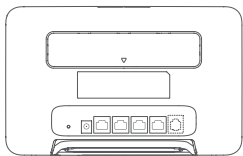

1
2

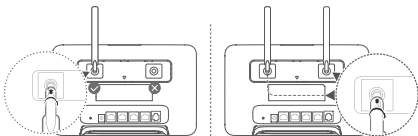

KKK

Kuidas taastada algsätted?

Kui ruuter on sisse lülitatud, vajutage nõelataolise esemega pikalt lähtestusnuppu, kuni võrguoleku näidik hakkab vilkuma. Vabastage nupp ja ruuteri tehasesätted taastatakse.

Mida teha, kui unustasin Wi-Fi parooli või parooli veebileidese halduslehele sisselogimiseks?

Taastage ruuteri algsätted, seejärel kasutage Wi-Fi vaikeparooli ja -sisselogimisparooli.

Mida teha, kui võrguoleku märgutuli on punane või interneti-ühendust ei saa luua?

- 1 Kontrollige, kas SIM-kaart on sisestatud. Õige suurusega SIM-kaardi ja õige sisestussuuna leiata jaotisest Häälestus.
- 2 Probleemi püsimisel taastage ruuteri algsätted ja proovige uuesti.
- 3 Kui SIM-kaarti ei saa kasutada, võtke ühendust operaatoriga. Kui tegemist on uue kaardiga, kontrollige, kas see on aktiveeritud.

Mida teha, kui internet on aeglane?

- 1 Kontrollige ruuteril signaali näidikut. Kui see näitab nõrka signaali, reguleerige ruuteri suunda või paigutage see signaalitugevuse parandamiseks aknale lähemale.
- 2 Kui seade on ühendatud ruuteriga Wi-Fi kaudu, reguleerige signaalitugevuse parandamiseks seadme asendit.
- 3 Kui seade seda toetab, kasutage Wi-Fi sagedust 5 GHz.
- 4 Taaskäivitage ruuter ja oma seade ning proovige uuesti.
- 5 Kontrollige, kas käesoleva kuu andmemahtu piirang on täis saanud. Kui see on nii, võib operaator Interneti kiirust piirata.

Kuidas luua ruuteriga ühendus, kasutades WPSi (kaitstud Wi-Fi-häälestus)?

WPS-toega seadme ühendamine ruuteriga H-nupu abil:

- 1 Vajutage ruuteril H-nuppu. Wi-Fi-näidik hakkab vilkuma.
- 2 Ruuteri Wi-Fi-võrguga ühendamiseks lubage 2 minuti jooksul oma seadmes WPS.

Miks ma ei saa juurdepääsu ruuteri veebipõhisele halduslehele?

- 1 Veenduge, et arvuti on ühendatud ruuteriga Etherneti-kaabli või Wi-Fi kaudu.
- 2 Veenduge, et arvuti on seadistatud automaatselt hankima IP-aadressi ja DNS-serveri aadressi.
- 3 Taaskäivitage brauser või proovige muud brauserit.
- 4 Probleemi püsimisel taastage ruuteri algsätted.

Miks ei ole veebipõhisel halduslehel olev teave ajakohane?

Brauseri vahemälust olenevalt ei pruugi veebipõhisel halduslehel olev seadme teave olla ajakohane. Tühjendage brauseri vahemälu käsitsi (nt avage brauser ja valige Interneti suvandid (Internet Options) > Üldine (General) > Sirvimisajalugu (Browsing history) > Kustuta (Delete)) ning taaskäivitage veebipõhine haldusleht.

Kui teil on ruuteriga muid probleeme, tegutsuge järgmiselt:

- 1 Taaskäivitage ruuter.
- 2 Taastage ruuteri algsätted.
- 3 Võtke ühendust operaatoriga.

Juriidiline märkus

Autoriõigus © Huawei 2021. Kõik õigused kaitstud.

Selles kasutusjuhendis kirjeldatud toode võib sisaldada Huawei ja võimalike litsentsiandjate autoriõigustega kaitstud tarkvara. Kliendid ei tohi nimetatud tarkvara mingil moel reprodutseerida, levitada, muuta, dekompileerida, osadeks võtta, dekripteerida, ekstraktida, pöördprojekteerida, liisida, üle anda ega all-litsentsida, välja arvatud juhul, kui loetletud piirangud on kohaldatavad õigusaktidega keelatud või kui autoriõiguste omanikud on need toimingud heaks kiitnud.

Kaubamärgid ja load

LTE on ETSI kaubamärk.

Wi-Fi®, Wi-Fi CERTIFITSEERITUD logo ja Wi-Fi logo on Wi-Fi Alliance'i kaubamärgid.

Muud siin mainitud kaubamärgid ja toodete, teenuste ja ettevõtete nimed võivad kuuluda vastavalt nende omanikele.

Teade

Teatavad siinkirjeldatud toote ja selle tarvikute funktsioonid sõltuvad installitud tarkvarast ning kohaliku võrgu võimalustest ja seadetest; kohalikud võrguoperaatorid või võrguteenuste pakkujad ei pruugi neid aktiveerida või võivad neid piirata.

Seetõttu ei pruugi siintoodud kirjeldused ostetud tootele või tarvikutele täpselt vastata.

Huawei jätab endale õiguse muuta või modifitseerida käesolevas juhendis sisalduvat infot või tehnilisi andmeid ilma etteatamiseta ning vastutust võtmata.

LAHTIÜTLEMINE

KOHTU SELLE KASUTUSJUHENDI SISU ON ESITATUD PÕHIMÕTTEL „NAGU ON“. VÄLJA ARVATUD RAKENDUVAST SEADUSEST TULENEVADEL JUHTUDEL EI ANTA MINGEID GARANTIISID, EI OTSESEID EGA KAUDSEID, KAASA ARVATUD, KUID MITTE AINULT, MÜÜDAVUSE NING TEATAVAKS EESMÄRGIKS SOBIVUSE SUHTES SEOS KÄESOLEVA JUHENDI TÄPSUSE, USALDUSVÄÄRSUSE VÕI SISUGA.

RAKENDUVA SEADUSE MAKSIMAALSES ULATUSES EI VASTUTA HUAWEI ÜHELGI JUHUL ERAKORDSETE, OTSESTE, KAUDSETE VÕI TULENEVAE KAHJUDE EEST, VÕI SAAMATA JÄÄNUD KASUMI, ÄRITULLU, ANDMETE, FIRMAVÄÄRTUSEGA SEOTUD VÕI ARVATAVATE TULUDE KAOTUSE EEST SÕLTUMATA SELLEST, KAS NEED OLID PROGNOOSITAVAD VÕI MITTE.

HUAWEI MAKSIMAALNE VASTUTUS (KÄESOLEV PIIRANG EI OLE KOHALDATAV VASTUTUSE SUHTES TERVISEKAHJUSTUSTE EEST SEL MÄÄRAL, MIS ON LUBATUD KOHALDATAVATE ÕIGUSAKTIDEGA) SEOS KÄESOLEVAS KASUTUSJUHENDIS KIRJELDATUD TOOTE KASUTAMISEGA ON PIIRATUD SUMMAGA, MILLE KLIENT TASUS TOOTE OSTMISEL.

Impordi- ja ekspordieeskirjad

Kliendid peavad järgima kõiki kohaldatavaid ekspordi- ja impordialaseid õigusnorme ning vastutavad vajalike valitsuse lubade ja litsentside hankimise eest, mis on vajalikud käesolevas juhendis nimetatud toote, k.a tarkvara ja tehnilised andmed, ekspordimiseks, reeksportimiseks või importimiseks.

Puutumatusnormid

Selleks, et paremini aru saada, kuidas me teie isikuandmeid kasutame ja kaitseme, tutvuge meie puutumatusnormidega asukohas <https://consumer.huawei.com/privacy-policy>.

Kui soovite teada täpsemalt, kuidas me teie isikuandmeid selles seadmes kasutame ja kaitseme, avage veebipõhine haldusleht või rakendus HUAWEI AI Life, avage jaotis Huawei mobiilsete lairibaseadmete ja privaatsuse avaldus, ja lugege meie privaatsuspoliitikat.

Tarkvara värskendus

Kui jätkate seadme kasutamist, kinnitate, et olete järgneva sisuga tutvunud ja sellega nõus.

Parema teenuse pakkimiseks hangib seade pärast Internetiga ühendamist automaatselt Huaweiilt või teie operaatorilt tarkvara värskendamise seotud teavet. See protsess kasutab mobiilandmesid ning vajab juurdepääsu teie seadme ainulaadsele tunnuskoodele (IMEI/SN) ja operaatori võrgutunnusele (PLMN), et kontrollida, kas teie seade vajab värskendamist.

See seade toetab automaatse värskendamise funktsiooni. Kui see on lubatud, laadib seade Huaweiilt või teie käitajalt kriitilised värskendused alla ja installib need automaatselt. See funktsioon on vaikimisi lubatud ja seda saab konfigureerida veebipõhise halduslehe sätetemenüüs.

Ohutusteave

See jaotis sisaldab olulist teavet seadme kasutamise kohta. Samuti sisaldab see teavet seadme ohutu kasutamise kohta. Lugege toodud teave enne seadme kasutamist hoolikalt läbi.

Elektrooniline seade

Kui seadme kasutamine on keelatud, ärge seda kasutage. Ärge kasutage seadet, kui see ohustab või häirib müid elektroonilisi seadmeid.

Meditsiiniseadmetega seotud häired

- Järgige haiglates ja muudes tervishoiuasutustes kehtestatud reegleid ja eeskirju. Ärge kasutage seadet keelatud kohtades.
- Mõned traadita sideseadmed võivad mõjutada kuuldeaparaatide või südamerütmurite tööd. Lisateabe saamiseks pöörduge oma teenusepakkuja poole.

- Südamerütmurite tootjad soovivad hoida seadet rütmurist vähemalt 15 cm kaugusel, et vältida rütmuri töö võimalikku häirimist. Südamerütmuri kasutamisel hoidke seadet südamerütmuri suhtes vastaspoolel ning ärge kandke seda rinnataskus.

Tule- ja plahvatusohtlikud alad

- Ärge kasutage seadet tule- või plahvatusohtlikes kohtades, kus hoiustatakse tule- või plahvatusohtlikke aineid (nt bensiinijaamad, naftahoidlad, keemiatahased). Seadme kasutamine sellises keskkonnas suurendab plahvatus- või tuleohtu. Lisaks järgige teksti või sümbolitega esitatud juhiseid.
- Ärge hoiustage või transportige seadet samas pakendis tuleohtlike vedelike, gaaside või plahvatusohtlike ainetega.

Töökeskkond

- Vältige tolmust, niisket või ebapuhast keskkonda. Vältige magnetvälju. Seadme kasutamine sellises keskkonnas võib kahjustada elektrihaelaid.
- Enne juhtmete ühendamist ja lahtiühendamist lõpetage seadme kasutamine ja ühendage see toiteallikast lahti. Jälgige, et teie käed on kasutamise ajal kuivad.
- Asetage seade stabiilsele pinnale.
- Hoidke seade eemal elektroonikaseadmetest, mis võivad tekitada tugevaid magnet- või elektrivälju (nt mikrolaineahi või külmkapp).
- Äikese ajal lülitage seade välja ning eemaldage kõik sellega ühendatud ohtuimed, et kaitsta seda välgulöögi eest.
- Ärge kasutage seadet äikese ajal, et kaitsta seda välgust põhjustatud ohtude eest.
- Seadme optimaalne töötemperatuur on vahemikus 0 °C kuni 40 °C. Optimaalne hoiustamistemperatuur on vahemikus -20 °C kuni +70 °C. Liiga kõrge või madal temperatuur võib seadet ja tarvikuid kahjustada.
- Hoidke seadet ja tarvikuid hästi õhutatud ja jahedas kohas varjatuna otsese päikesevalguse eest. Ärge sulgege ega katke seadet rätikute ega muude esemetega. Ärge pange seadet kasti või kotti, mis takistavad soojust hajumist.
- Seadme või selle tarvikute kaitseks tulekahju- või elektrilöögiohu eest vältige sademeid ja niiskust.
- Hoidke seade eemal soojus- ja süttimisallikatest, nt mikrolaineahjust, pliidist, boilerist, radiaatorist või küünaldest.
- Ärge asetage seadme peale ühetegi eset, nt küünalt või veenõud. Kui seadmesse pääseb võõrkeha, lõpetage kohe seadme kasutamine ja eemaldage kõik sellega ühendatud kaablid. Seejärel pöörduge Huawei volitatud teeninduskeskusesse.
- Ärge sulgege seadme avasid. Soojuse hajumiseks jätke seadme ümber vähemalt 10 cm vaba ruumi.
- Seadme ülekuumenemisel lõpetage seadme või rakenduste kasutamine mõneks ajaks. Naha pikema kokkupuutel ülekuumenenud seadmega võivad ilmneda madalama astme põletuse sümptomid, nt punased laigud või tumenenud pigmentatsioon.
- Ärge puudutage seadme antenni. See võib halvendada sidekvaliteeti.
- Ärge laske lastel ega loomadel seadet või selle tarvikuid hammustada või suhu panna. See võib põhjustada kahjustuse või plahvatus.
- Järgige kohalikke seadusi ja eeskirju ning austage teiste privaatsust ja seaduslikke õigusi.
- Seadme paigaldamisel ja kasutamisel peab minimaalne kaugus radiaatori ja keha vahel olema 20 cm.
- Hoidke seadet hea vastuvõtu saamiseks paigal. Seadet tuleb hoida muudest metallmaterjalidest (metallklambrid, -uksed ja -aknad) vähemalt 25 cm kaugusel ja muudest seadmetest vähemalt 30 cm kaugusel.



- Vigastuste vältimiseks ärge puudutage kuumenenud osi.

Laste ohutus

- Järgige kõiki laste ohutust puudutavaid ettevaatusabinõusid. Kui lastel seadme või tarvikutega mängida, siis võib see ohtlik olla. Seadmel on lahtivõetavaid osi, mis võivad põhjustada lämbumise. Hoidke lastele kättesaamatus kohas.
- Seade ja selle tarvikud ei ole ette nähtud laste poolt kasutamiseks. Lapsed võivad seadet kasutada ainult täiskasvanu järelevalve all.

Tarvikud

- Heakskiitmata või mitteühilduva adapteri, laadija või aku kasutamine võib põhjustada tule-, plahvatus- või muu ohu.
- Valige ainult sellised tarvikud, mis on seadme tootja poolt selle mudeliga kasutamiseks heaks kiidetud. Muud tüüpi tarvikute kasutamine võib tühistada garantii, olla vastuolus kohalike seaduste ja eeskirjadega ning olla ohtlik.
- Pöörduge edasimüüja poole täpsema teabe saamiseks heakskiidetud akude, laadijate ja tarvikute saadavuse kohta teie piirkonnas.

Toiteadapteri ohutus

- Seadme lahtiühendamiseks on ette nähtud kasutada pistikut.
- Pistikutega seadmete korral tuleb võrgupesa paigaldada seadme lähedusse hõlpsasti juurdepääsetavasse kohta.
- Kui toiteadapterit parajasti ei kasutata, eemaldage see vooluvõrgust ja seadme küljest.
- Ärge pillake toiteadapterit maha ja kaitse seda löökide eest. Kui see on vigastatud, viige see kontrollimiseks Huawei volitatud teeninduskeskusesse.
- Kui toitejuhe on kahjustatud (näiteks juhtme soon on paljas või katkenud) või pistiku kinnitused on lõtvunud, lõpetage kohe juhtme kasutamine. Jätkuv kasutamine võib põhjustada elektrilöögi, lühise või tulekahju.
- Ärge puudutage juhet märgade kätega ega tömmake seda juhtmest, et ühendada toiteadapterist lahti.
- Ärge puudutage seadet või toiteadapterit märgade kätega. See võib põhjustada lühise, tõrkeid või elektrilöögi.
- Kui toiteadapter on puutunud kokku vee või muude vedelike või liigse niiskusega, viige see Huawei volitatud hoolduskeskusesse kontrolli.

- Jälgige, et toiteadapter vastab IEC60950-1/EN60950-1/UL60950-1 punkti 2.5 nõuetele ning on katsetatud ja heaks kiidetud vastavalt riiklikele või kohalikele standarditele/normidele.

Puhastamine ja hooldamine

- Hoidke seadet houstamise, teisaldamise ja kasutamise ajal kuivana ja vältige lööke vastu teisi esemeid.
- Hoidke seade ja selle tarvikud kuivana. Ärge püüdke seadet kuivatada välise küttekehaga, nt mikrolaineahjus või fööniga.
- Vältige seadme ja tarvikute puhul liigset kuumust või külma. Sellised keskkonningimused võivad häirida normaalset tööd ja põhjustada tulekahju või plahvatuse.
- Vältige seadmega lööke vastu teisi esemeid, mis võib põhjustada tärkeid, ülekuumenemise, tulekahju või plahvatuse.
- Kui seadet ei kavatseta pikemat aega kasutada, lülitage see välja ning eemaldage kõik ühendatud juhtmed.
- Kui juhtub midagi ebatavalist (nt kui seadmet eraldub suitsu või haistate erilist lõhna või kostub ebatavalisi helisid), lõpetage selle kasutamine kohe, lülitage toide välja, eemaldage kõik sellega ühendatud kaablid ja pöörduge Huawei volitatud teeninduskeskusesse.
- Ärge astuge juhtmetele, tõmmake ega painutage neid ülemaärasel. See võib kahjustada juhtmeid, põhjustades seadme tärkeid.
- Enne seadme puhastamist või hooldamist lõpetage selle ja kõikide rakenduste kasutamine ning eemaldage kõik seadmega ühendatud juhtmed.
- Ärge kasutage seadme või tarvikute puhastamiseks keemilisi puhastusvahendeid, pulbrit või teisi keemilisi aineid (nt alkohol või bensiin). Need ained võivad kahjustada seadme osi ning tekitada tulekahju. Seadme ja selle tarvikute puhastamiseks kasutage puhast, pehmet ja kuiva riidelappi.
- Ärge jätke magnetkaarte, nt krediit- ja telefonikaarte, pikemaks ajaks seadme lähedusse. See võib kahjustada kaartide magnetriba.
- Ärge võtke seadet ja selle tarvikuid lahti võtta ega modifitseerige neid. See tühistab garantii ja vabastab tootja vastutusest kahjustuste suhtes. Kahjustuse korral pöörduge abi saamiseks või parandamiseks Huawei volitatud hoolduskeskusesse.

Kasutusest kõrvaldamise ja korduvkasutuse teave



Tootel, akul, dokumentatsioonil või pakendil olev sümbol tähendab, et tooted ja akud tuleb nende tööea lõpus viia kohalike võimude määratud eraldi jäätmete kogumispunktidesse. See tagab elektri- ja elektroonikaseadmete jäätmete ringlusevõtu ning väärtuslike materjalide, inimeste tervist ja keskkonda säästva käitlemise.

Lisateabe saamiseks võtke ühendust kohaliku omavalitsusastutuse, jaemüüja või olmejäätmeid käitleva ettevõttega või minige veebisaidile <https://consumer.huawei.com/en/>.

Ohtlike ainete hulga vähendamine

See seade ning selle elektritarvikud on vastavuses elektri- ja elektroonikaseadmetes ohtlike ainete kasutusel piiravate kohalike eeskirjadega, nagu EL-i REACH-määrus, RoHS- ja akudirektiiv (aku olemasolu korral). REACH-i ja RoHS-iga seotud vastusdeklaratsioonide vaatamiseks minige veebisaidile <https://consumer.huawei.com/certification>.

Vastavus EL-i normidele

Avaldus

Huawei Device Co., Ltd. teatab käesolevaga, et see seade B535-333 on vastavuses direktiivi 2014/53/EL oluliste nõuete ja muude asjassepuutuvate sätetega.

Vastusdeklaratsiooni uusimat kehtivat versiooni saab vaadata aadressil <https://consumer.huawei.com/certification>.

Seda seadet võib kasutada kõigis EL-i liikmesriikides.

Seadme kasutamise kohas järgige riiklike ja kohalike eeskirju.

Olenevalt kohalikust võrgust võib seadme kasutamine olla piiratud.

Piirangud 5 GHz sagedusalal

5150–5350 MHz sagedusala on lubatud sisetingimustes kasutamiseks järgmistes riikides: AT, BE, BG, CH, CY, CZ, DE, DK, EE, ES, FI, FR, HR, HU, IE, IS, IT, LI, LT, LU, LV, MT, NL, NO, PL, PT, RO, SE, SI, SK, TR, UK(NI).

ErP tooteteave

Huawei Device Co., Ltd. avaldab käesolevaga, et ta tooted ühilduvad energiamõjuga toodete direktiiviga (ErP) 2009/125/EÜ. Üksikasjaliku ErP teabe ja komisjoni määrusega nõutud kasutusjuhendite vaatamiseks külastage aadressi <https://consumer.huawei.com/en/certification>.

Sagedusribad ja toide

(a) Sagedusribad, millel raadioseade töötab: mõned ribad ei pruugi kõikides riikides või piirkondadel saadaval. Üksikasju küsige kohalikult operaatorilt.

(b) Raadioseadmel toimivatel sagedusribadel edastatav maksimaalne raadiosagedustoide : maksimaalne toide kõikidele sagedustele on väiksem kui seotud ühtlustatud standardis täpsustatud kõrgeim piirväärtus.

Sagedusribade ning edastatavate toidete (kiiratud ja/või juhitud) sellele raadioseadmele kohaldatavad nominaalväärtused on järgnevad: WCDMA 900/2100: 25.7 dBm, LTE Band 1/3/7/8/20/28/38: 25.7 dBm, Wi-Fi 2.4G: 20 dBm, Wi-Fi 5G: 5150-5350 MHz: 23 dBm, 5470-5725 MHz: 30 dBm.

Tarvikud ja tarkvarateave

Mõned tarvikud on teatud riikides või piirkondades valikulised. Valikulisi tarvikuid saab nõudmisel osta litsentsitud tarnijalt. Soovitatakse järgnevaid tarvikuid:

Adaptrid: HW-120200X01 (X väljendab erinevaid kasutatud pistikutüüpe, mis võivad sõltuvalt asukohast olla kas C, U, J, E, B, A, I, R, Z või K)

Toote tarkvaraversioon on 11.0.2.2 (H380SP4C00). Tootja annab välja tarkvaravärskendusi, et pärast toote väljaandmist vigasid parandada või funktsioone täiustada. Kõik tootja poolt välja antud tarkvaraversioonid on kinnitatud ja ühilduvad seotud sätetega.

Kõik raadiosagedusparameetrid (nt sagedusvahemik ning väljunditoide) ei ole kasutajale saadavad ja kasutaja ei saa neid muuta.

Tarvikute ning tarkvara kohta uusima teabe saamiseks vaadake vastavusdeklaratsiooni aadressil <https://consumer.huawei.com/certification>.

Külastage <https://consumer.huawei.com/en/support/hotline>, et saada oma riigi või regiooni hiljuti uuendatud teabeliini number või e-posti aadress.

Pregled proizvoda

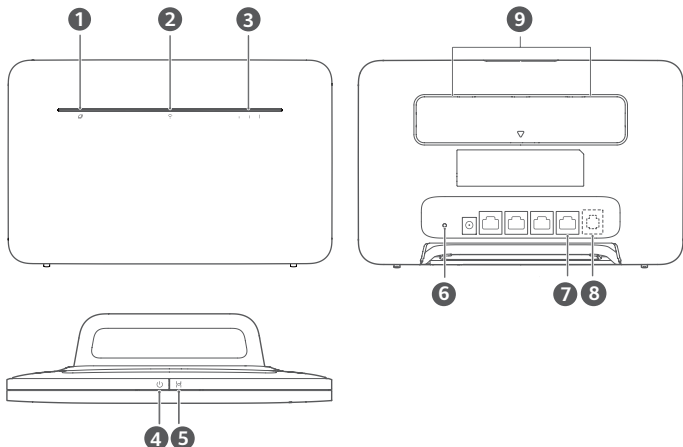

1 Indikator statusa mreže

2 Wi-Fi® indikator

3 Indikator nivoa signala

4 Taster za uključivanje i isključivanje

5 H taster

6 Taster za resetovanje

7 LAN/WAN port

8 Priključak za analogni telefon (Opciono. Preovlađuju stvarni izgled i funkcije proizvoda.)

9 Priključci za eksternu antenu

Podešavanje

1 Pričvrstite ruter na postolje.

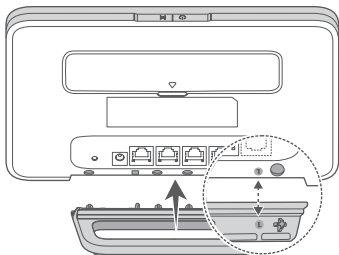

i Postolje služi da ruter stoji uspravno, kako bi se poboljšao prijem Wi-Fi signala.

2 Proverite da li koristite SIM karticu odgovarajućeg formata.



mini-SIM (2FF)



micro-SIM (3FF)



nano-SIM (4FF)

3 Pažljivo umetnite SIM karticu u ležište za SIM karticu u smeru prikazanom na slici u nastavku tako da klikne.

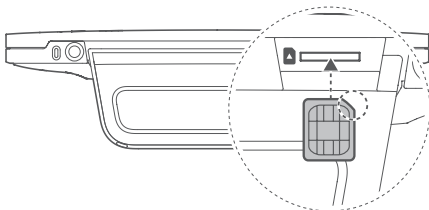

- Da biste uklonili SIM karticu, pažljivo pritisnite SIM karticu tako da klikne. Kartica će automatski iskočiti.
- Nemojte umetati niti uklanjati SIM karticu kada je ruter uključen, jer to može uticati na performanse ili dovesti do oštećenja SIM kartice.

4 Povežite adapter za napajanje na ruter.

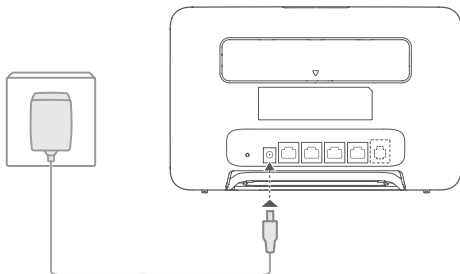

Indikatori će se uključiti kada se ruter uspešno poveže na mrežu.

Indikator statusa mreže Neprekidno belo svetlo: povezano na mrežu.

Indikator nivoa signala Bela: više linija signala ukazuju na viši nivo signala.

- Ako je indikator statusa mreže crven, to pokazuje da mrežna veza ne postoji. Pogledajte odeljak Najčešća pitanja u ovom uputstvu.

Povezivanje na Wi-Fi mrežu rutera

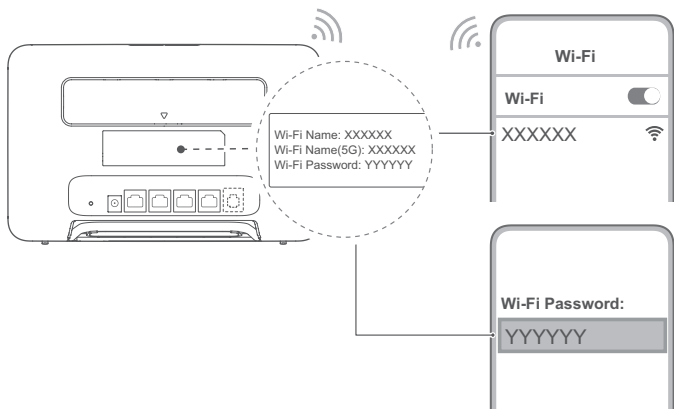

Kada se ruter poveže na mobilnu mrežu za prenos podataka, svoj računar ili mobilni telefon možete da povežete na Wi-Fi mrežu rutera da biste pristupili internetu. Pogledajte oznaku na poleđini rutera za podrazumevani naziv (**Wi-Fi Name**) i lozinku (**Wi-Fi Password**) Wi-Fi mreže.

- Kada Wi-Fi indikator trajno svetli, Wi-Fi je omogućen. Da biste omogućili ili onemogućili Wi-Fi funkciju, pogledajte veb-stranicu za upravljanje ruterom.
- Redovno menjajte naziv i lozinku Wi-Fi mreže na veb-stranici za upravljanje ruterom kako biste sprečili neovlašćeni pristup Wi-Fi mreži. Nakon što promenite lozinku, potrebno je da se ponovo povežete na Wi-Fi mrežu rutera.

Upravljanje ruterom

Ruterom možete da upravljate korišćenjem veb-stranice za upravljanje. Pogledajte oznaku na poleđini rutera za podrazumevanu IP adresu, lozinku itd.

Više informacija možete da pronađete na veb stranice za upravljanje.

- Redovno menjajte podrazumevanu lozinku za prijavu za veb-stranicu za upravljanje da biste sprečili da neovlašćeni korisnici menjaju podešavanja rutera.
- Ruterom možete da upravljate i korišćenjem aplikacije HUAWEI AI Life. Skenirajte QR kod u nastavku radi preuzimanja.



Opcione konfiguracije

Funkcije opisane u ovom odeljku služe samo kao referenca. Vaš ruter možda ne podržava sve ove funkcije.

Povezivanje više uređaja

Možete da povežete računar ili analogni telefonski aparat na ruter da biste pristupili internetu, obavljali telefonske pozive i još mnogo toga.

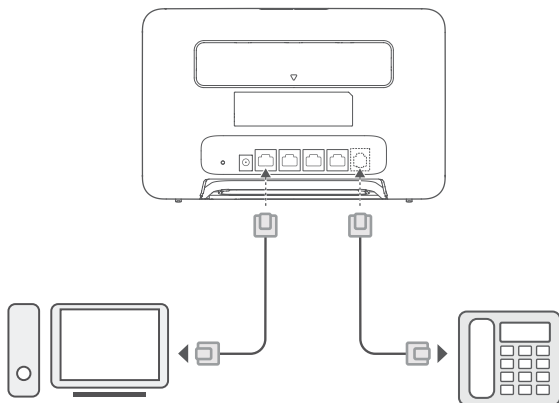

Pristup internetu preko Ethernet porta

Da biste se povezali na internet, ruter možete da povežete sa zidnim Ethernet portom pomoću Ethernet kabla. Pre povezivanja na internet preko Ethernet porta, konfigurirate odgovarajuća podešavanja na web-stranici za upravljanje. Za detalje se obratite mrežnom operateru.

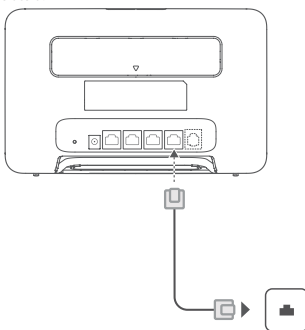

i Ethernet kabl predstavlja opcionu dodatnu opremu. Da biste kupili Ethernet kabl, obratite se ovlašćenom prodavcu.

Instaliranje eksternih antena

Pored ugrađene antene dizajnirane da zadovolji vaše osnovne potrebe, na ruter možete da instalirate i eksternu antenu radi poboljšanja prijema signala. Obratite se mrežnom operateru radi kupovine antene. Ako vam je potrebna samo jedna antena, priključite je u  odgovarajući port.

- i** • Pre instaliranja bilo kojih eksternih antena, isključite ruter i adapter za napajanje.
- Eksterne antene su pogodne samo za upotrebu u zatvorenom prostoru. Eksterne antene nemojte upotrebljavati za vreme oluja sa grmljavinom.
- Koristite samo eksterne antene koje je preporučio vaš mrežni operater.

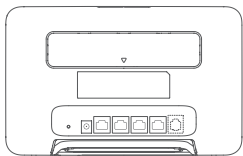

1
2

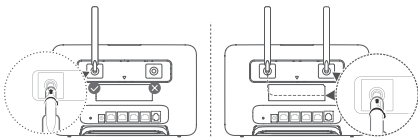

Najčešća pitanja

Kako da vratim fabrička podešavanja?

Kada je ruter uključen, predmetom sa šiljatom vrhom pritisnite i držite taster Reset dok indikator statusa mreže ne počne da treperi. Otpustite taster i ruter će se vratiti na fabrička podešavanja.

Šta treba da uradim ako zaboravim lozinku za Wi-Fi mrežu ili lozinku za prijavu na veb-stranicu za upravljanje?

Vratite fabrička podešavanja rutera, a zatim koristite podrazumevanu lozinku za Wi-Fi mrežu i lozinku za prijavu da biste pokušali ponovo.

Šta treba da uradim ako je indikator statusa mreže crven ili ako internet veza ne može da se uspostavi?

- 1 Proverite da li je umetnuta SIM kartica. Informacije u pravilnoj veličini i ispravnom načinu umetanja SIM kartice u otvor potražite u odeljku Podešavanje.
- 2 Ako se problem i dalje javlja, vratite fabrička podešavanja rutera i pokušajte ponovo.
- 3 Obratite se mrežnom operateru da biste proverili da li je vaša SIM kartica operativna. Ako je u pitanju nova kartica, proverite da li je aktivirana.

Šta treba da uradim ako je protok podataka mali?

- 1 Proverite indikator nivoa signala na ruteru. Ako on pokazuje nizak nivo signala, promenite položaj rutera ili ga približite prozoru da biste poboljšali prijem signala.
- 2 Ako je vaš uređaj povezan sa ruterom preko Wi-Fi mreže, prilagodite položaj uređaja da biste primali bolji signal.
- 3 Promenite Wi-Fi podešavanja na opseg od 5 GHz ako uređaj podržava taj opseg.
- 4 Ponovo pokrenite ruter i svoj uređaj i pokušajte ponovo.
- 5 Proverite da li ste dostigli mesečno ograničenje za saobraćaj podataka. U tom slučaju, mrežni operater može da ograniči brzinu interneta.

Kako mogu da se povežem na ruter koristeći WPS (Wi-Fi Protected Setup)?

Da biste povezali WPS uređaj na ruter koristeći H taster:

- 1 Pritisnite H taster na ruteru i Wi-Fi indikator će početi da treperi.
- 2 Omogućite WPS funkciju na uređaju koji želite da povežete na Wi-Fi u roku od 2 minuta da biste se povezali na Wi-Fi mrežu rutera.

Zašto ne mogu da pristupim veb-stranici za upravljanje ruterom?

- 1 Proverite da li je računar povezan na ruter putem Ethernet kabla ili Wi-Fi veze.
- 2 Proverite da li je računar podešen da automatski pribavi IP adresu i adresu DNS servera.
- 3 Ponovo pokrenite pretraživač ili pokušajte da koristite drugi pretraživač.
- 4 Ako se problem i dalje javlja, vratite fabrička podešavanja rutera.

Zašto sadržaj prikazan na veb-stranici za upravljanje nije ažuriran?

U zavisnosti od keša pretraživača, sadržaj za vaš uređaj na veb-stranici za upravljanje možda neće biti ažuriran. Ručno izbrišite keš pretraživača (na primer, otvorite pretraživač i izaberite opciju **Internet opcije (Internet Options) > Opšte (General) > Istorija pretrage (Browsing history) > Izbrisi (Delete).**) i ponovo pokrenite veb-stranicu za upravljanje.

Ako imate druge probleme sa ruterom:

- 1 Ponovo pokrenite ruter.
- 2 Vratite fabrička podešavanja rutera.
- 3 Obratite se mrežnom operateru.

Pravno obaveštenje

Autorsko pravo © Huawei 2021. Sva prava zadržana.

Proizvod opisan u ovom priručniku može da sadrži softver zaštićen autorskim pravima kompanije Huawei i mogućih davalaca licence. Korisnici ni na koji način ne smeju da reprodukuju, distribuiraju, modifikuju, dekompiliraju, rastavljaju, dešifruju, izdavaju, vrše inverzni inženjering, iznajmljuju i dodeljuju navedeni softver ili da za njega daju podlicencu, osim ako takva ograničenja nisu zabranjena važećim zakonima ili ako takve radnje nisu odobrene od strane odgovarajućih vlasnika autorskih prava.

Žigovi i dozvole

LTE je žig kompanije ETSI.

Wi-Fi®, Wi-Fi CERTIFIED logotip i Wi-Fi logotip su zaštitni znakovi organizacije Wi-Fi Alliance.

Drugi žigovi, proizvodi, usluge i nazivi kompanija koji su pomenuti mogu biti u vlasništvu njihovih vlasnika.

Obaveštenje

Neke mogućnosti ovde opisanog proizvoda i njegove opreme zavise od instaliranog softvera, kapaciteta i podešavanja lokalne mreže, te je prema tome moguće da neće moći da budu aktivirane ili će možda biti ograničene od strane lokalnih mrežnih operatera ili pružaoca mrežnih usluga.

Prema tome, moguće je da ovde sadržani opisi neće u potpunosti odgovarati proizvodu ili njegovoj opremi koju kupujete.

Kompanija Huawei zadržava pravo da izmeni ili modifikuje bilo koje informacije ili specifikacije u ovom priručniku bez prethodnog obaveštenja i bez ikakve odgovornosti.

ODRICANJE ODGOVORNOSTI

SVI SADRŽAJI PRIRUČNIKA SE ISPORUČUJU „KAKVI JESU“. OSIM ONAKO KAKO JE ZAHTEVANO PRIMENJIVIM ZAKONIMA, BEZ BILO KAKVE GARANCIJE, BILO IZRIČITE ILI PODRAZUMEVANE, ŠTO UKLJUČUJE, ALI NIJE OGRANIČENO NA PODRAZUMEVANE GARANCIJE PODOBNOSTI ZA STAVLJANJE NA TRŽIŠTE ILI PRIKLADNOSTI ZA ODREĐENU SVRHU, KOJE SE NE DAJU U POGLEDU TAČNOSTI, POUZDANOSTI ILI SADRŽAJA OVOG PRIRUČNIKA.

DO NAJVIŠEG NIVOA DOZVOLJENOG VAŽEĆIM ZAKONOM, HUawei NI U KOM SLUČAJU NEĆE BITI ODGOVORAN ZA BILO KAKVE POSEBNE, SLUČAJNE, INDIRECTNE ILI POSLEDIČNE ŠTETE ILI GUBITAK PROFITA, PREKID POSLOVANJA, GUBITAK PRIHODA, PODATAKA, KLJIENATA ILI OČEKIVANIH UŠTEDA BEZ OBZIRA DA LI SU TAKVI GUBICI MOGLI DA SE PREDVIDE ILI NE.

MAKSIMALNA ODGOVORNOST (OVO OGRANIČENJE SE NE ODNOSI NA ODGOVORNOST ZA TELESNU POVREDU DO GRANICE DO KOJE VAŽEĆI ZAKON ZABRANJUJE TAKVO OGRANIČENJE) KOMPANIJE HUawei USLED UPOTREBE PROIZVODA OPISANOG U OVOM PRIRUČNIKU OGRANIČENA JE NA IZNOS KOJI JE KUPAC PLATIO ZA KUPOVINU OVOG PROIZVODA.

Propisi o uvozu i izvozu

Kupci treba da se pridržavaju svih primenljivih zakona i propisa o izvozu i uvozu i odgovorni su za dobijanje svih neophodnih državnih dozvola i licenci kako bi izvezli, ponovo izvezli ili uvezli proizvod naveden u ovom priručniku, uključujući i sa njim povezani softver i tehničke podatke.

Politika privatnosti

Da biste bolje razumeli kako koristimo i štitimo lične podatke, pročitajte Politiku privatnosti na

<https://consumer.huawei.com/privacy-policy>.

Da biste razumeli kako koristimo i štitimo vaše lične podatke na ovom uređaju, otvorite veb-stranicu za upravljanje ili aplikaciju HUawei AI Life, pristupite Izjava o Huawei uređajima za mobilnu širokopojasnu mrežu i privatnosti i pročitajte našu politiku privatnosti.

Ažuriranje softvera

Ako nastavite da koristite ovaj uređaj, potvrđujete da ste pročitali sledeći sadržaj i da se sa istim slažete:

Da bi obezbedio bolje usluge, ovaj uređaj će automatski preuzimati informacije o ažuriranju softvera od kompanije Huawei ili mrežnog operatera nakon povezivanja na internet. U ovom procesu će se koristiti mobilni podaci i zahteva se pristup jedinstvenom identifikatoru uređaja (IMEI/SN) i ID-u mreže dobavljača usluga (PLMN) kako bi se izvršila provera da li uređaj treba ažurirati.

Ovaj uređaj podržava funkciju automatskog ažuriranja. Kada je funkcija omogućena, uređaj će automatski preuzimati i instalirati kritična ažuriranja kompanije Huawei ili vašeg mrežnog operatera. Ova funkcija je podrazumevano omogućena i može da se konfiguriše u meniju podešavanja na veb-stranici za upravljanje.

Bezbednosne informacije

Ovaj odeljak sadrži važne informacije o načinu rada vašeg uređaja. On takođe sadrži informacije o tome kako da uređaj bezbedno koristite. Pažljivo pročitajte ove informacije pre korišćenja uređaja.

Elektronski uređaj

Nemojte da koristite uređaj ukoliko je njegovo korišćenje zabranjeno. Nemojte da koristite uređaj ukoliko time izazivate opasnost ili smetnje u radu drugih elektronskih uređaja.

Interferencija sa medicinskom opremom

- Poštujte pravila i uredbe koje propisuju bolnice i objekti zdravstvene zaštite. Uređaj nemojte koristiti tamo gde je to zabranjeno.
- Neki bežični uređaji mogu uticati na rad slušnih aparata ili pejsmejкера. Više informacija o tome potražite od svog dobavljača usluga.
- Proizvođači pejsmejкера preporučuju održavanje rastojanja od najmanje 15 cm između uređaja i pejsmejкера, kako bi se sprečile moguće interferencije sa pejsmejkerom. Ako koristite pejsmejker, držite uređaj na strani suprotnoj od one na kojoj se nalazi pejsmejker i nemojte ga nositi u prednjem džepu.

Područja sa zapaljivim materijama i eksplozivima

- Uređaj nemojte koristiti na mestima gde se čuvaju zapaljive materije ili eksplozivi (na primer, na benzinskoj pumpi, u skladištima nafte ili hemijskim postrojenjima). Korišćenjem uređaja u ovakvim okruženjima povećava se opasnost od eksplozije ili požara. Pored toga, sledite uputstva koja su naznačena tekstem ili simbolima.
- Uređaj nemojte skladištiti niti transportovati u kontejnerima zajedno sa zapaljivim tečnostima i gasovima ili eksplozivima.

Radno okruženje

- Izbegavajte okruženja u kojima ima prašine, vlage ili prtljavnosti. Izbegavajte magnetna polja. Korišćenje uređaja u takvim okruženjima za posledicu može imati kvar u elektronskim kolima.
- Pre priključenja i isključivanja kablova prekinite sa korišćenjem uređaja i odvojite ga od izvora napajanja. Vodite računa da vam ruke budu suve tokom rada.
- Postavite uređaj na stabilnu podlogu.
- Uređaj držite dalje od elektronskih aparata koji stvaraju jaka magnetna ili električna polja, kao što su mikrotalasna pećnica ili frižider.
- Za vreme grmljavine isključite uređaj i uklonite sve kablove koji su na njega priključeni, radi zaštite od udara groma.
- Nemojte koristiti uređaj za vreme grmljavine, kako biste ga zaštitili od svih opasnosti usled udara groma.
- Idealne radne temperature su od 0 °C do 40 °C. Idealne temperature skladištenja su od -20 °C do +70 °C. Pri ekstremnim vrućinama ili hladnoći može doći do oštećenja uređaja ili pribora.
- Uređaj i pribor čuvajte na dobro provetrenom i hladnom mestu, zaklonjenom od direktne sunčeve svetlosti. Uređaj nemojte pokrivati ni umotavati peškirimama ili drugim predmetima. Uređaj nemojte držati na mestima gde je odvođenje toplote slabo, na primer u kutiji ili torbi.
- Da biste uređaj i pribor zaštitili od požara i strujnih udara, izbegavajte njihovo korišćenje po kiši i vlažnom vremenu.
- Uređaj držite dalje od izvora toplote i vatre, kao što su grejalica, mikrotalasna pećnica, šporet, bojler, radijator ili sveća.
- Na uređaj nemojte stavljati predmete poput sveće ili posude sa vodom. Ako u uređaj prođe neki strani predmet ili tečnost, odmah prekinite s korišćenjem uređaja, isključite ga i uklonite sve kablove koji su na njega priključeni. Zatim se obratite Huawei ovlašćenom servisnom centru.
- Nemojte blokirati otvore na uređaju. Postarajte se da oko uređaja ostane najmanje 10 cm slobodnog prostora radi odvođenja toplote.
- Ako se uređaj pregrejao, nakratko prekinite sa korišćenjem uređaja ili aplikacija. Ako je koža tokom dužeg vremena u kontaktu sa pregrejanim uređajem, na njoj se mogu pojaviti simptomi niskotemperaturnih opekotina, poput crvenih mrlja i tamnije pigmentacije.
- Nemojte dodirivati antenu uređaja. U suprotnom, kvalitet komunikacije može biti umanjen.
- Deci i kućnim ljubimcima nemojte dopustiti da grizu ili sisaju uređaj i pribor. U suprotnom, može doći do oštećenja ili eksplozije.
- Pridržavajte se lokalnih zakona i propisa i poštujte privatnost i prava drugih.
- Uređaj treba instalirati i koristiti tako da razmak između radijatora i vašeg tela iznosi najmanje 20 cm.
- Uređaj držite na mestu na kojem je prijem dobar. Rastojanje između uređaja i drugih metalnih predmeta (poput metalnih nosača ili metalnih vrata i prozora) treba da bude veće od 25 cm, a rastojanje između uređaja treba da bude veće od 30 cm.



Da biste izbegli opasnost od povrede, ne dodirujte vruće delove.

Bezbednost dece

- Pridržavajte se svih mera predostrožnosti u pogledu bezbednosti dece. Može biti opasno ako deci dozvolite da se igraju ovim uređajem ili njegovim priborom. Uređaj sadrži rasklopive sastavne delove koji mogu izazvati gušenje ako se progutaju. Držite uređaj podalje od dece.
- Nije predviđeno da deca koriste ovaj uređaj i njegovim priborom. Deca mogu da koriste ovaj uređaj samo uz nadzor odraslih.

Pribor

- Korišćenje neodobrenog ili nekompatibilnog adaptera za napajanje, punjača ili baterije, može prouzrokovati požar, eksploziju ili druge rizike.
- Birajte samo onaj pribor čiju je upotrebu sa ovim modelom odobrio proizvođač uređaja. Korišćenje bilo koje druge vrste pribora može poništiti garanciju, može predstavljati kršenje lokalnih propisa i zakona, a može biti i opasno. Od svog prodavca zatražite informacije o dostupnosti odobrenog pribora u vašem kraju.

Bezbednost adaptera za napajanje

- Predviđeno je da utikač kabla za napajanje vrši ulogu uređaja za isključivanje.

- Za uređaje koji se napajaju iz električne mreže, utičnica treba da bude instalirana blizu uređaja i da bude pristupačna.
- Kad ne koristite adapter za napajanje, isključite ga iz električne utičnice i iz uređaja.
- Adapter za napajanje nemojte ispuštati na pod niti ga izlagati udarima. Ukoliko se ošteti, odnesite ga u Huawei ovlašćeni servisni centar na pregled.
- Ukoliko je kabl za napajanje oštećen (na primer, ako je gajtan ogoljen ili prekinut) ili ako se utikač olabavi, odmah prekinite sa korišćenjem kabla. Dalja upotreba takvog kabla može dovesti do strujnog udara, kratkog spoja ili požara.
- Kabl za napajanje nemojte dodirivati mokrim rukama niti ga povlačiti kada želite da isključite adapter za napajanje.
- Uređaj i adapter za napajanje nemojte dodirivati mokrim rukama. U suprotnom, može doći do kratkog spoja, kvara na uređaju ili strujnog udara.
- Ako je adapter za napajanje bio nakvašen vodom ili drugim tečnostima ili je bio na vlažnom mestu, odnesite ga na pregled u neki od Huawei ovlašćenih servisnih centara.
- Uverite se da adapter za napajanje ispunjava zahteve propisane klauzulom 2.5 standarda IEC60950-1/EN60950-1/UL60950-1, i da je testiran i odobren u skladu sa nacionalnim ili lokalnim standardima.

Čišćenje i održavanje

- Tokom skladištenja, transportovanja i korišćenja uređaja, održavajte ga suvim i zaštitite ga od udara.
- Uređaj i pribor treba uvek da budu suvi. Nemojte pokušavati da ih sušite pomoću spoljnog izvora topline, kao što je mikrotalasna pećnica ili fen za kosu.
- Uređaj i pribor nemojte izlagati ekstremnoj toploti ili hladnoći. Takva okruženja bi mogla da utiču na njegovo ispravno funkcionisanje i da dovedu do požara ili eksplozije.
- Izbegavajte udare, koji bi mogli da prouzrokuju kvar uređaja, pregrevanje, požar ili eksploziju.
- Ako uređaj ne planirate da koristite duže vreme, isključite ga i uklonite sve kablove koji su na njega priključeni.
- Ako primetite bilo šta neuobičajeno (na primer, ako uređaj ispušta dim ili bilo kakav neobičan zvuk ili miris), odmah prestanite da ga koristite, isključite ga, uklonite sve kablove priključene na njega i obratite se Huawei ovlašćenom servisnom centru.
- Nemojte da gazite, vučete ili prekomerno savijate bilo koji kabl. U suprotnom, može doći do oštećenja kabla i kvara na uređaju.
- Pre no što pristupite čišćenju ili održavanju uređaja, prekinite da ga koristite, zaustavite sve aplikacije i isključite sve kablove koji su na njega priključeni.
- Prilikom čišćenja uređaja i pribora nemojte koristiti nikakve hemijske deterdžente, prašak niti druga hemijska sredstva (kao što su alkohol i benzen). Ove supstance mogu izazvati oštećenje delova ili predstavljati rizik od požara. Za čišćenje uređaja i pribora koristite čistu, mekanu i suhu krpu.
- Kartice s magnetnom trakom, kao što su kreditne ili telefonske kartice, nemojte ostavljati duže vreme u blizini ovog uređaja. U suprotnom, može doći do oštećenja kartica s magnetnom trakom.
- Nemojte rasklapati niti preradivati uređaj i njegov pribor. U suprotnom, garancija će biti poništena i proizvođač neće biti odgovoran za štetu. U slučaju oštećenja, obratite se Huawei ovlašćenom servisnom centru radi pomoći ili popravke.

Informacije o odlaganju i reciklaži



Simbol na proizvodu, bateriji, u literaturi ili na pakovanju označava da proizvodi i baterije na kraju svog radnog veka moraju da se odnose na posebna mesta za skupljanje otpada koja su određile lokalne vlasti. To će osigurati da se EEE otpad reciklira i obrađuje tako da se sačuvaju vredni materijali i da se zaštiti ljudsko zdravlje i okolina.

Za više informacija obratite se lokalnim vlastima, prodavcu ili preduzeću koje odlaže kućni otpad ili posetite veb-sajt <https://consumer.huawei.com/en/>.

Smanjenje opasnih supstanci

Ovaj uređaj i njegova električna dodatna oprema su u skladu sa primenjivim lokalnim pravilima o ograničavanju upotrebe određenih opasnih supstanci u električnoj i elektronskoj opremi, kao što su EU REACH regulativa, RoHS i Direktiva o baterijama (kada su priložene uz uređaj). Za izjave o usaglašenosti koje se odnose na REACH i RoHS, posetite veb-sajt <https://consumer.huawei.com/certification>.

Usklađenost sa propisima EU

Izjava

Kompanija Huawei Device Co., Ltd. ovim izjavljuje da je ovaj uređaj B535-333 u saglasnosti sa osnovnim zahtevima i drugim relevantnim odredbama Direktive 2014/53/EU.

Najnoviju važeću verziju izjave o usaglašenosti možete da pogledate na internet adresi <https://consumer.huawei.com/certification>.

Ovaj uređaj može da se koristi u svim zemljama članicama EU.

Poštujte nacionalne i lokalne propise koji važe tamo gde se koristi uređaj.

Upotreba ovog uređaja može biti ograničena u zavisnosti od lokalne mreže.

Ograničenja u frekventnom opsegu od 5 GHz:

Frekventni opseg od 5150 do 5350 MHz je ograničen na upotrebu u zatvorenom prostoru u sledećim državama: AT, BE, BG, CH, CY, CZ, DE, DK, EE, EL, ES, FI, FR, HR, HU, IE, IS, IT, LI, LT, LU, LV, MT, NL, NO, PL, PT, RO, SE, SI, SK, TR, UK(NI).

Informacije o proizvodima povezanim sa energijom (ErP)

Kompanija Huawei Device Co., Ltd. ovim izjavljuje da su njeni proizvodi u skladu sa Direktivom o proizvodima koji koriste energiju (ErP) 2009/125/EC. Za detaljne informacije o direktivi ErP i korisnička uputstva koji se zahtevaju Uredbom Komisije posetite: <https://consumer.huawei.com/en/certification>.

Frekventni opsezi i snaga

(a) Frekventni opsezi u kojima funkcioniše radio-oprema: Neki opsezi možda nisu dostupni u svim zemljama ili oblastima. Više informacija zatražite od lokalnog mrežnog operatera.

(b) Maksimalna radiofrekventna energija koja se prenosi u frekventnim opsezima u kojima funkcioniše radio-oprema: Maksimalna energija za sve opsege je manja od vrednosti najvećeg ograničenja navedenog u relevantnom harmonizovanom standardu.

Frekventni opsezi i nominalna ograničenja prenosive energije (izračene i/ili provodljive) odnose se na ovu radio-opremu na sledeći način: WCDMA 900/2100: 25.7 dBm, LTE Band 1/3/7/8/20/28/38: 25.7 dBm, Wi-Fi 2.4G: 20 dBm, Wi-Fi 5G: 5150-5350 MHz: 23 dBm, 5470-5725 MHz: 30 dBm.

Informacije o dodatnoj opremi i softveru

Određena dodatna oprema je opciona u pojedinim državama ili regionima. Opciona dodatna oprema se može kupiti od licenciranog prodavca, po potrebi. Preporučuje se sledeća dodatna oprema:

Adapteri: HW-120200X01 (X predstavlja različite tipove priključka, između ostalog, C, U, J, E, B, A, I, R, Z ili K, u zavisnosti od regiona)

Verzija softvera proizvoda je 11.0.2.2 (H380SP4C00). Proizvođač će objaviti ažuriranja softvera kojima će otkloniti greške ili poboljšati funkcije nakon izdanja proizvoda. Sve verzije softvera koje je objavio proizvođač su proverene i još uvek u skladu sa relevantnim pravilima.

Nisu svi RF parametri (na primer, frekventni opseg i izlazna snaga) dostupni korisniku i on ih ne može sve promeniti.

Najnovije informacije o dodatnoj opremi i softveru potražite u deklaraciji o usaglašenosti dostupnoj na <https://consumer.huawei.com/certification>.

Nedavno ažuriran broj telefona i Email adresu za podršku u vašoj državi ili regionu potražite na veb sajtu <https://consumer.huawei.com/en/support/hotline>.

Επισκόπηση προϊόντος

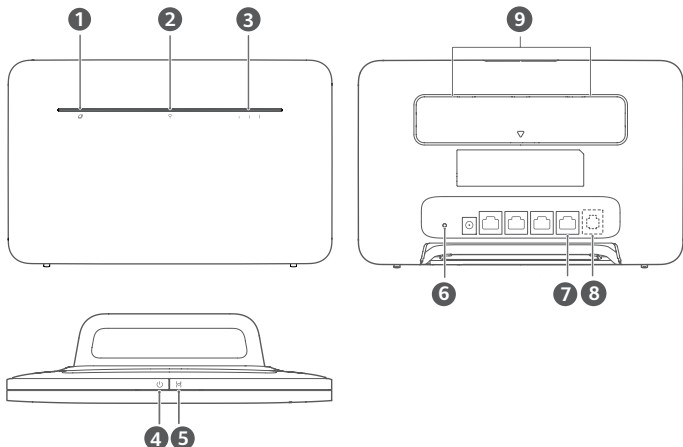

1 Ένδειξη κατάστασης δικτύου

2 Ένδειξη Wi-Fi®

3 Ένδειξη ισχύος σήματος

4 Κουμπί λειτουργίας

5 Κουμπί Η

6 Κουμπί επαναφοράς (Reset)

7 Θύρα LAN/WAN

8 Θύρα σταθερού τηλεφώνου (Προαιρετικό. Η πραγματική εμφάνιση και οι λειτουργίες του προϊόντος μπορεί να διαφέρουν.)

9 Θύρες εξωτερικών κεραίων

Ρύθμιση

1 Τοποθετήστε τη βάση στον δρομολογητή.

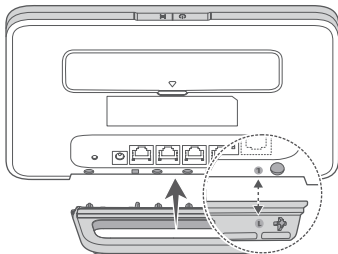

i Η βάση βοηθά τον δρομολογητή να παραμείνει σε όρθια θέση για να βελτιωθεί η λήψη του σήματος Wi-Fi.

2 Βεβαιωθείτε ότι χρησιμοποιείτε τη σωστή κάρτα SIM.



mini-SIM (2FF)



micro-SIM (3FF)



nano-SIM (4FF)

3 Περάστε απαλά την κάρτα SIM μέσα στην υποδοχή κάρτας SIM με την κατεύθυνση που υποδεικνύεται στην παρακάτω εικόνα τόσο ώστε να ακουστεί ο χαρακτηριστικός ήχος κλικ.

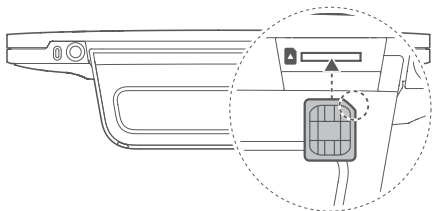

- Για να αφαιρέσετε την κάρτα SIM, πιέστε την απαλά προς τα μέσα τόσο ώστε να ακουστεί ο χαρακτηριστικός ήχος κλικ. Η κάρτα θα πιναχτεί έξω αυτόματα.
- Δεν πρέπει να τοποθετήσετε ούτε να αφαιρέσετε κάρτα SIM την ώρα που λειτουργεί ο δρομολογητής γιατί υπάρχει κίνδυνος να επηρεαστούν οι επιδόσεις ή να πάθει ζημιά η κάρτα SIM.

4 Συνδέστε το τροφοδοτικό στον δρομολογητή.

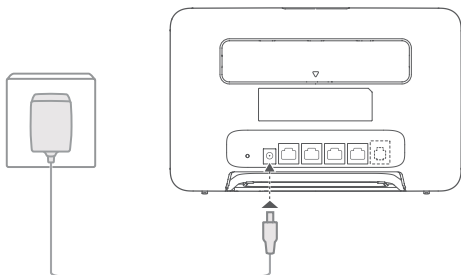

Όταν ο δρομολογητής θα συνδεθεί επιτυχώς σε κάποιο δίκτυο, θα ανάψουν οι ενδείξεις.

Ένδειξη κατάστασης δικτύου

Σταθερά λευκή: Η συσκευή είναι συνδεδεμένη στο δίκτυο.

Ένδειξη ισχύος σήματος

Λευκό χρώμα: Περισσότερες γραμμές σήματος υποδεικνύουν ισχυρότερο σήμα.

- Αν η ένδειξη κατάστασης δικτύου ανάβει με κόκκινο χρώμα, υποδεικνύει ότι δεν έχει πραγματοποιηθεί καμία σύνδεση δικτύου. Ανατρέξτε στην ενότητα συχνών ερωτήσεων στον παρόντα οδηγό.

Διαδικασία σύνδεσης στο δίκτυο Wi-Fi του δρομολογητή σας

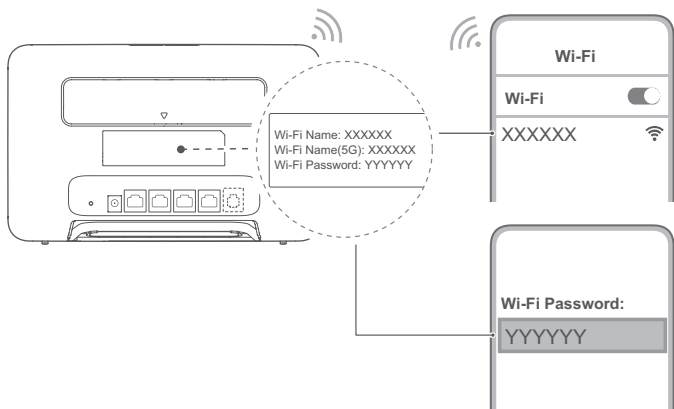

Μόλις συνδεθεί ο δρομολογητής σε κάποιο δίκτυο δεδομένων κινητής τηλεφωνίας, μπορείτε να συνδέσετε τον υπολογιστή ή το κινητό σας τηλέφωνο στο δίκτυο Wi-Fi του δρομολογητή για να αποκτήσετε πρόσβαση στο Internet. Ανατρέξτε στην ετικέτα στο πίσω μέρος του δρομολογητή για το προεπιλεγμένο όνομα (**Wi-Fi Name**) και τον κωδικό πρόσβασης (**Wi-Fi Password**) του δικτύου Wi-Fi.

- i** Όταν η ένδειξη Wi-Fi παραμένει συνεχώς αναμμένη, η λειτουργία Wi-Fi είναι ενεργοποιημένη. Για να ενεργοποιηθεί ή να απενεργοποιηθεί η λειτουργία Wi-Fi, ανατρέξτε στη σελίδα διαχείρισης μέσω Web του δρομολογητή.
- Φροντίστε να αλλάξετε αμέσως το όνομα του δικτύου Wi-Fi και τον αντίστοιχο κωδικό πρόσβασης στη σελίδα διαχείρισης μέσω Web για να αποτρέψετε την μη εξουσιοδοτημένη πρόσβαση στο δικό σας δίκτυο Wi-Fi. Μόλις αλλάξετε τον κωδικό πρόσβασης, θα χρειαστεί να επανασυνδεθείτε στο δίκτυο Wi-Fi του δρομολογητή σας.

Διαδικασία διαχείρισης του δρομολογητή σας

Μπορείτε να διαχειριστείτε τον δρομολογητή χρησιμοποιώντας τη σελίδα διαχείρισης μέσω Web. Αν θέλετε να βρείτε τα προεπιλεγμένα στοιχεία για τη διεύθυνση IP, τον κωδικό πρόσβασης κ.λπ. ανατρέξτε στην ετικέτα στην πίσω πλευρά του δρομολογητή.

Περισσότερες πληροφορίες μπορείτε να βρείτε στη σελίδα διαχείρισης μέσω Web.

- i** Φροντίστε να αλλάξετε έγκαιρα και τακτικά τον προεπιλεγμένο κωδικό πρόσβασης για σύνδεση στη σελίδα διαχείρισης μέσω web ώστε να αποτρέψετε κάθε ενδεχόμενο αλλαγής των ρυθμίσεων του δρομολογητή από μη εξουσιοδοτημένους χρήστες.
- Μπορείτε επίσης να διαχειριστείτε τον δρομολογητή σας χρησιμοποιώντας την εφαρμογή HUAWEI AI Life. Για να προχωρήσετε στη λήψη της, σαρώστε τον παρακάτω κωδικό QR.



Προαιρετικές ρυθμίσεις παραμέτρων

Οι δυνατότητες που περιγράφονται στην ενότητα αυτή χρησιμεύουν μόνο ως πηγές αναφοράς. Ο δρομολογητής σας ενδέχεται να μην υποστηρίζει όλες αυτές τις δυνατότητες.

Διαδικασία σύνδεσης πολλών συσκευών

Μπορείτε να συνδέσετε υπολογιστή ή σταθερό τηλέφωνο στον δρομολογητή για να αποκτήσετε πρόσβαση στο Internet, να πραγματοποιήσετε τηλεφωνικές κλήσεις και πολλές άλλες εργασίες.

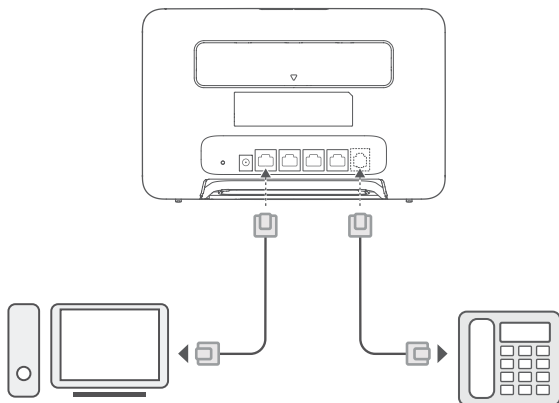

Διαδικασία πρόσβασης στο Internet μέσω θύρας Ethernet

Για να συνδεθείτε στο Internet, μπορείτε να συνδέσετε τον δρομολογητή σε επιτοίχια θύρα Ethernet χρησιμοποιώντας καλώδιο Ethernet.

Προτού συνδεθείτε στο Internet μέσω θύρας Ethernet, διαμορφώστε τις σχετικές ρυθμίσεις στη σελίδα διαχείρισης μέσω Web. Για αναλυτικές πληροφορίες επικοινωνήστε με τον πάροχό σας.

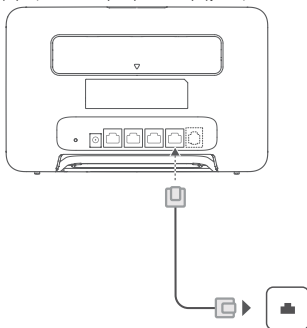

i Το καλώδιο Ethernet είναι προαιρετικό εξάρτημα. Για να αγοράσετε ένα καλώδιο Ethernet, επικοινωνήστε με ένα εξουσιοδοτημένο κατάστημα λιανικής πώλησης.

Διαδικασία εγκατάστασης εξωτερικών κεραιών

Ο δρομολογητής διαθέτει ενσωματωμένη κεραία που είναι σχεδιασμένη για να ικανοποιεί τις βασικές ανάγκες σας, αλλά μπορείτε να εγκαταστήσετε και πρόσθετη εξωτερική κεραία για βελτίωση της λήψης σήματος. Για να αγοράσετε την κεραία, επικοινωνήστε με τον πάροχό σας. Αν χρειάζεστε μόνο μία κεραία, συνδέστε το βύσμα της μέσα στην υποδοχή .

- Πρωτού εγκαταστήσετε εξωτερικές κεραίες, απενεργοποιήστε τον δρομολογητή και αποσυνδέστε το τροφοδοτικό.
- Οι εξωτερικές κεραίες ενδείκνυνται για χρήση μόνο σε εσωτερικούς χώρους. Δεν πρέπει να χρησιμοποιείτε εξωτερικές κεραίες στη διάρκεια καταιγίδων.
- Πρέπει να χρησιμοποιείτε μόνο εξωτερικές κεραίες που έχετε προμηθευτεί από τον πάροχό σας.

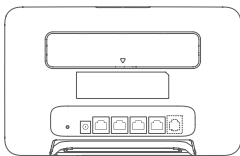

1
2

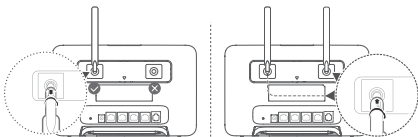

Συχνές ερωτήσεις

Πώς μπορώ να πραγματοποιήσω επαναφορά εργοστασιακών ρυθμίσεων;

Όταν ο δρομολογητής είναι ενεργοποιημένος, χρησιμοποιήστε μια καρφίτσα για να πατήσετε παρατεταμένα το κουμπί επαναφοράς έως ότου η ενδεικτική λυχνία κατάστασης δικτύου αρχίσει να αναβοσβήνει. Αφήστε το κουμπί και θα γίνει επαναφορά του δρομολογητή στις εργοστασιακές ρυθμίσεις.

Τι πρέπει να κάνω αν ξεχάσω τον κωδικό πρόσβασης στο δίκτυο Wi-Fi ή τον κωδικό πρόσβασης για τη σύνδεση στη σελίδα διαχείρισης μέσω Web;

Προχωρήστε στην επαναφορά του δρομολογητή στις εργοστασιακές ρυθμίσεις του και ύστερα χρησιμοποιήστε τα προεπιλεγμένα στοιχεία για τον κωδικό πρόσβασης στο δίκτυο Wi-Fi και τον κωδικό πρόσβασης για να συνδεθείτε και να προσπαθήσετε ξανά.

Τι πρέπει να κάνω αν η ένδειξη κατάστασης δικτύου είναι αναμμένη με κόκκινο χρώμα ή δεν είναι δυνατή η επίτευξη σύνδεσης στο Internet;

- 1 Ελέγξτε αν έχετε τοποθετήσει την κάρτα SIM. Ανατρέξτε στην ενότητα «Ρύθμιση» για να μάθετε το σωστό μέγεθος κάρτας SIM και τον σωστό τρόπο τοποθέτησής της μέσα στην υποδοχή.
- 2 Αν δεν λυθεί το πρόβλημα, προχωρήστε στην επαναφορά του δρομολογητή στις εργοστασιακές ρυθμίσεις του και προσπαθήστε ξανά.
- 3 Επικοινωνήστε με τον πάροχό σας για να μάθετε μήπως η κάρτα SIM σας δεν ισχύει πλέον. Εφόσον η κάρτα είναι καινούρια, ελέγξτε αν έχει ενεργοποιηθεί.

Τι πρέπει να κάνω αν η σύνδεση στο Internet είναι αργή;

- 1 Ελέγξτε την ένδειξη ισχύος σήματος στον δρομολογητή. Αν υποδεικνύει ότι το σήμα είναι αδύναμο, ρυθμίστε την κατεύθυνση του δρομολογητή ή μετακινήστε τον κοντά σε παράθυρο για να βελτιωθεί η λήψη του σήματος.
- 2 Αν η συσκευή σας είναι συνδεδεμένη στον δρομολογητή μέσω Wi-Fi, ρυθμίστε τη θέση της για λήψη καλύτερου σήματος.
- 3 Μεταβείτε σε δίκτυο Wi-Fi 5 GHz αν το υποστηρίζει η συσκευή σας.
- 4 Επανεκκινήστε τον δρομολογητή και τη συσκευή σας και προσπαθήστε ξανά.
- 5 Ελέγξτε μήπως έχετε φτάσει στο ατομικό σας μηνιαίο όριο κίνησης δεδομένων. Αν ναι, ίσως ο πάροχός σας έχει περιορίσει την ταχύτητα της σύνδεσής σας στο Internet.

Πώς μπορώ να συνδεθώ στον δρομολογητή χρησιμοποιώντας τη δυνατότητα WPS (Ρύθμιση προστατευμένου Wi-Fi);

Για να συνδέσετε στον δρομολογητή σας μια συσκευή στην οποία είναι ενεργοποιημένη η δυνατότητα WPS χρησιμοποιώντας το κουμπί H:

- 1 Πατήστε το κουμπί H στον δρομολογητή και η ενδεικτική λυχνία Wi-Fi θα αρχίσει να αναβοσβήνει.
- 2 Ενεργοποιήστε τη δυνατότητα WPS στη συσκευή σας εντός 2 λεπτών για να συνδεθείτε στο δίκτυο Wi-Fi του δρομολογητή.

Γιατί δεν μπορώ να αποκτήσω πρόσβαση στη σελίδα διαχείρισης μέσω web του δρομολογητή;

- 1 Βεβαιωθείτε ότι ο υπολογιστής σας είναι συνδεδεμένος με τον δρομολογητή μέσω καλωδίου Ethernet ή μέσω Wi-Fi.
- 2 Ελέγξτε αν ο υπολογιστής σας είναι ρυθμισμένος έτσι ώστε να λαμβάνει αυτόματα διεύθυνση IP και διεύθυνση διακομιστή DNS.
- 3 Επανεκκινήστε το πρόγραμμα περιήγησής σας ή δοκιμάστε να χρησιμοποιήσετε κάποιο άλλο πρόγραμμα περιήγησης.
- 4 Αν δεν λυθεί το πρόβλημα, προχωρήστε στην επαναφορά του δρομολογητή στις εργοστασιακές ρυθμίσεις του.

Γιατί δεν είναι ενημερωμένο το περιεχόμενο που παρουσιάζεται στη σελίδα διαχείρισης μέσω web;

Ανάλογα με την κρυφή μνήμη του προγράμματος περιήγησής σας, ενδέχεται να μην είναι ενημερωμένο το περιεχόμενο για τη συσκευή σας στη σελίδα διαχείρισης μέσω web. Εκτελέστε μη αυτόματη απαλοιφή της κρυφής μνήμης του προγράμματος περιήγησης (π.χ. ανοίξτε το πρόγραμμα περιήγησης και επιλέξτε τις δυνατότητες **Επιλογές Internet (Internet Options) > Γενικά (General) > Ιστορικό περιήγησης (Browsing history) > Διαγραφή (Delete)**) και επανεκκινήστε τη σελίδα διαχείρισης η οποία παρέχεται μέσω Web.

Αν αντιμετωπίσετε οποιαδήποτε άλλα προβλήματα όσον αφορά τη λειτουργία του δρομολογητή:

- 1 Επανεκκινήστε τον δρομολογητή.
- 2 Προχωρήστε στην επαναφορά του δρομολογητή στις εργοστασιακές ρυθμίσεις του.
- 3 Επικοινωνήστε με τον πάροχό σας.

Νομική σημείωση

Πνευματικά δικαιώματα © Huawei 2021. Με επιφύλαξη κάθε νόμιμου δικαιώματος.

Το προϊόν που περιγράφεται σε αυτό το εγχειρίδιο μπορεί να περιλαμβάνει λογισμικό πνευματικής ιδιοκτησίας της Huawei και ενδεχόμενων χορηγών άδειας χρήσης. Οι πελάτες απαγορεύεται με οποιονδήποτε τρόπο να αναπαράγουν, διανέμουν, τροποποιούν, πραγματοποιούν αποσυμπίληση, αποσυναρμολόγηση, αποκρυπτογράφηση, εξαγωγή, αντίστροφη ανάλυση, μίθωση, εκχώρηση ή παραχώρηση άδειας του δεδομένου λογισμικού, εκτός εάν τέτοιου είδους περιορισμοί απαγορεύονται από την ισχύουσα νομοθεσία ή τέτοιου είδους ενέργειες εγκρίνονται από τους αντίστοιχους κατόχους των πνευματικών δικαιωμάτων.

Εμπορικά σήματα και άδειες

Το LTE αποτελεί εμπορικό σήμα της ETSI.

Το Wi-Fi®, το λογότυπο Wi-Fi CERTIFIED και το λογότυπο Wi-Fi αποτελούν εμπορικά σήματα της Wi-Fi Alliance. Άλλα εμπορικά σήματα, ονόματα προϊόντων, υπηρεσιών και εταιρειών που αναφέρονται ενδέχεται να αποτελούν ιδιοκτησία των αντίστοιχων ιδιοκτητών τους.

Γνωστοποίηση

Κάποιες λειτουργίες του προϊόντος και των εξαρτημάτων του που περιγράφονται στο παρόν έγγραφο βασίζονται στο εγκατεστημένο λογισμικό και στις δυνατότητες και ρυθμίσεις του τοπικού δικτύου και επομένως μπορεί να μην ενεργοποιηθούν ή να περιορίζονται από τοπικούς φορείς δικτύου ή παρόχους υπηρεσιών δικτύου.

Κατά συνέπεια, οι περιγραφές στο παρόν μπορεί να μην αντιστοιχούν επακριβώς στο προϊόν ή στα εξαρτήματα που αγοράζετε.

Η Huawei διατηρεί το δικαίωμα αλλαγής ή τροποποίησης οποιασδήποτε πληροφορίας ή προδιαγραφών περιέχονται στο παρόν εγχειρίδιο χωρίς προειδοποίηση και χωρίς καμία ευθύνη.

ΑΠΟΠΟΙΗΣΗ

ΤΟ ΠΕΡΙΕΧΟΜΕΝΟ ΑΥΤΟΥ ΤΟΥ ΕΓΧΕΙΡΙΔΙΟΥ ΠΑΡΕΧΕΤΑΙ «ΩΣ ΕΧΕΙ». ΜΕ ΕΞΑΙΡΕΣΗ ΤΙΣ ΑΠΑΙΤΗΣΕΙΣ ΤΗΣ ΙΣΧΥΟΥΣΑΣ ΝΟΜΟΘΕΣΙΑΣ, ΚΑΝΕΝΟΣ ΕΙΔΟΥΣ ΕΓΓΥΗΣΕΙΣ, ΡΗΤΕΣ Ή ΣΙΩΠΗΡΕΣ, ΣΥΜΠΕΡΙΛΑΜΒΑΝΟΜΕΝΩΝ ΕΝΔΕΙΚΤΙΚΑ ΤΩΝ ΣΙΩΠΗΡΩΝ ΕΓΓΥΗΣΕΩΝ ΕΜΠΟΡΕΥΣΙΜΟΤΗΤΑΣ ΚΑΙ ΚΑΤΑΛΛΗΛΟΤΗΤΑΣ ΓΙΑ ΣΥΓΚΡΕΜΙΜΟ ΣΚΟΠΟ, ΔΕΝ ΠΑΡΕΧΟΝΤΑΙ ΣΕ ΣΧΕΣΗ ΜΕ ΤΗΝ ΑΚΡΙΒΕΙΑ, ΤΗΝ ΑΣΙΟΠΙΣΤΙΑ Ή ΤΟ ΠΕΡΙΕΧΟΜΕΝΟ ΤΟΥ ΠΑΡΟΝΤΟΣ ΕΓΧΕΙΡΙΔΙΟΥ.

ΣΤΟ ΜΕΓΙΣΤΟ ΒΑΘΜΟ ΠΟΥ ΕΠΙΤΡΕΠΕΙ Η ΙΣΧΥΟΥΣΑ ΝΟΜΟΘΕΣΙΑ, Η ΗUAWEI ΔΕΝ ΦΕΡΕΙ ΣΕ ΚΑΜΙΑ ΠΕΡΙΠΤΩΣΗ ΕΥΘΥΝΗ ΓΙΑ ΕΙΔΙΚΕΣ, ΣΥΜΠΤΩΜΑΤΙΚΕΣ, ΕΜΜΕΣΕΣ Ή ΠΑΡΕΠΟΜΕΝΕΣ ΖΗΜΙΕΣ, ΣΥΜΠΕΡΙΛΑΜΒΑΝΟΜΕΝΩΝ ΔΙΑΦΥΓΟΝΤΩΝ ΚΕΡΔΩΝ, ΕΠΙΧΕΙΡΗΜΑΤΙΚΩΝ ΕΣΟΔΩΝ, ΔΕΔΟΜΕΝΩΝ, ΑΥΛΩΝ ΠΕΡΙΟΥΣΙΑΚΩΝ ΣΤΟΙΧΕΙΩΝ Ή ΠΡΟΣΔΟΚΩΜΕΝΩΝ ΚΕΡΔΩΝ.

Η ΜΕΓΙΣΤΗ ΕΥΘΥΝΗ (ΑΥΤΟΣ Ο ΠΕΡΙΟΡΙΣΜΟΣ ΔΕΝ ΙΣΧΥΕΙ ΓΙΑ ΕΥΘΥΝΗ ΠΡΟΚΩΠΙΚΟΥ ΤΡΑΥΜΑΤΙΣΜΟΥ ΣΤΟ ΒΑΘΜΟ ΠΟΥ Η ΙΣΧΥΟΥΣΑ ΝΟΜΟΘΕΣΙΑ ΑΠΑΓΟΡΕΥΕΙ ΤΕΤΟΙΟ ΠΕΡΙΟΡΙΣΜΟ) ΤΗΣ ΗUAWEI ΠΟΥ ΠΡΟΚΥΠΤΕΙ ΑΠΟ ΤΗ ΧΡΗΣΗ ΤΟΥ ΠΡΟΪΟΝΤΟΣ, ΤΟ ΟΠΟΙΟ ΠΕΡΙΓΡΑΦΕΤΑΙ ΣΤΟ ΠΑΡΟΝ ΕΓΓΡΑΦΟ, ΠΕΡΙΟΡΙΖΕΤΑΙ ΣΤΟ ΠΟΣΟ ΠΟΥ ΠΛΗΡΩΝΕΙ Ο ΠΕΛΑΤΗΣ ΓΙΑ ΤΗΝ ΑΓΟΡΑ ΤΟΥ ΠΡΟΪΟΝΤΟΣ.

Κανονισμοί εισαγωγών και εξαγωγών

Οι πελάτες συμμορφώνονται με όλους τους ισχύοντες νόμους και κανονισμούς εξαγωγής και εισαγωγής και φέρουν την ευθύνη για την έκδοση όλων των απαραίτητων επίσημων αδειών για την εξαγωγή, επανεξαγωγή ή εισαγωγή του προϊόντος που αναφέρεται στο παρόν εγχειρίδιο, συμπεριλαμβανομένων του λογισμικού και των τεχνικών δεδομένων του.

Πολιτική απορρήτου

Για να κατανοήσετε καλύτερα πώς χρησιμοποιούμε και προστατεύουμε τις προσωπικές πληροφορίες σας, διαβάστε την Πολιτική απορρήτου στην ιστοσελίδα <https://consumer.huawei.com/privacy-policy>.

Για να κατανοήσετε πώς χρησιμοποιούμε και πώς προστατεύουμε τις προσωπικές πληροφορίες σας σε αυτή τη συσκευή, ανοίξτε τη σελίδα διαχείρισης μέσω web ή την εφαρμογή HUAWEI AI Life, αποκτήστε πρόσβαση στη Δήλωση

για τις συσκευές κινητού Internet ευρείας ζώνης της Huawei και το απόρρητο και διαβάστε την πολιτική απορρήτου μας.

Ενημέρωση λογισμικού

Εφόσον συνεχίσετε να χρησιμοποιείτε τη συγκεκριμένη συσκευή, υποδεικνύετε ότι έχετε διαβάσει και αποδέχεστε το εξής περιεχόμενο:

Για να μπορούμε να σας παράσχουμε καλύτερη εξυπηρέτηση, η συσκευή θα λαμβάνει αυτόματα πληροφορίες όσον αφορά την ενημέρωση του λογισμικού από τη Huawei ή τον πάροχό σας μετά τη σύνδεσή σας στο Internet. Κατά τη διαδικασία αυτή θα χρησιμοποιούνται δεδομένα κινητής τηλεφωνίας και απαιτείται πρόσβαση στο μοναδικό αναγνωριστικό της συσκευής σας (IMEI/SN) και στο αναγνωριστικό (ID) του δικτύου του φορέα παροχής υπηρεσιών δικτύου (PLMN) για να ελέγχουμε αν η συσκευή σας χρειάζεται ενημέρωση.

Η συσκευή αυτή υποστηρίζει τη δυνατότητα αυτόματης ενημέρωσης. Με την ενεργοποίησή της, η συσκευή θα προχωρά αυτόματα σε λήψη και εγκατάσταση σημαντικών ενημερώσεων από τη Huawei ή τον πάροχό σας. Η δυνατότητα αυτή είναι ενεργοποιημένη από προεπιλογή και μπορεί να διαμορφωθεί από το μενού των ρυθμίσεων στη σελίδα διαχείρισης μέσω web.

Πληροφορίες ασφαλείας

Αυτή η ενότητα περιλαμβάνει σημαντικές πληροφορίες που αφορούν στις οδηγίες λειτουργίας της συσκευής σας. Επίσης, περιλαμβάνει πληροφορίες σχετικά με τον τρόπο ασφαλούς χρήσης της συσκευής. Διαβάστε προσεκτικά αυτές τις πληροφορίες πριν από τη χρήση της συσκευής.

Ηλεκτρονική συσκευή

Μη χρησιμοποιείτε τη συσκευή, αν απαγορεύεται η χρήση της. Μη χρησιμοποιείτε τη συσκευή, αν η χρήση της ενέχει κίνδυνο ή προκαλεί παρεμβολές σε ηλεκτρονικές συσκευές.

Παρεμβολή σε ιατρικό εξοπλισμό

- Τηρείτε τους κανόνες και τους κανονισμούς που ορίζονται από τα νοσοκομεία και τις εγκαταστάσεις ιατρικής περίθαλψης. Μη χρησιμοποιείτε τη συσκευή σας σε μέρη όπου απαγορεύεται η χρήση της.
- Ορισμένες ασύρματες συσκευές ενδέχεται να επηρεάσουν τη λειτουργία ακουστικών βοηθημάτων ή βηματοδοτών. Συμβουλευτείτε το φορέα παροχής της υπηρεσίας σας για περισσότερες πληροφορίες.
- Οι κατασκευαστές βηματοδοτών συνιστούν να τηρείται ελάχιστη απόσταση 20 cm μεταξύ μιας συσκευής και ενός βηματοδότη, ώστε να αποφεύγονται πιθανές παρεμβολές με το βηματοδότη. Εάν χρησιμοποιείτε βηματοδότη, τοποθετήστε τη συσκευή στην αντίθετη πλευρά από εκείνη του βηματοδότη και μην την τοποθετείτε στη μπροστινή σας τσέπη.

Περιοχές με εύφλεκτα και εκρηκτικά υλικά

- Μη χρησιμοποιείτε τη συσκευή ή χώρους όπου είναι αποθηκευμένα εύφλεκτα ή εκρηκτικά υλικά (για παράδειγμα, σε πρατήριο βενζίνης, αποθήκη πετρελαίου ή εγκατάσταση χημικών). Η χρήση της συσκευής σας σε αυτά τα περιβάλλοντα αυξάνει τον κίνδυνο έκρηξης ή πυρκαγιάς. Επίσης, ακολουθήστε τις οδηγίες που υποδεικνύονται στο κείμενο ή στα σύμβολα.
- Μην αποθηκεύετε ή μεταφέρετε τη συσκευή σε κουτιά με εύφλεκτα υγρά, αέρια ή εκρηκτικά.

Περιβάλλον λειτουργίας

- Αποφύγετε τα ακονισμένα, υγρά ή βρώμικα περιβάλλοντα. Αποφύγετε τα μαγνητικά πεδία. Η χρήση της συσκευής σε αυτά τα περιβάλλοντα ενδέχεται να οδηγήσει σε δυσλειτουργίες κυκλώματος.
- Πριν από τη σύνδεση και αποσύνδεση των καλωδίων, διακόψτε τη χρήση της συσκευής και αποσυνδέστε την από την παροχή ρεύματος. Βεβαιωθείτε ότι τα χέρια σας είναι στεγνά κατά τη λειτουργία.
- Τοποθετήστε τη συσκευή σε μια σταθερή επιφάνεια.
- Διατηρήστε τη συσκευή μακριά από ηλεκτρονικές συσκευές που δημιουργούν ισχυρά μαγνητικά και ηλεκτρικά πεδία, όπως φούρνοι μικροκυμάτων ή ψυγεία.
- Κατά τη διάρκεια καταιγίδων, απενεργοποιήστε τη συσκευή σας και αφαιρέστε όλα τα καλώδια που συνδέονται σε αυτήν, για να την προστατέψετε από κεραυνούς.
- Μη χρησιμοποιείτε τη συσκευή σας σε καταιγίδες, για να προστατέψετε τη συσκευή σας από οποιονδήποτε κίνδυνο που προκαλείται από κεραυνούς.
- Οι ιδανικές θερμοκρασίες λειτουργίας είναι 0 °C έως 40 °C. Οι ιδανικές θερμοκρασίες αποθήκευσης είναι -20 °C έως +70 °C. Η υπερβολική ζέση ή το υπερβολικό κρύο μπορεί να καταστρέψουν τη συσκευή ή τα εξαρτήματά σας.
- Διατηρήστε τη συσκευή και τα εξαρτήματά σας σε μια καλά αεριζόμενη και δροσερή τοποθεσία, μακριά από την άμεση έκθεση στο ηλιακό φως. Μην περιελάτε τη συσκευή σας με πετσέτες ή άλλα αντικείμενα. Μην τοποθετείτε τη συσκευή σε δοχείο με κακό διασκορπισμό της θερμότητας, όπως κουτί ή σακούλα.
- Για να προστατέψετε τη συσκευή ή τα εξαρτήματά σας από τον κίνδυνο πυρκαγιάς ή ηλεκτροπληξίας, αποφύγετε τη βροχή και την υγρασία.
- Διατηρήστε τη συσκευή μακριά από πηγές θερμότητας και φωτιάς, όπως καλοριφέρ, φούρνοι μικροκυμάτων, φούρνοι βραστήρες, σόμπες ή κεριά.
- Δεν πρέπει να τοποθετείτε κανένα αντικείμενο, π.χ. κερύ ή δοχείο νερού, επάνω στη συσκευή. Αν πέσει μέσα στη συσκευή οποιοδήποτε ξένο αντικείμενο ή υγρό, πάψτε αμέσως να τη χρησιμοποιείτε, διακόψτε τη λειτουργία της και αφαιρέστε όλα τα συνδεδεμένα καλώδια. Ύστερα αποταθείτε σε κάποιο εξουσιοδοτημένο κέντρο εξυπηρέτησης πελατών της Huawei.
- Μη φράζετε τις οπές της συσκευής. Διατηρήστε απόσταση τουλάχιστον 10 cm γύρω από τη συσκευή για διασκορπισμό της θερμότητας.
- Σταματήστε τη χρήση της συσκευής ή των εφαρμογών σας για λίγο, αν υπερθερμανθεί η συσκευή σας. Αν το δέρμα σας εκτεθεί σε μια συσκευή που έχει υπερθερμανθεί για εκτεταμένο χρονικό διάστημα, ενδέχεται να

παρουσιαστών συμπτώματα εγκαυμάτων από χαμηλή θερμοκρασία, όπως κόκκινα σημάρδια και σκούρα χρωμάτωση.

- Μην αγγίζετε την κεραία της συσκευής. Διαφορετικά, η ποιότητα της επικοινωνίας ενδέχεται να μειωθεί.
- Μην επιτρέψετε σε παιδιά ή σε κατοικίδια να σαγκώνουν ή να πιπιλίζουν τη συσκευή ή τα εξαρτήματα. Αυτό μπορεί να οδηγήσει σε φθορά ή σε έκρηξη.
- Να τηρείτε τους τοπικούς νόμους και κανονισμούς και να σέβεστε το απόρρητο και τα νομικά δικαιώματα των άλλων.
- Αυτή η συσκευή πρέπει να είναι τοποθετημένη και να λειτουργεί με ελάχιστη απόσταση 20 cm μεταξύ του καλοριφέρ και του σώματός σας.
- Διατηρήστε τη συσκευή σας σε ένα σημείο με καλό σήμα. Η απόσταση μεταξύ της συσκευής και άλλων μεταλλικών υλικών (όπως υποστηρίγματα ή μεταλλικές πόρτες και παράθυρα) θα πρέπει να είναι μεγαλύτερη των 25 cm και η απόσταση από τη συσκευή πρέπει να είναι μεγαλύτερη από 30 cm.



- Για να αποφύγετε κάθε κίνδυνο τραυματισμού, μην αγγίζετε τα θερμαινόμενα μέρη.

Ασφάλεια των παιδιών

- Οφείλτε να συμμορφώνεστε με όλες τις προφυλάξεις που αφορούν στην ασφάλεια των παιδιών. Το να αφήνετε τα παιδιά να παίζουν με τη συσκευή ή τα εξαρτήματά της μπορεί να είναι επικίνδυνο. Η συσκευή περιλαμβάνει αποσπώμενα μέρη που ενέχουν κίνδυνο πνιγμού. Να διατηρούνται μακριά από παιδιά.
- Η συσκευή και τα εξαρτήματά της δεν προορίζονται για χρήση από παιδιά. Τα παιδιά πρέπει να χρησιμοποιούν τη συσκευή μόνο υπό την επίβλεψη ενήλικων.

Εξαρτήματα

- Η χρήση μη εγκεκριμένου ή ασύμβατου προσαρμογέα ρεύματος, φορτιστή ή μπαταρίας ενδέχεται να προκαλέσει φωτιά, έκρηξη ή άλλους κινδύνους.
- Επιλέξτε αποκλειστικά εξαρτήματα τα οποία έχουν εγκριθεί για χρήση με αυτό το μοντέλο από τον κατασκευαστή της συσκευής. Η χρήση άλλων τύπων εξαρτημάτων ενδέχεται να ακυρώσει την εγγύηση, να παραβιάσει τους τοπικούς κανονισμούς και νόμους και να καταστεί επικίνδυνη. Επικοινωνήστε με τον αντιπρόσωπο για πληροφορίες σχετικά με τη διαθεσιμότητα εγκεκριμένων εξαρτημάτων στην περιοχή σας.

Ασφάλεια προσαρμογέα ρεύματος

- Το βύσμα ρεύματος προορίζεται ως συσκευή αποσύνδεσης.
- Για συνδεδεμένες συσκευές, η πρίζα πρέπει να είναι τοποθετημένη κοντά στις συσκευές και να είναι εύκολα προσβάσιμη.
- Αποσυνδέστε τον προσαρμογέα ρεύματος από την πρίζα και τη συσκευή, όταν δεν χρησιμοποιείται.
- Πρέπει να προσέχετε να μην πέσει κάτω ή να μη χτυπήσει πουθενά ο προσαρμογέας ισχύος. Αν πάθει κάποια ζημιά, δώστε τον για έλεγχο σε κάποιο εξουσιοδοτημένο κέντρο εξυπηρέτησης πελατών της Huawei.
- Εάν το καλώδιο ρεύματος υποστεί ζημιά (για παράδειγμα, το εσωτερικό του είναι εκτεθειμένο) ή είναι χαλαρό το βύσμα, διακόψτε αμέσως τη χρήση του. Η συνεχιζόμενη χρήση ενδέχεται να οδηγήσει σε ηλεκτροπληξία, βραχυκύκλωμα ή πυρκαγιά.
- Μην αγγίζετε το καλώδιο τροφοδοσίας με βρεγμένα χέρια και μην τραβάτε το καλώδιο τροφοδοσίας, για να αποσυνδέσετε τον προσαρμογέα ρεύματος.
- Μην αγγίζετε τη συσκευή ή τον προσαρμογέα ρεύματος με βρεγμένα χέρια. Αυτό μπορεί να οδηγήσει σε κλειστά κυκλώματα, δυσλειτουργίες ή ηλεκτροπληξία.
- Αν ο προσαρμογέας ισχύος έχει μείνει εκτεθειμένος στο νερό, σε άλλα υγρά ή σε υπερβολική υγρασία, δώστε τον για έλεγχο σε κάποιο εξουσιοδοτημένο κέντρο εξυπηρέτησης πελατών της Huawei.
- Βεβαιωθείτε ότι ο προσαρμογέας ρεύματος πληροί τις απαιτήσεις του Όρου 2.5 του προτύπου IEC60950-1/ EN60950-1/UL60950-1 και ότι έχει δοκιμαστεί και εγκριθεί σύμφωνα με τα εθνικά και τοπικά πρότυπα.

Καθαρισμός και συντήρηση

- Κατά την αποθήκευση, μεταφορά και λειτουργία της συσκευής, διατηρήστε τη στεγνή και προφυλάξτε την από σύγκρουση.
- Διατηρήστε τη συσκευή και τα εξαρτήματα στεγνά. Μην επιχειρήσετε να τα στεγνώσετε με μια πηγή εξωτερικής θερμότητας, όπως φούρνος μικροκυμάτων ή σεσουάρ μαλλιών.
- Μην εκθέτετε τη συσκευή ή τα εξαρτήματα σε υπερβολική ζέση ή υπερβολικό κρύο. Αυτά τα περιβάλλοντα ενδέχεται να επηρεάσουν τη σωστή λειτουργία και να προκαλέσουν πυρκαγιά ή έκρηξη.
- Αποφύγετε σύγκρουση η οποία ενδέχεται να προκαλέσει δυσλειτουργίες της συσκευής, υπερθέρμανση, φωτιά ή έκρηξη.
- Αν η συσκευή δεν πρόκειται να χρησιμοποιηθεί για εκτεταμένη χρονική περίοδο, απενεργοποιήστε την και αφαιρέστε όλα τα καλώδια που συνδέονται σε αυτήν.
- Αν παρατηρήσετε κάτι ασυνήθιστο στη συσκευή σας (π.χ. αν αρχίσει να βγάζει καπνό ή ασυνήθιστο ήχο ή οσμή), πάψτε αμέσως να τη χρησιμοποιείτε, διακόψτε τη λειτουργία της, αφαιρέστε όλα τα συνδεδεμένα καλώδια και αποταθείτε σε κάποιο εξουσιοδοτημένο κέντρο εξυπηρέτησης πελατών της Huawei.
- Μην πατάτε, τραβάτε ή λυγίζετε υπερβολικά οποιοδήποτε καλώδιο. Αυτό μπορεί να καταστρέψει το καλώδιο και να προκαλέσει δυσλειτουργία της συσκευής.
- Πριν καθαρίσετε ή συντηρήσετε τη συσκευή, σταματήστε να τη χρησιμοποιείτε, τερματίστε όλες τις εφαρμογές και αποσυνδέστε όλα τα καλώδια που συνδέονται σε αυτήν.

- Μη χρησιμοποιείτε χημικά καθαριστικά, σκόνη ή άλλα χημικά μέσα (όπως ινιδόνηυμα και βενζίνη) για τον καθαρισμό της συσκευής ή των εξαρτημάτων της. Αυτές οι ουσίες μπορεί να προκαλέσουν φθορές στα εξαρτήματα ή να αποτελέσουν κίνδυνο πυρκαγιάς. Χρησιμοποιήστε ένα καθαρό, μαλακό και στεγνό πανί για να καθαρίσετε το περίβλημα της συσκευής και τα εξαρτήματα.
- Μην τοποθετείτε κάρτες μαγνητικών ταινιών, όπως πιστωτικές κάρτες και τηλεφωνικές κάρτες κοντά στη συσκευή για εκτεταμένες χρονικές περιόδους. Διαφορετικά, ενδέχεται να προκληθούν φθορές στις κάρτες μαγνητικών ταινιών.
- Δεν πρέπει να αποσυναρμολογήσετε ούτε να ανακατασκευάσετε τη συσκευή και τα αξεσουάρ της. Στην περίπτωση αυτή η εγγύηση καθίσταται άκυρη και ο κατασκευαστής απαλλάσσεται από τις ευθύνες του για κάθε πιθανή ζημιά. Αν η συσκευή πάθει ζημιά, αποταθείτε σε κάποιο εξουσιοδοτημένο κέντρο εξυπηρέτησης πελατών της Huawei για βοήθεια ή επιδιόρθωση.

Περιοχές εξόρυξης

Απενεργοποιείτε τη συσκευή ή την ασύρματη συσκευή σας όταν βρίσκεστε σε περιοχή εξόρυξης ή σε περιοχές όπου υπάρχει σήμανση απενεργοποίησης «αμφίδρομων ραδιοηλεκτρικών συσκευών» ή «ηλεκτρονικών συσκευών» για την αποφυγή παρεμβολών με τις εργασίες πυροκρότησης.

Ιατρικές συσκευές

Συμβουλευτείτε το γιατρό σας και τον κατασκευαστή της συσκευής για να προσδιορίσετε αν η λειτουργία της συσκευής σας ενδέχεται να προκαλεί παρεμβολές στη λειτουργία της ιατρικής συσκευής σας.

Νοσοκομεία

Απενεργοποιείτε την ασύρματη συσκευή σας όταν σας ζητείται κάτι τέτοιο εντός νοσοκομείων, κλινικών ή εγκαταστάσεων ιατρικής περίθαλψης. Αυτά τα μέτρα έχουν σχεδιαστεί για να αποφευχθούν πιθανές παρεμβολές με ευαίσθητο ιατρικό εξοπλισμό.

Αεροσκάφος

Απενεργοποιείτε την ασύρματη συσκευή σας όποτε σας ζητείται από το προσωπικό του αεροδρομίου ή του αερογραμμών. Συμβουλευτείτε το προσωπικό των αερογραμμών σχετικά με τη χρήση ασύρματων συσκευών όταν βρίσκεστε σε αεροσκάφος και αν η συσκευή σας παρέχει τη «λειτουργία πτήσης», πρέπει να την ενεργοποιείτε πριν από την επίβραση στο αεροσκάφος.

Πληροφορίες για την απόρριψη και την ανακύκλωση



Το σύμβολο στο προϊόν, την μπαταρία και τα φυλλάδια ή τη συσκευασία του προϊόντος σημαίνει ότι πρέπει να μεταφέρετε όλα τα προϊόντα και όλες τις μπαταρίες σε χωριστά σημεία συλλογής αποβλήτων που ορίζονται από τις τοπικές αρχές στο τέλος της διάρκειας ζωής τους. Με αυτόν τον τρόπο διασφαλίζεται ότι τα απόβλητα ηλεκτρικού και ηλεκτρονικού εξοπλισμού (ΗΗΕ) ανακυκλώνονται και υποβάλλονται σε επεξεργασία με τρόπο που διατηρεί τα πολύτιμα υλικά και προστατεύει την ανθρώπινη υγεία και το περιβάλλον.

Για περισσότερες πληροφορίες, επικοινωνήστε με τις τοπικές αρχές, τον μεταπωλητή ή την υπηρεσία απόρριψης οικιακών απορριμμάτων ή επισκεφθείτε τον ιστότοπο <https://consumer.huawei.com/en/>.

Μείωση των επικίνδυνων ουσιών

Αυτή η συσκευή και τα ηλεκτρικά αξεσουάρ της συμμορφώνονται με τους τοπικούς ισχύοντες κανονισμούς σχετικά με τον περιορισμό της χρήσης συγκεκριμένων επικίνδυνων ουσιών σε ηλεκτρικό και ηλεκτρονικό εξοπλισμό, όπως οι κανονισμοί REACH, RoHS και οι κανονισμοί περί μπαταριών (όπου περιλαμβάνονται) της ΕΕ. Για να διαβάσετε τις δηλώσεις συμμόρφωσης προς τις οδηγίες REACH και RoHS, επισκεφθείτε τον ιστότοπο <https://consumer.huawei.com/certification>.

Συμμόρφωση με τους κανόνες της ΕΕ

Δήλωση

Διά του παρόντος, η Huawei Device Co., Ltd. δηλώνει ότι η συγκεκριμένη συσκευή B535-333 συμμορφώνεται προς τις ουσιαστικές απαιτήσεις και τις λοιπές σχετικές διατάξεις της Οδηγίας 2014/53/ΕΕ.

Μπορείτε να δείτε την πιο πρόσφατη και έγκυρη έκδοση του εγγράφου DoC (Declaration of Conformity, Δήλωση συμμόρφωσης) στην ιστοσελίδα <https://consumer.huawei.com/certification>.

Η συγκεκριμένη συσκευή μπορεί να χρησιμοποιηθεί σε όλα τα κράτη-μέλη της ΕΕ.

Όπου χρησιμοποιείται η συσκευή, επιβάλλεται η τήρηση των εθνικών και τοπικών κανονισμών.

Η χρήση της συγκεκριμένης συσκευής ενδέχεται να υπόκειται σε περιορισμούς, πράγμα που εξαρτάται από το τοπικό δίκτυο.

Περιορισμοί στη ζώνη 5 GHz

Το εύρος συχνότητας 5150 έως 5350 MHz είναι περιορισμένο για χρήση σε εσωτερικούς χώρους στις παρακάτω χώρες: AT, BE, BG, CH, CY, CZ, DE, DK, EE, EL, ES, FI, FR, HR, HU, IE, IS, IT, LI, LT, LU, LV, MT, NL, NO, PL, PT, RO, SE, SI, SK, TR, UK(NI).

Στοιχεία προϊόντος ErP

Η Huawei Device Co., Ltd. διά του παρόντος δηλώνει ότι τα προϊόντα της συμμορφώνονται με την Οδηγία 2009/125/ΕΚ για τα συνδεδεμένα με την ενέργεια προϊόντα (ErP). Για λεπτομερείς πληροφορίες για τα ErP και τα γχειρίδια χρήστη

που απαιτούνται από τον Κανονισμό της Επιτροπής, επισκεφτείτε τη διεύθυνση: <https://consumer.huawei.com/en/certification>.

Ζώνες συχνοτήτων και ισχύς

(α) Ζώνες συχνοτήτων στις οποίες λειτουργεί ο ραδιοφωνικός εξοπλισμός: Ορισμένες ζώνες μπορεί να μη διατίθενται σε όλες τις χώρες ή όλες τις περιοχές. Επικοινωνήστε με τον τοπικό φορέα για περισσότερες λεπτομέρειες.

(β) Μέγιστη ισχύς ραδιοφωνικής συχνότητας που μεταδίδεται στις ζώνες συχνοτήτων στις οποίες λειτουργεί ο ραδιοφωνικός εξοπλισμός: Η μέγιστη ισχύς για όλες τις ζώνες είναι μικρότερη από την υψηλότερη τιμή ορίου που ορίζεται στο σχετιζόμενο Εναρμονισμένο Πρότυπο.

Οι ζώνες συχνοτήτων και τα ονομαστικά όρια ισχύος μετάδοσης (ακτινοβολούμενης ή/και δι' αγωγής) που ισχύουν για αυτόν το ραδιοφωνικό εξοπλισμό έχουν ως εξής: WCDMA 900/2100: 25.7 dBm, LTE Band 1/3/7/8/20/28/38: 25.7 dBm, Wi-Fi 2.4G: 20 dBm, Wi-Fi 5G: 5150-5350 MHz: 23 dBm, 5470-5725 MHz: 30 dBm.

Αξεσουάρ και πληροφορίες λογισμικού

Ορισμένα αξεσουάρ είναι προαιρετικά σε ορισμένες χώρες ή περιοχές. Τα προαιρετικά αξεσουάρ μπορούν να αγοραστούν από εξουσιοδοτημένο πωλητή όπως απαιτείται. Τα ακόλουθα αξεσουάρ συνιστώνται:

Προσαρμογείς: HW-120200X01 (το X αντιπροσωπεύει τους διαφορετικούς τύπους βυσμάτων που χρησιμοποιούνται, που μπορεί να είναι είτε C, U, J, E, B, A, I, R, Z είτε K, ανάλογα με την περιοχή)

Η έκδοση του λογισμικού του προϊόντος είναι 11.0.2.2 (H380SP4C00). Ενημερώσεις λογισμικού δημοσιεύονται από τον κατασκευαστή για τη διόρθωση τυχόν σφαλμάτων ή την ενίσχυση λειτουργιών μετά την κυκλοφορία του προϊόντος.

Όλες οι εκδόσεις λογισμικού που έχουν κυκλοφορήσει από τον κατασκευαστή έχουν επαληθευτεί και είναι ακόμα συμβατές με τους σχετικούς κανόνες.

Όλες οι παράμετροι ραδιοσυχνότητας (για παράδειγμα, εύρος συχνοτήτων και ισχύς εξόδου) δεν είναι προσιτές στο χρήστη και δεν μπορούν να τροποποιηθούν από το χρήστη.

Για τις πιο πρόσφατες πληροφορίες για αξεσουάρ και λογισμικό, δείτε τη DoC (Δήλωση συμμόρφωσης) στο <https://consumer.huawei.com/certification>.

Επισκεφθείτε την τοποθεσία <https://consumer.huawei.com/en/support/hotline>, για να δείτε την πρόσφατα ενημερωμένη γραμμή άμεσης απόκρισης και τη διεύθυνση e-mail του τμήματος εξυπηρέτησης στη χώρα σας ή στην περιοχή σας.

Преглед на продукта

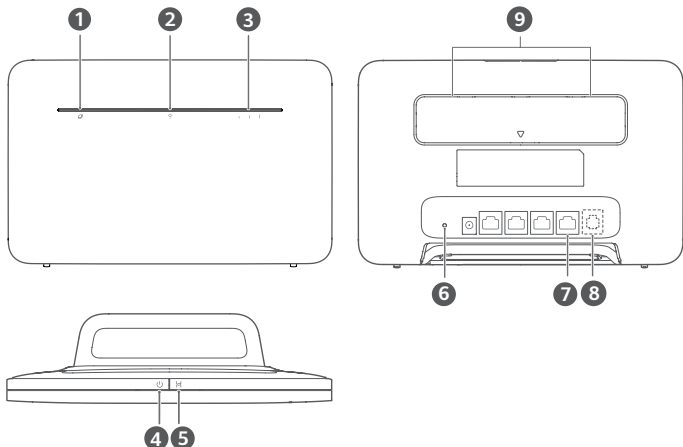

1	Индикатор за състоянието на мрежата	2	Wi-Fi® индикатор
3	Индикатор за силата на сигнала	4	Бутон Захранване
5	Бутон H	6	Бутон Рестартиране
7	LAN/WAN порт	8	Порт за стационарен телефон (Опционален. Реалният вид и функции на продукта може да се различават.)
9	Портове за външна антена		

Настройка

1 Прикрепете гнездото към рутера.

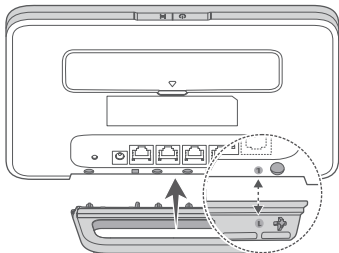

i Гнездото помага на рутера да стои изправен, за да се подобри приемът му на Wi-Fi сигнал.

2 Уверете се, че използвате правилната SIM карта.



3 Вкарайте внимателно SIM картата в слота за SIM картата в посоката, показана на фигурата по-долу, докато щракне.

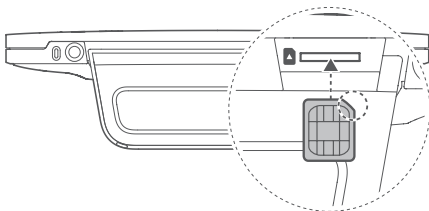

- За да извадите SIM картата, натиснете внимателно SIM картата, докато щракне. Тя ще изскочи автоматично.
- Не поставяйте и не изваждайте SIM картата, докато рутерът работи, тъй като това може да се отрази на работата или да повреди SIM картата.

4 Свържете захранващия адаптер към рутера.

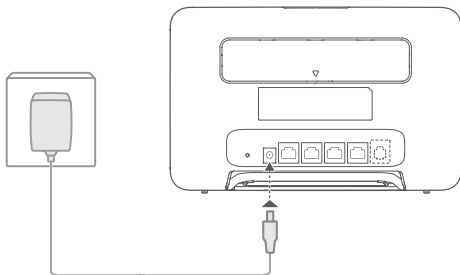

Следните индикатори ще се включат, когато рутерът се свърже успешно с мрежа.

Индикатор за състоянието на мрежата	Свети постоянно в бяло: Има връзка с мрежата.
Индикатор за силата на сигнала	Бяло: Повече чертички за сигнала показват по-силен сигнал.

- Ако индикаторът за състоянието на мрежата е червен, това означава, че няма връзка с мрежа. Моля, направете справка в „Често задавани въпроси“ в този справочник.

Свързване с Wi-Fi мрежата на вашия рутер

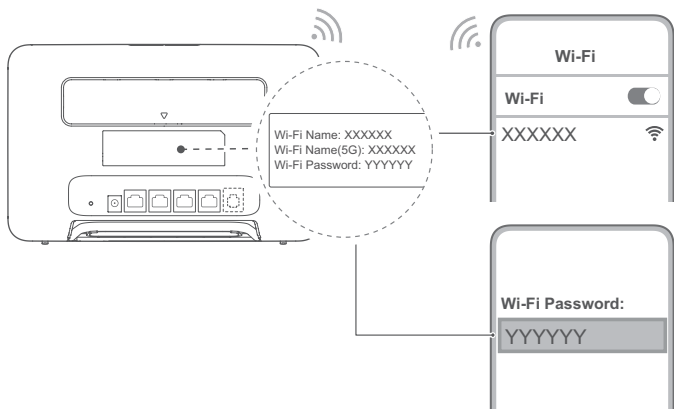

След като рутерът се свърже с мобилна мрежа за данни, можете да свържете компютъра или мобилния си телефон с Wi-Fi мрежата на рутера, за да има достъп до интернет. Моля, направете справка с етикета на задната страна на рутера за името по подразбиране на Wi-Fi мрежата (**Wi-Fi Name**) и паролата (**Wi-Fi Password**).

- Когато Wi-Fi индикаторът свети постоянно, Wi-Fi е активиран. За активиране или деактивиране на Wi-Fi направете справка в страницата за уеб-базирано управление на рутера.
- Непременно променете веднага името и паролата за Wi-Fi мрежата от страницата за уеб-базирано управление, за да предотвратите неразрешен достъп до вашата Wi-Fi мрежа. След като промените паролата, ще трябва отново да се свържете с Wi-Fi мрежата на рутера.

Управление на вашия рутер

Можете да управлявате рутера от страницата за уеб-базирано управление. Моля, направете справка с етикета на гърба на рутера за IP адреса, паролата по подразбиране и т.н.

Повече информация може да се намери на страницата за уеб-базирано управление.

- Непременно променете веднага паролата по подразбиране за вход в страницата за уеб-базирано управление, за да не могат неупълномощени потребители да променят настройките на рутера.
- Можете също да управлявате рутера си, като използвате приложението HUAWEI AI Life. Сканирайте QR кода по-долу, за да изтеглите.



Конфигурации по желание

Описаните в настоящия раздел функции са предназначени само за справка. Възможно е рутерът да не поддържа всички тези функции.

Свързване на множество устройства

Можете да свържете компютър или стационарен телефон към рутера за достъп до интернет, за провеждане на телефонни разговори и други.

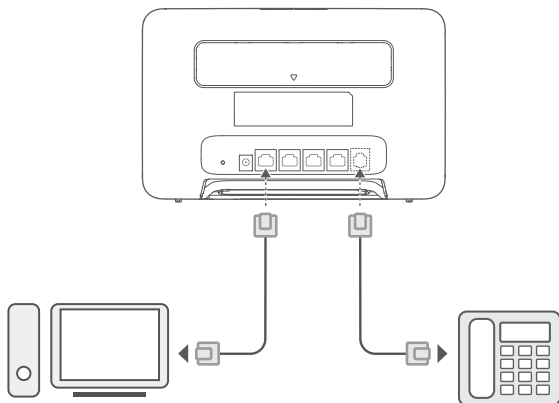

Достъп до интернет чрез Ethernet порт

Можете да включите рутера в монтиран на стената Ethernet порт с помощта на Ethernet кабел, за да се свържете с интернет.

Конфигурирайте съответните настройки на страницата за уеб-базирано управление, преди да се свържете с интернет чрез Ethernet порт. За повече подробности се свържете с мрежовия оператор.

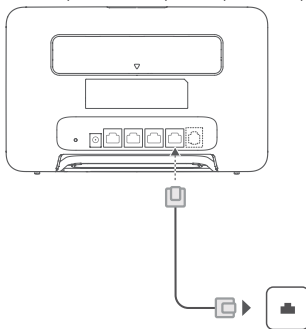

i Кабелът за Ethernet е допълнителен аксесоар. За да закупите кабел за Ethernet, се свържете с оторизиран търговец.

Инсталиране на външни антени

В допълнение към вградената антена, проектирана за вашите основни нужди, можете да инсталирате и външна антена към рутера, за да се подобри приемането на сигнала. Моля, свържете се с вашия доставчик, за да

- закупите съответната антена. Ако ви е необходима само една антена, включете я в  гнездото.
- i** Изключете рутера и извадете захранващия адаптер от контакта, преди да монтирате външни антени.
 - Външните антени са подходящи за използване само на закрито. Не използвайте външни антени по време на гръмотевични бури.
 - Моля, използвайте само външни антени, предоставени от вашия доставчик.

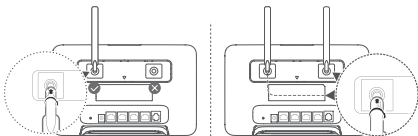
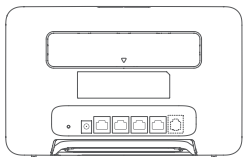

Често задавани въпроси

Как да възстановя фабричните настройки?

Когато рутерът е включен, използвайте предмет, подобен на игла, за да натиснете и задържите бутона за рестартиране, докато индикаторът за състояние на мрежата започне да мига. Отпуснете бутона и рутерът ще възстанови фабричните си настройки.

Какво трябва да направя, ако забравя Wi-Fi паролата или паролата за влизане в страницата за уеб-базирано управление?

Възстановете рутера към неговите фабрични настройки и след това използвайте Wi-Fi паролата и паролата за влизане по подразбиране, за да опитате отново.

Какво трябва да направя, ако индикаторът за мрежов статус е червен или не може да бъде създадена връзка с Интернет?

- 1 Проверете дали SIM картата е поставена. Вижте раздел „Настройка“ за правилния размер на SIM картата и правилния начин за нейното поставяне в слота.
- 2 Ако проблемът продължи, възстановете фабричните настройки на рутера и опитайте отново.
- 3 Свържете се с доставчика си, за да провери дали SIM картата ви не е извън употреба. Ако картата е нова, проверете дали е активирана.

Какво да направя, ако скоростта на интернета е бавна?

- 1 Проверете индикатора за силата на сигнала на рутера. Ако показва слаб сигнал, регулирайте посоката на рутера или го преместете близо до прозорец, за да подобрите сигнала.
- 2 Ако устройството ви е свързано към рутер чрез Wi-Fi, завъртете позицията на устройството, за да получава по-добър сигнал.
- 3 Превключете на Wi-Fi 5 GHz, ако се поддържа от устройството ви.
- 4 Рестартирайте рутера и устройството си и опитайте отново.
- 5 Проверете дали не сте достигнали лимита си за пренос на данни за месеца. Ако е така, доставчикът ви може да е ограничил скоростта на интернет.

Как да се свържа към рутера с помощта на WPS (защитена настройка на Wi-Fi)?

За да свържете устройството с активирана WPS към рутера с помощта на бутона H:

- 1 Натиснете бутона H на рутера и индикаторът за Wi-Fi ще започне да мига.
- 2 Активирайте WPS на устройството си в рамките на 2 минути, за да се свържете с Wi-Fi мрежата на рутера.

Защо нямам достъп до страницата за уеб-базирано управление на рутера?

- 1 Уверете се, че компютърът ви е свързан с рутера чрез Ethernet кабел или Wi-Fi.
- 2 Уверете се, че компютърът ви е настроен да получава автоматично IP адрес и адрес на DNS сървър.
- 3 Рестартирайте браузъра си или използвайте друг браузър.
- 4 Ако проблемът продължи, възстановете фабричните настройки на рутера.

Защо съдържанието, показано на страницата за уеб-базирано управление, не е актуално?

В зависимост от кеша на браузъра ви съдържанието за устройството ви на страницата за уеб-базирано управление може да не е актуално. Изчистете ръчно кеша на своя браузър (например, отворете своя браузър и изберете **Интернет опции (Internet Options) > Общи (General) > Хронология на браузъра (Browsing history) > Изтриване (Delete)**.) и стартирайте отново страницата за уеб-базирано управление.

Ако имате други проблеми с рутера:

- 1 Рестартирайте рутера.
- 2 Възстановете фабричните настройки на рутера.
- 3 Свържете се с оператора си.

Правна информация

© Huawei 2021. Всички права запазени.

Продуктът, описан в настоящото ръководство на потребителя, може да включва софтуер, защитен с авторско право на Huawei или на лица, предоставили му съответните лицензи. Клиентите нямат право да възпроизведат, разпространяват, видеоизменят, декомпилират, разглеждат, дешифрират, извличат, правят инженерен анализ и обратно проектиране, отдават на лизинг, преотстъпват или сублицензират упоменатия софтуер, освен ако такова ограничаване на техните права не е забранено по силата на приложимото законодателство или такива действия не са одобрени от съответните притежатели на авторското право.

Търговски марки и разрешения

LTE е търговска марка на ETSI.

Wi-Fi®, логото на Wi-Fi CERTIFIED и логото на Wi-Fi са търговски марки на Wi-Fi Alliance.

Всички други цитирани търговски марки, продукти, услуги и имена на компании може да са собственост на съответните им притежатели.

Забележка

Някои функции на продукта и принадлежностите му, описани тук, зависят от инсталирания софтуер и капацитета и настройките на локалната мрежа, и поради това може да не са активирани или да са ограничени от операторите на локалната мрежа или доставчиците на мрежови услуги.

Поради тази причина описанията в настоящото ръководство може да не съответстват точно на закупения продукт и на неговите принадлежности.

Huawei си запазва правото да променя или видеоизменя информацията, или спецификациите в настоящото ръководство без предварително уведомление и без да носи отговорност за това.

ПРАВНА ЗАБЕЛЕЖКА

ВСИЧКО, СЪДЪРЖАЩО СЕ В НАСТОЯЩОТО РЪКОВОДСТВО, СЕ ПРЕДОСТАВЯ ВЪВ ВИДА, В КОЙТО Е. ОСВЕН АКО НЕ СЕ ИЗИСКВА ОТ ПРИЛОЖИМОТО ЗАКОНОДАТЕЛСТВО, НЕ СЕ ПРЕДОСТАВЯТ ГАРАНЦИИ ОТ КАКЪВТО И ДА Е ВИД, ИЗРИЧНИ ИЛИ ПОДРАЗБИРАЩИ СЕ, ВКЛЮЧИТЕЛНО, НО НЕ САМО ПОДРАЗБИРАЩИТЕ СЕ ГАРАНЦИИ ЗА ПРОДАВАЕМОСТ И ГОДНОСТ ЗА ОПРЕДЕЛЕНИ ЦЕЛИ, ВЪВ ВРЪЗКА С ТОЧНОСТТА, НАДЕЖДНОСТТА ИЛИ СЪДЪРЖАНИЕТО НА НАСТОЯЩОТО РЪКОВОДСТВО.

ДО МАКСИМАЛНАТА СТЕПЕН, ПОЗВОЛЕНА ОТ ПРИЛОЖИМОТО ЗАКОНОДАТЕЛСТВО, В НИКАКЪВ СЛУЧАЙ HUAWEI НЯМА ДА НОСИ ОТГОВОРНОСТ ЗА КАКВИТО И ДА Е СПЕЦИАЛНИ, СЛУЧАЙНИ, КОСВЕНИ ИЛИ ПРОИЗТИЧАЩИ ШЕТИ, ИЛИ ПРОПУСНАТИ ПОЛЗИ, ЗАГУБА НА КЛИЕНТИ, ПРИХОДИ, ДАННИ, РЕПУТАЦИЯ, СПЕСТЯВАНИЯ ИЛИ ОЧАКВАНИ СПЕСТЯВАНИЯ, НЕЗАВИСИМО ДАЛИ ТЕЗИ ЗАГУБИ СА ПРЕДИВИДИМИ, ИЛИ НЕ. МАКСИМАЛНАТА ОТГОВОРНОСТ НА HUAWEI, КОЯТО ПРОИЗТИЧА ОТ ИЗПОЛЗВАНЕТО НА ПРОДУКТА, ОПИСАН В НАСТОЯЩОТО РЪКОВОДСТВО, СЕ ОГРАНИЧАВА ДО СУМАТА, ЗАПЛАТЕНА ОТ КЛИЕНТА ЗА ЗАКУПУВАНЕТО НА ТОЗИ ПРОДУКТ. (ТОВА ОГРАНИЧЕНИЕ НЕ СЕ ОТНАСЯ ЗА ОТГОВОРНОСТТА ЗА ТЕЛЕСНИ ПОВРЕДИ В СТЕПЕН, ДО КОЯТО ДЕЙСТВАЩОТО ЗАКОНОДАТЕЛСТВО ЗАБРАНЯВА ТАКОВА ОГРАНИЧАВАНЕ НА ОТГОВОРНОСТТА).

Правила за внос и износ

Клиентите са длъжни да се съобразяват с всички приложими закони и разпоредби в областта на вноса и износа, и носят отговорност да се снабдят с всички необходими административни разрешения и лицензи с цел износ, рееспорт или внос на продукта, описан в настоящото ръководство, включително на софтуера и техническите данни в него.

Поверителност

За да вижнете по-точно в начина, по който използваме и защитаваме личната ви информация, моля, прочетете декларацията ни за поверителност на адрес <https://consumer.huawei.com/privacy-policy>.

За да разберете как използваме и защитаваме Вашата лична информация на това устройство, отворете страницата за уеб-базирано управление или приложението HUAWEI AI Life, влезте в Декларацията относно Huawei Mobile Broadband Devices и поверителността, и прочетете нашата политика за поверителност.

Софтуерна актуализация

Като продължавате да използвате това устройство, вие посочвате, че сте прочел/а и приемате следното съдържание:

За предоставяне на по-добро обслужване, след като се свърже с интернет, устройството автоматично получава информация за актуализация на софтуера от Huawei или от вашия оператор. Този процес използва мобилни данни и се нуждае от достъп до уникалния идентификатор на устройството ви (IMEI/SN), както и до идентификацията на мрежата на доставчика на услуги (PLMN), за да провери дали устройството се нуждае от актуализация. Това устройство поддържа функция за автоматична актуализация. След като бъде активирано, устройството автоматично ще изтегля и инсталира критични актуализации от Huawei или от Вашия доставчик. Тази функция е активирана по подразбиране и може да се конфигурира от менюто с настройки на страницата за уеб-базирано управление.

Информация за безопасност

Този раздел съдържа важна информация за използването на това устройство. Той съдържа и информация за безопасна употреба на устройството. Прочетете внимателно тази информация, преди да използвате устройството.

Електронно устройство

Не използвайте устройството, ако употребата му е забранена. Не използвайте устройството, ако това представлява опасност или смущава други електронни устройства.

Смущения спрямо медицинско оборудване

- Спазвайте правилата и разпоредбите, определени от болниците и здравните служби. Не използвайте устройството на забранени места.
- Някои безжични устройства могат да повлияят на работата на слуховите апарати или кардиостимулаторите. Консултирайте се с вашия мобилен оператор за повече информация.
- Производителите на кардиостимулатори препоръчват да се спазва минимално разстояние от 15 см между устройството и кардиостимулатора, за да се предотвратят евентуални нарушения в работата на кардиостимулатора. Ако използвате кардиостимулатор, дръжте устройството на срещуположната страна спрямо кардиостимулатора и не носете устройството в предния си джоб.

Места с леснозапалими и взривни вещества

- Не използвайте устройството на места, където се съхраняват леснозапалими или взривни вещества (например, в бензиностанция, депо за съхранение на петрол или химически завод). Използването на устройството на такива места увеличава опасността от експлозия или пожар. Освен това, следвайте инструкциите на табелите и знаците.
- Не съхранявайте и не транспортирайте устройството в съдове със запалителни течности, газове или експлозиви.

Среда за работа

- Избягвайте запрашена, влажна или замърсена среда. Избягвайте магнитни полета. Използването на устройството в такава среда може да доведе до неизправност.
- Преди да пристъпите към свързване и прекъсване на кабели, преустановете работата с устройството и това го изключете от захранването. Уверете се, че ръцете ви са сухи по време на работа.
- Поставете устройството на стабилна повърхност.
- Пазете устройството далеч от електронни уреди, които генерират силни магнитни или електрически полета, напр. микровълнова печка или хладилник.
- По време на гръмотевични бури, изключете захранването на устройството и откачете всички свързани към него кабели, за да го предпазите от мълнии.
- Не използвайте устройството по време на гръмотевични бури, за да го предпазите от повреда, причинена от мълния.
- Идеалните работни температури са от 0 °C до 40 °C. Идеалните температури за съхранение са от -20 °C до +70 °C. Прекомерната топлина или студ могат да повредят устройството или принадлежностите му.
- Дръжте устройството и принадлежностите му на проветриво и хладно място, далеч от пряка слънчева светлина. Не покривайте устройството с кърпи или други предмети. Не поставяйте устройството в съд с лошо разсейване на топлината, напр. кутия или чанта.
- За предпазване на устройството и принадлежностите му от пожар или токови удари избягвайте дъжд и влага.
- Дръжте устройството далече от източници на топлина и огън, напр. отоплителни уреди, микровълнови фурни, готварски печки, бойлери, радиатори или свещи.
- Не поставяйте никакви предмети, като например свещ или съд с вода, върху устройството. Ако какъвто и да е чужд обект или течност нахлуе в изделието, незабавно спрете да го използвате, изключете го и премахнете всички свързани към него кабели. След това се свържете с авторизиран сервиз на Huawei.
- Не блокирайте отворите на устройството. Предвидете най-малко 10 см пространство около устройството за разсейване на топлината.
- Прекратете употребата на устройството или приложенията за известно време, ако устройството е прегоряло. Ако кожата се изложи на въздействието на прегоряло устройство продължително време, може да се появят симптоми на нискотемпературно изгаряне, напр. червени петна и по-тъмна пигментация.
- Не блокирайте антената на устройството. В противен случай, качеството на връзката може да се влоши.
- Не позволявайте на деца или животни да гризат или смучат устройството или неговите принадлежности. Това може да доведе до повреда или експлозия.
- Спазвайте местните закони и разпоредби, зачитайте личното пространство и законните права на останалите хора.
- Това устройство трябва да се монтира и експлоатира на разстояние минимум 20 см между радиатора и тялото ви.
- Дръжте устройството на място с добро приемане. Разстоянието между устройството и други метални предмети (като метални скоби или метални врати и прозорци) трябва да е повече от 25 см, а разстоянието между устройството трябва да е повече от 30 см.



За да избегнете нараняване, не докосвайте нагорещени части.

Безопасност на децата

- Спазвайте всички предпазни мерки по отношение на безопасността на децата. Играта на децата с това устройство или принадлежностите му може да бъде опасна. Устройството съдържа отделящи се части, които може да представляват опасност от задушаване. Дръжте устройството далече от достъп на деца.
- Устройството и неговите принадлежности не са предназначени за използване от деца. Децата трябва да използват това устройство само под надзора на възрастен.

Принадлежности

- Използването на неодобрен или несъвместим адаптер на захранването, зарядно устройство или батерия може да предизвика пожар, експлозия или други опасности.
- Изберете само принадлежност, одобрена за използване с този модел от производителя на уреда. Използването на други видове принадлежности може да анулира вашата гаранция, може да наруши местните закони и разпоредби, а може да бъде и опасно. Моля, свържете се с вашия доставчик за информация относно наличността на одобрени принадлежности във вашия район.

Безопасност на адаптер за захранване

- Щепселът на захранването е предвиден да служи за устройство за изключване.
- При устройствата с щепсел, гнездото на контакта трябва да се постави близо до устройството и да бъде лесно достъпно.
- Изключете адаптера от електрическия контакт и от устройството, когато не се използва.
- Не изпускате и не подлагайте на удари захранващия адаптер. Ако той бъде повреден, занесете го на оторизиран сервиз на Huawei за проверка.
- Ако захранващият кабел е повреден (например кабелът е оголен или скъсан) или щепселът е разхлабен, незабавно спрете да използвате кабела. Продължаването на употребата може да доведе до токов удар, късо съединение или пожар.
- Не докосвайте захранващия кабел с мокри ръце и не дърпайте захранващия кабел, за да откачите адаптера.
- Не пипайте устройството и адаптера с мокри ръце. Това може да доведе до късо съединение, неизправности или токови удари.
- Ако захранващият ви адаптер е бил изложен на досег с вода, други течности или прекалена влага, той трябва да бъде проверен от оторизиран сервиз на Huawei.
- Уверете се, че адаптерът отговаря на изискванията на точка 2.5 в IEC60950-1/EN60950-1/UL60950-1, като е тестван и одобрен в съответствие с националните и местните стандарти.

Почистване и поддръжка

- При съхранение, транспорт и експлоатация, дръжте устройството сухо и го пазете от удар.
- Пазете устройството и принадлежностите му сухи. Не се опитвайте да го сушите с външен източник на топлина, напр. микровълнова фурна или сешоар за коса.
- Не излагайте устройството или принадлежностите му на прекомерна топлина или студ. Това може да попречи на правилното функциониране и да доведе до пожар или експлозия.
- Избягвайте удар, който може да доведе до неизправност на устройството, прегряване, пожар или експлозия.
- Ако устройството няма да се използва продължително време, изключете захранването и разединете всички кабели.
- Ако възникне нещо необичайно (например ако от изделието излиза дим или какъвто и да е необичаен звук или миризма), незабавно спрете да го използвате, изключете го, премахнете всички свързани към него кабели и се свържете с оторизиран център на Huawei.
- Не настъпвайте, не дърпайте и не прегъвайте прекомерно кабелите. Това може да повреди кабела и да предизвика неизправност в устройството.
- Преди да почиствате или извършвате обслужване на устройството, преустановете употребата му, затворете всички приложения и разединете всички свързани с него кабели.
- При почистване на устройството или принадлежностите му, не използвайте химически препарати, прах за пране или други химически вещества (напр. спирт и бензол). Тези вещества може да предизвикат повреда на частите или да създадат опасност от пожар. Използвайте чиста, мека и суха кърпа за почистване на корпуса на устройството и принадлежностите му.
- Не поставяйте карти с магнитни ивици, напр. кредитни и телефонни карти, близо до устройството продължително време. В противен случай, магнитната ивица на картата може да се повреди.
- Не се опитвайте да разглобявате и сглобявате изделието и неговите принадлежности. Това отменя гаранцията и освобождава производителя от отговорност за повреди. В случай на повреда се свържете с оторизиран сервиз на Huawei за помощ или поправка.

Информация за извърляне и рециклиране



Символът върху батерията, документите или опаковката означава, че когато наблизат края на полезния си живот, продуктите и батериите трябва да бъдат оставени в отделни пунктове за събиране на отпадъци,

обозначени от местните власти. Това ще гарантира, че отпадъците от ЕЕО се рециклират и третират по начин, който съхранява ценни материали и защитава човешкото здраве и околната среда.

За повече информация се свържете с местните власти, със своя търговец на дребно или със службата за събиране на домакински отпадъци или посетете уеб сайта <https://consumer.huawei.com/en/>.

Намаляване на опасните вещества

Това устройство и неговите електрически принадлежности са в съответствие с приложимите правила относно ограничението на използването на определени опасни вещества в електрическо и електронно оборудване, като например разпоредбата REACH на ЕС, директивата RoHS и Директивата за батериите (където са включени). За декларациите за съответствие относно REACH и RoHS посетете уеб сайта <https://consumer.huawei.com/certification>.

Съответствие с нормативните изисквания на Европейския съюз

Декларация

С настоящото Huawei Device Co., Ltd. декларира, че това устройство B535-333 е в съответствие с основните изисквания и другите приложими разпоредби на Директива 2014/53/ЕО.

Най-новата и валидна версия на Декларация за съответствие може да се види на <https://consumer.huawei.com/certification>.

Това устройство може да работи във всички държави-членки на ЕС.

Спазвайте националните и местни разпоредби там, където се използва устройството.

Това устройство може да бъде ограничено за употреба, в зависимост от местната мрежа.

Ограничения за лентата 5 GHz:

Честотите в диапазона от 5150 до 5350 MHz са ограничени за използване на закрито в: AT, BE, BG, CH, CY, CZ, DE, DK, EE, EL, ES, FI, FR, HR, HU, IE, IS, IT, LI, LT, LU, LV, MT, NL, NO, PL, PT, RO, SE, SI, SK, TR, UK(NI).

Продуктова информация във връзка с EoP

Huawei Device Co., Ltd. с настоящото декларира, че техните продукти отговарят на Директивата за продуктите, свързани с електропотреблението (ErP) 2009/125/ЕО. За подробна информация относно ErP и ръководствата за потребителите, изисквани според Регламент на Европейската комисия, вижте: <https://consumer.huawei.com/en/certification>.

Честотни ленти и мощност

(а) Честотни ленти, в които работи радиооборудването: Някои ленти могат да не бъдат достъпни във всички страни или всички области. Моля, свържете се с местния мрежов оператор за повече подробности.

(б) Максимална мощност на радиочестотата, предавана в честотните линии, в които работи радиооборудването: Максималната мощност за всички линии е по-малка от най-високата гранична стойност, посочена в съответния хармонизиран стандарт.

Номиналните граници на честотните линии и мощността на предаване (излъчена и/или проведена), приложими за това радиооборудване, са следните: WCDMA 900/2100: 25.7 dBm, LTE Band 1/3/7/8/20/28/38: 25.7 dBm, Wi-Fi 2.4G: 20 dBm, Wi-Fi 5G: 5150-5350 MHz: 23 dBm, 5470-5725 MHz: 30 dBm.

Информация относно аксесоари и софтуера

Някои аксесоари се предлагат като опция в определени страни или региони. Опционалните аксесоари могат да бъдат закупени от лицензиран търговец според необходимостта. Препоръчват се следните аксесоари:

Адаптери: HW-120200X01 (X представлява различните типове използвани щепсели, които могат да бъдат или C, U, J, E, B, A, I, R, Z, или K, в зависимост от вашия регион)

Софтуерната версия на продукта е 11.0.2.2 (H380SP4C00). Производителят ще пуска актуализации на софтуера за коригиране на грешки или подобряване на функции след пускане на продукта на пазара. Всички версии на софтуера, предоставени от производителя, са проверени и отговарят на съответните правила.

Всички RF параметри (напр., честотен обхват и изходна мощност) не са достъпни за потребителя и той не може да ги променя.

За най-новата информация относно аксесоарите и софтуера, моля, вижте Декларацията за съответствие на <https://consumer.huawei.com/certification>.

Посетете <https://consumer.huawei.com/en/support/hotline> за актуална информация за „горещата линия“ и имейл адреса за поддръжка във вашата държава или регион.

Prehľad produktu

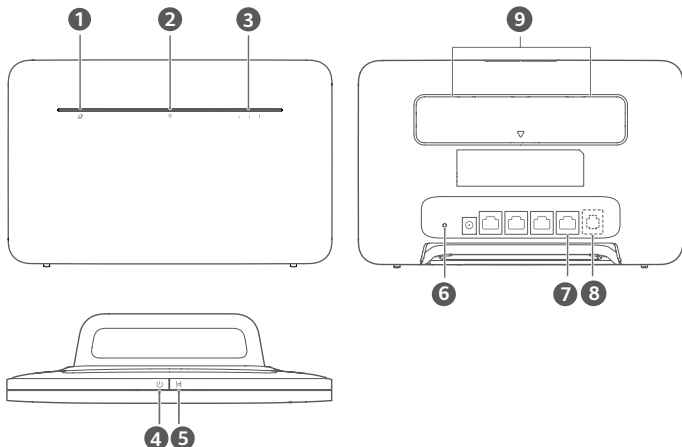

1	Indikátor stavu siete	2	Indikátor Wi-Fi®
3	Indikátor sily signálu	4	Tlačidlo napájania
5	Tlačidlo H	6	Tlačidlo resetovania
7	Port LAN/WAN	8	Port telefónu pevnej linky (Voliteľné. Prednosť má skutočný vzhľad a funkcie produktu.)
9	Porty pre externé antény		

Nastavenie

1 K smerovaču pripojte držiak.

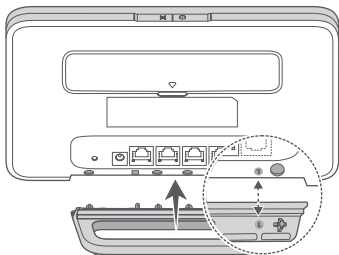

i Držiak pomáha smerovaču stáť v zvislej polohe na zlepšenie príjmu signálu Wi-Fi.

2 Uistite sa, že používate správnu kartu SIM.



mini-SIM (2FF)



micro-SIM (3FF)



nano-SIM (4FF)

3 Jemne vložte kartu SIM do slotu pre kartu SIM v smere vyobrazenom nižšie, pokým nezacvakne.

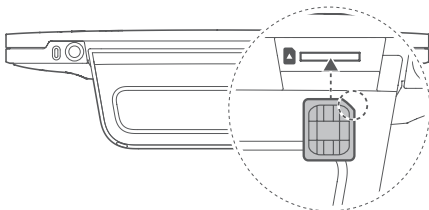

- Ak chcete kartu SIM vybrať, jemne ju zatlačte, pokým nezacvakne. Karta sa automaticky vysunie.
- Počas prevádzky smerovača nekladajte ani nevyberajte kartu SIM, pretože to môže mať vplyv na funkčnosť alebo spôsobiť poškodenie karty SIM.

4 K smerovaču pripojte napájací adaptér.

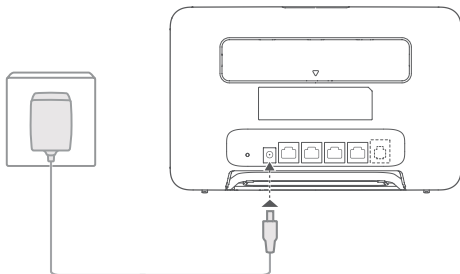

Po úspešnom pripojení smerovača k sieti sa rozsvietia nasledujúce indikátory.

Indikátor stavu siete Svieti nabitelo: Pripojené k sieti.

Indikátor sily signálu Biela: Viac paličiek signálu znamená silnejší signál.

- Ak svieti indikátor stavu siete načerveno, znamená to problém so sieťou. Viac informácií nájdete v Často kladených otázkach v tejto príručke.

Pripojenie k sieti Wi-Fi vášho smerovača

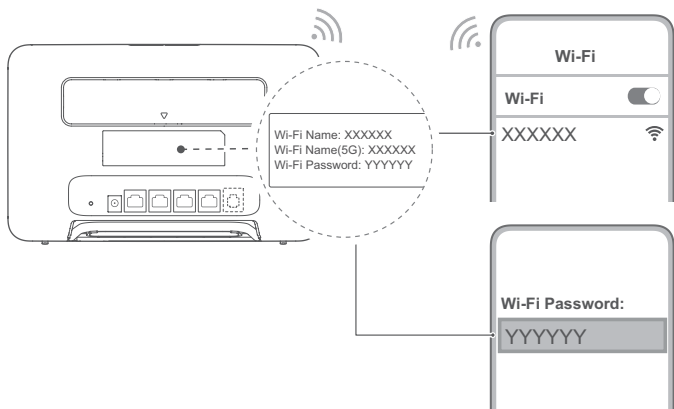

Po pripojení smerovača k mobilnej dátovej sieti môžete k Wi-Fi sieti smerovača pripojiť svoj počítač alebo mobilný telefón a získať prístup na internet. Na štítku na zadnej strane smerovača nájdete predvolený názov siete Wi-Fi (**Wi-Fi Name**) a heslo (**Wi-Fi Password**).

- Keď indikátor Wi-Fi svieti bez prerušenia, Wi-Fi je zapnuté. Možnosť zapnúť alebo vypnúť Wi-Fi nájdete na stránke webovej správy smerovača.
- Nezabudnite čo najskôr zmeniť názov siete Wi-Fi a heslo prostredníctvom stránky webovej správy, aby sa zabránilo nepovolenému prístupu k sieti Wi-Fi. Po zmene hesla sa budete musieť znovu pripojiť k Wi-Fi sieti smerovača.

Správa vášho smerovača

Smerovač môžete nakonfigurovať pomocou stránky webovej správy. Predvolenú IP adresu, heslo a iné údaje nájdete na štítku na zadnej strane smerovača.

Ďalšie informácie nájdete na stránke webovej správy.

- Nezabudnite čo najskôr zmeniť predvolené heslo pre webové rozhranie správy smerovača, aby sa zabránilo neoprávnenému prístupu k nastaveniam smerovača.
- Smerovač tiež môžete spravovať pomocou aplikácie HUAWEI AI Life. Nasnímajte QR kód uvedený nižšie a prevezmite si aplikáciu.



Voliteľné konfigurácie

Funkcie popísané v tejto časti sú len na informačné účely. Váš smerovač nemusí podporovať všetky tieto funkcie.

Pripojenie viacerých zariadení

K smerovaču môžete pripojiť počítač alebo pevnú telefónnu linku pre prístup k internetu, uskutočnenie hovorov a iné.

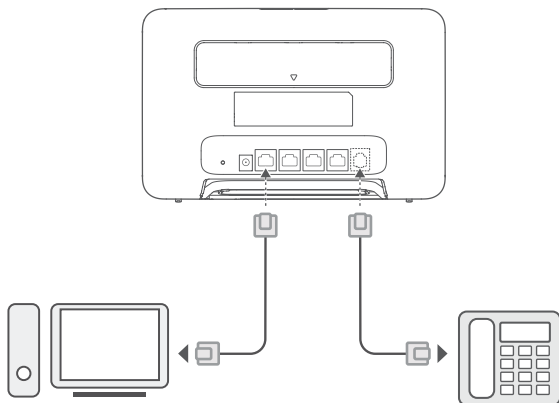

Prístup na internet pomocou portu Ethernet

Smerovač môžete pripojiť k nástennej zásuvke portu Ethernet použitím sieťového (Ethernet) kábla a získať prístup k internetu.

Pred pripojením na internet cez port Ethernet nakonfigurujte príslušné nastavenia na stránke webovej správy. Podrobnosti si vyžiadajte u svojho telekomunikačného operátora.

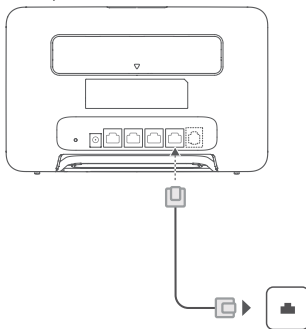

i Sieťový (Ethernet) kábel je voliteľné príslušenstvo. Ak si chcete zakúpiť sieťový (Ethernet) kábel, kontaktujte autorizovaného predajcu.

Inštalácia externých antén

Okrem vstavanej antény slúžiacej na základný účel môžete k smerovaču pripojiť externú anténu a zvýšiť tak príjem signálu. Anténu si môžete zakúpiť u svojho poskytovateľa služieb. Ak potrebujete iba jednu anténu, zapojte ju do portu

- ✓**
- i**
 - Pred inštaláciou akýchkoľvek externých antén smerovač vypnite a odpojte od napájacieho adaptéra.
 - Externé antény sú určené len na použitie v interiéri. Externé antény nepoužívajte počas búrky.
 - Používajte len externé antény dodané vaším operátorom.

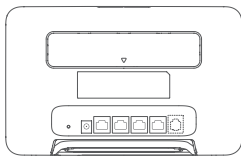

1
2

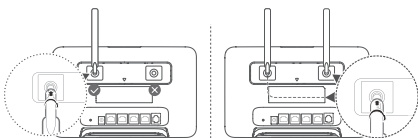

Najčastejšie otázky

Ako obnovím výrobné nastavenia?

Keď je smerovač zapnutý, použite špicatý predmet na stlačenie a podržanie tlačidla Reset, kým nezačne blikať indikátor stavu siete. Tlačidlo uvoľníte a smerovač sa obnoví na výrobné nastavenia.

Čo mám urobiť, ak som zabudol heslo k Wi-Fi alebo prihlasovacie heslo na stránku webovej správy?

Obnovte výrobné nastavenia smerovača a použite predvolené heslo Wi-Fi a prihlasovacie heslo a skúste to znova.

Čo mám urobiť, ak svieti indikátor stavu siete načerveno alebo sa nedá nadviazať pripojenie na internet?

- 1 Skontrolujte, či je vložená karta SIM. V časti Nastavenie nájdete informácie o správnej veľkosti karty SIM a jej správnom vložení do slotu.
- 2 Ak problém pretrváva, obnovte výrobné nastavenia smerovača a skúste to znova.
- 3 Kontaktujte svojho operátora, aby ste zistili, či je karta SIM funkčná. Ak ide o novú kartu, skontrolujte, či bola aktivovaná.

Čo mám urobiť, ak je rýchlosť internetu nízka?

- 1 Skontrolujte indikátor sily signálu na smerovači. Ak sa zobrazuje slabý signál, upravte orientáciu smerovača alebo ho premiestnite bližšie k oknu na zlepšenie príjmu signálu.
- 2 Ak je vaše zariadenie pripojené k smerovaču cez sieť Wi-Fi, upravte polohu zariadenia, aby sa zlepšil príjem signálu.
- 3 Prepnite na 5 GHz sieť Wi-Fi, ak je podporovaná vašim zariadením.
- 4 Reštartujte smerovač a svoje zariadenie a skúste to znova.
- 5 Skontrolujte, či ste nevyčerpali svoj mesačný limit dát. Ak sa tak stalo, operátor môže znížiť vašu rýchlosť internetu.

Ako sa pripojím k smerovaču pomocou WPS (chránené nastavenie siete Wi-Fi)?

Ak chcete pripojiť zariadenie s aktívnou funkciou WPS k smerovaču pomocou tlačidla H:

- 1 Stlačte tlačidlo H na smerovači a indikátor Wi-Fi začne blikať.
- 2 Ak sa chcete pripojiť k sieti Wi-Fi smerovača, do 2 minút zapnite funkciu WPS na vašom zariadení.

Prečo sa nemôžem pripojiť k stránke webovej správy smerovača?

- 1 Uistite sa, že je váš počítač pripojený k smerovaču sieťovým (ethernetovým) káblom alebo cez sieť Wi-Fi.
- 2 Uistite sa, že je váš počítač nastavený na automatické získanie IP adresy a adresy servera DNS.
- 3 Reštartujte váš prehliadač alebo skúste použiť iný prehliadač.
- 4 Ak problém pretrváva, obnovte smerovač na jeho výrobné nastavenia.

Prečo nie je obsah zobrazený na stránke webovej správy aktualizovaný?

V závislosti od medzipamäte vášho prehliadača nemusí byť obsah stránky webovej správy aktuálny. Ručne vymažte medzipamäť prehliadača (napríklad, otvorte prehliadač a vyberte **Možnosti internetu (Internet Options) > Všeobecné (General) > História prehľadávania (Browsing history) > Odstrániť (Delete).**) a znovu spustíte stránku webovej správy.

V prípade akýchkoľvek iných problémov so smerovačom:

- 1 Reštartujte smerovač.
- 2 Obnovte smerovač na výrobné nastavenia.

Právne informácie

Autorské práva © Huawei 2021. Všetky práva vyhradené.

Produkt opísaný v tejto príručke môže obsahovať softvér chránený autorskými zákonmi patriaci spoločnosti Huawei a poskytovateľom licencie. Zákazníci nesmú žiadnym spôsobom reprodukovat', distribuovat', späťne kompilovat' ani prekladat', dešifrovat', extrahovat', späťne dekodovat', prenajímat', zadavat' ani poskytovať licenciu na menovaný softvér, pokiaľ nie sú tieto obmedzenia zakázané príslušnými zákonmi alebo sú tieto činnosti povolené príslušnými držiteľmi autorských práv.

Ochranné známky a povolenia

LTE je ochranná známka spoločnosti ETSI.

Wi-Fi®, logo Wi-Fi CERTIFIED a logo Wi-Fi sú ochranné známky spoločnosti Wi-Fi Alliance.

Ostatné ochranné známky a názvy výrobkov, služieb a spoločností sú vlastníctvom príslušných vlastníkov.

Oznámenie

Niektoré z tu opísaných funkcií produktu a jeho príslušenstva sú závislé na nainštalovanom softvéri, kapacitách a nastaveniach miestnej siete, a nemusia byť aktivované alebo môžu byť obmedzené miestnymi prevádzkovateľmi siete alebo poskytovateľmi sieťových služieb.

Tu uvedené opisy teda nemusia presne zodpovedať výrobku alebo jeho príslušenstvu, ktoré ste si zakúpili.

Spoločnosť Huawei si vyhradzuje právo bez oznámenia alebo záväzku zmeniť alebo upraviť akúkoľvek informáciu alebo technický údaj.

ZRIEKNU Tie

VŠETOK OBSAH TEJTO PRÍRUČKY SA POSKYTUJE „TAK AKO JE“. OKREM PRÍPADU, ŽE TO VYŽADUJÚ PLATNÉ ZÁKONY, SA NEPOSKYTUJÚ ŽÁRUKY ŽIADNEHO DRUHU, VÝSLOVNÉ ANI PREDPOKLADANÉ, VRÁTANE (ALE NIE VÝLUČNE) PREDPOKLADANÝCH ŽÁRUK PREDAJNOSTI A VHDONOSTI NA KONKRÉTNY ÚČEL A VZŤAHUJÚCE SA NA PRESNOSŤ, HDODNOVERNOSŤ ALEBO OBSAH TEJTO PRÍRUČKY.

V MAXIMÁLNO M ROZSAHU POVOLENO M PLATNÝMI ZÁKONMI NIE JE SPOLOČNOSŤ HUAWEI ZODPOVEDNÁ ZA ŽIADNE ZVLÁŠTNE, NÁHODNÉ, NEPRIAME ANI NÁSLEDNÉ ŠKODY, STRATY ZISKU, PREDAJA, POISTENIA, ÚDAJOV, POVESTI ALEBO OČAKÁVANÝCH ÚSPOR BEZ OHĽADU NA TO, ČI SÚ TAKÉTO ŠKODY PREDVÍDATEĽNÉ ALEBO NIE. MAXIMÁLNA ZODPOVEDNOSŤ (TOTO OBMEDZENIE SA NEVZŤAHUJE NA ZODPOVEDNOSŤ ZA ZRANENIE, PRETOŽE TAKÉTO OBMEDZENIE JE V ZÁKONNOM ROZSAHU ZAKÁZANÉ) SPOLOČNOSTI HUAWEI VPLYVÁJÚCA Z POUŽÍVANIA PRODUKTU OPISÁNEHO V TEJTO PRÍRUČKE JE OBMEDZENÁ ČIASŤKOU, KTORÚ ZAPLATILI ZÁKAZNÍCI PRI KÚPE TOHTO PRODUKTU.

Predpisy týkajúce sa importu a exportu

Zákazníci musia dodržiavať všetky platné zákony a predpisy týkajúce sa exportu alebo importu a sú zodpovední za získanie všetkých nevyhnutných vládnych povolení a licencií pre export, spätný export alebo import produktu opísaného v tejto príručke, zahŕňajúci softvér a technické údaje tu spomenuté.

Zásady ochrany súkromia

Aby ste lepšie porozumeli tomu, ako používame a chránime vaše osobné údaje, prečítajte Zásady ochrany súkromia na adrese <https://consumer.huawei.com/privacy-policy>.

Ak chcete porozumieť, ako používame a chránime vaše osobné informácie v tomto zariadení, otvorte stránku webovej správy alebo aplikáciu HUAWEI AI Life, otvorte dokument Vyhlásenie o zariadeniach mobilného širokopásmového pripojenia Huawei a ochrane osobných údajov a prečítajte si naše zásady ochrany osobných údajov.

Aktualizácia softvéru

Ďalším používaním tohto zariadenia potvrdzujete, že ste si prečítali nasledujúci obsah a súhlasíte s ním:

Aby sme vám mohli poskytovať lepšie služby, toto zariadenie bude po pripojení k internetu automaticky získavať informácie o aktualizácii softvéru zo spoločnosti Huawei alebo vášho operátora. Tento proces využíva mobilné dáta a vyžaduje prístup k jedinečnému identifikátoru vášho zariadenia (IMEI/sériové číslo) a identifikátoru siete operátora (PLMN) s cieľom zistiť, či je potrebné vaše zariadenie aktualizovať.

Toto zariadenie podporuje funkciu automatickej aktualizácie. Po jej zapnutí bude zariadenie automaticky sťahovať a inštalovať kritické aktualizácie od spoločnosti Huawei alebo vášho operátora. Táto funkcia je predvolene zapnutá a je ju možné konfigurovať v ponuke nastavení na stránke webovej správy.

Informácie týkajúce sa bezpečnosti

Táto časť obsahuje dôležité informácie, týkajúce sa pokynov na obsluhu vášho zariadenia. Obsahuje tiež informácie o bezpečnom používaní telefónu. Pred použitím zariadenia si dôkladne prečítajte tieto informácie.

Elektronické zariadenie

Nepoužívajte vaše zariadenie, ak je jeho používanie zakázané. Nepoužívajte zariadenie, ak jeho používanie spôsobuje ohrozenie alebo rušenie elektronických prístrojov.

Rušenie lekárskeho prístrojov

- Riadte sa pravidlami a predpismi v nemocniciach a zdravotníckych zariadeniach. Zariadenie nepoužívajte, ak to je zakázané.
- Niektoré bezdrôtové zariadenia môžu mať nepriaznivý vplyv na funkčnosť načúvacích prístrojov alebo kardiostimulátorov. Ďalšie informácie získate od svojho poskytovateľa služieb.

- Výrobcovia kardiostimulátorov odporujúca dodržiavať medzi zariadením a kardiostimulátorom minimálnu vzdialenosť 15 cm, aby sa zabránilo možnému rušeniu kardiostimulátora. Ak používate kardiostimulátor, používajte zariadenie na opačnej strane, než máte stimulátor a nenoste telefón v prednom vrecku.

Oblasti s horľavinami a výbušninami

- Nepoužívajte zariadenie na miestach, kde sú uskladnené horľaviny alebo výbušniny (napríklad čerpacie stanice, zásobníky oleja alebo chemické továrne). Používanie zariadenia v takomto prostredí zvyšuje riziko výbuchu alebo požiaru. Okrem toho dodržiavajte pokyny uvedené v upozorneniach alebo symboly.
- Neuschováajte zariadenie v jednej škatuli s horľavými kvapalinami, plynmi alebo výbušninami ani ho s nimi neprenášajte.

Prevádzkové prostredie

- Vyhybajte sa prašnému, vlhkému a špinavému prostrediu. Vyhybajte sa magnetickým poliám. Používanie zariadenia v takomto prostredí môže spôsobiť poruchu elektrického obvodu.
- Pred pripájaním a odopínaním káblov prestaňte zariadenie používať a odpojte ho od zdroja napájania. Počas používania dbajte na to, aby ste mali suché ruky.
- Zariadenie kladte na stabilný povrch.
- Zariadenie držte ďalej od elektronických zariadení produkujúcich silné magnetické alebo elektrické polia, ako sú napríklad mikrovlnné rúry alebo chladničky.
- Vypnite zariadenie počas búrok a odpojte všetky pripojené káble pre ochranu pred údermi blesku.
- Nepoužívajte zariadenie počas búrok, aby ste ochránili zariadenie pred nebezpečenstvom úderu bleskom.
- Ideálna prevádzková teplota je 0 °C až 40 °C. Ideálna teplota pri skladovaní je -20 °C až +70 °C. Nadmerné teplo alebo chlad by mohli poškodiť zariadenie alebo príslušenstvo.
- Držte zariadenie a príslušenstvo v dobre vetranej a chladnej miestnosti mimo pôsobenia priameho slnečného žiarenia. Nepriložte k zariadeniu ani ho nezakryte uterákmi alebo inými predmetmi. Nevložte zariadenie do nádoby so slabým odvádzaním tepla, napríklad do krabice alebo vrecu.
- Pre ochranu vášho zariadenia alebo príslušenstva pred požiarom alebo rizikami zasiahnutia elektrickým prúdom sa vyhýbajte dažďu alebo vlhkosti.
- Držte zariadenie ďalej od zdrojov tepla a ohňa, ako sú napríklad ohrievače, mikrovlnné rúry, sporáky, ohrievače vody, radiátory alebo sviečky.
- Neumiestňujte na zariadenie žiadne predmety, ako napríklad sviečku alebo nádobu s vodou. Ak sa do zariadenia dostane akýkoľvek cudzí predmet alebo kvapalina, okamžite ho prestaňte používať, vypnite ho a odpojte všetky pripojené káble. Potom sa obráťte na autorizované servisné stredisko Huawei.
- Nezablkujte otvory zariadenia. Pre správnu cirkuláciu tepla je potrebné nechať okolo zariadenia minimálne 10 cm voľného miesta.
- Prestaňte používať zariadenie alebo aplikáciu na chvíľu, ak zariadenie je prehriate. Ak pokožka je vystavená prehriatemu zariadeniu po dlhšiu dobu, môžu sa objaviť symptómy popálenia pri nízkej teplote, ako sú napríklad červené bodky alebo tmavšia pigmentácia.
- Nedotýkajte sa antény zariadenia. V opačnom prípade sa môže zhoršiť kvalita komunikácie.
- Nedovoľte deťom a domácim zvieratkám, aby sa zahryzli do zariadenia alebo príslušenstva alebo ich olizovali. Môže to viesť k poškodeniu alebo výbuchu.
- Dodržiavajte miestne zákony a predpisy a rešpektujte súkromné a zákonné práva ostatných.
- Zariadenie musí byť nainštalované a používané tak, aby bola vzdialenosť radiátora a vášho tela minimálne 20 cm.
- Udržiavajte zariadenie na mieste s dobrým prístupom. Vzdialenosť medzi zariadením a inými kovovými materiálmi (ako sú napríklad kovové držiaky alebo kovové dvere a okná) musí byť väčšia ako 25 cm a vzdialenosť od zariadenia by mala byť väčšia ako 30 cm.



- Nedotýkajte sa vyhrievaných častí, aby nedošlo k zraneniu.

Bezpečnosť detí

- Konajte v súlade so všetkými bezpečnostnými opatreniami, týkajúcimi sa bezpečnosti detí. Môže byť nebezpečné, ak dovolíte deťom, aby sa hrali so zariadením alebo jeho príslušenstvom. Zariadenie obsahuje odpojiteľné časti, ktoré predstavujú nebezpečenstvo zadrhnutia. Držte mimo dosahu detí.
- Zariadenie a jeho príslušenstvo nie sú určené pre používanie deťmi. Deti by mali zariadenie používať iba pod dozorom dospelého.

Príslušenstvo

- Používanie neschváleného napájacieho adaptéra, nabíjačky alebo batérie môže spôsobiť požiar, výbuch alebo iné riziká.
- Zvoľte len také príslušenstvo, ktoré je výrobcom zariadenia schválené na používanie s týmto modelom. Používanie iných typov príslušenstva môže mať za následok zrušenie záruky, môže porušiť miestne predpisy a zákony a môže byť nebezpečné. Informácie o dostupnosti schválených batérií, nabíjačiek a príslušenstva vo vašom regióne vám poskytne predajca.

Bezpečnosť pri používaní napájacieho adaptéra

- Napájací konektor je určený pre používanie ako odpojacie zariadenie.
- Pre zariadenia, ktoré je možné zapojiť do zásuvky, sa zásuvka musí nachádzať v blízkosti zariadenia a musí byť ľahko dostupná.
- Odpojte napájací adaptér z elektrickej zásuvky a zo zariadenia, ak ho nepoužívate.

- Napájací adaptér nesmie spadnúť alebo utrieť náraz. Ak je poškodený, dajte ho prekontrolovať v autorizovanom servisnom stredisku Huawei.
- Ak je napájací kábel poškodený (napríklad je kábel odizolovaný alebo zlomený), prípadne sa uvoľnila zástrčka, ihneď ho prestaňte používať. Ďalšie používanie môže viesť k zasiahnutiu elektrickým prúdom, skratom alebo požiaru.
- Nedotýkajte sa sieťového kábla mokrou rukou, ani nepotiahnite za sieťový kábel za účelom odpojenia napájacieho adaptéra.
- Nedotýkajte sa zariadenia ani napájacieho adaptéra mokrou rukou. Môže to viesť k skratom, poruchám alebo zasiahnutiu elektrickým prúdom.
- Ak bol váš napájací adaptér vystavený vode, iným kvapalinám alebo nadmernej vlhkosti, dajte ho prekontrolovať v autorizovanom servisnom stredisku Huawei.
- Uistite sa, či napájací adaptér spĺňa požiadavky článku 2.5 smernice IEC60950-1/EN60950-1/UL60950-1 a či bol otestovaný a schválený v súlade so štátnymi alebo miestnymi normami.

Čistenie a údržba

- Počas uschovávanía, prenášania a používania zariadenia ho držte v suchu a chráňte ho pred nárazom.
- Udržievajte zariadenie a príslušenstvo suché. Nepokúšajte sa ho vysušiť s použitím vonkajšieho tepelného zdroja, akými sú mikrovlnná rúra alebo sušič vlasov.
- Nevystavujte zariadenie alebo príslušenstvo extrémnemu teplu alebo chladu. Tieto prostredia môžu mať vplyv na správne fungovanie a viesť k požiaru alebo výbuchu.
- Vyhybajte sa zrážkam, ktoré by mohli viesť k poruche, prehriatiu, požiaru alebo výbuchu zariadenia.
- Ak sa zariadenie nebude používať po dlhšiu dobu, vypnite ho a odpojte všetky pripojené káble.
- Ak dôjde k niečomu nezvyčajnému (napríklad ak zo zariadenia uniká dym alebo vydáva nezvyčajný zvuk alebo zápach), okamžite prestaňte zariadenie používať, vypnite ho, odpojte všetky pripojené káble a potom sa obráťte na autorizované servisné stredisko Huawei.
- Nešliapte na kábel, neťahajte za neho ani ho neskrúcajte. Mohlo by dôjsť k poškodeniu kábla a k poruche zariadenia.
- Pred čistením alebo údržbou prestaňte zariadenie používať, ukončíte všetky aplikácie a odpojte všetky pripojené káble.
- Na čistenie zariadenia alebo príslušenstva nepoužívajte žiadne chemické čistiace prostriedky, prášky, či iné chemické činidlá (ako napríklad alkohol a benzén). Tieto prípravky môžu spôsobiť poškodenie časti alebo predstavovať riziko požiaru. Na čistenie zariadenia a príslušenstva používajte čistú, mäkkú a suchú tkaninu.
- Neďávajte karty s magnetickou páskou (napríklad kreditné karty a telefónne karty) do blízkosti zariadenia na dlhšiu dobu. Inak by sa mohla poškodiť magnetická páska kariet.
- Nerozoberajte a neperábajte zariadenie a jeho príslušenstvo. Zruší sa tým záruka a výroba nebude niesť zodpovednosť za škodu. V prípade poškodenia sa obráťte na autorizované servisné stredisko Huawei, kde vám poskytnú pomoc alebo opravu.

Informácie o likvidácii a recyklácii



Symbol na produkte, batérii, literatúre alebo obale znamená, že produkty a batérie by sa mali na konci ich životnosti odovzdať na osobitné zberné miesta odpadu určené miestnymi orgánmi. Tým sa zabezpečí, že odpad typu EEZ sa recykluje a spracuje spôsobom, ktorý šetrí cenné materiály a chráni ľudské zdravie a životné prostredie.

Ak sa chcete dozvedieť ďalšie informácie, kontaktujte svoje miestne úrady, predajcu, alebo službu pre likvidáciu komunálneho odpadu, alebo navštívte webovú stránku <https://consumer.huawei.com/en/>.

Obmedzenie používania nebezpečných látok

Toto zariadenie a všetky elektrické príslušenstvo spĺňa miestne platné pravidlá o obmedzení použitia určitých rizikových látok v elektrických a elektronických zariadeniach, ako sú nariadenie EU REACH, RoHS a smernica o batériách (ak sú uplatniteľné). Ak si chcete prečítať vyhlásenia o zhode s nariadením REACH a smernicou RoHS, navštívte webovú stránku <https://consumer.huawei.com/certification>.

Súlad s predpismi EÚ

Vyhlásenie

Spoločnosť Huawei Device Co., Ltd. týmto vyhlasuje, že toto zariadenie B535-333 je v súlade so základnými požiadavkami a ďalšími príslušnými ustanoveniami smernice 2014/53/EÚ.

Najnovšiu platnú verziu vyhlásenia o zhode si môžete pozrieť na adrese <https://consumer.huawei.com/certification>.

Toto zariadenie je možné používať vo všetkých členských štátoch EÚ.

Pri používaní zariadenia dodržiavajte národné a miestne predpisy.

Používanie tohto zariadenia môže byť obmedzené v závislosti od miestnej siete.

Obmedzenia v pásme 5 GHz:

Frekvenčné pásmo 5150 až 5350 MHz je obmedzené na použitie v interiéri v nasledujúcich krajinách: AT, BE, BG, CH, CZ, DE, DK, EE, EL, ES, FI, FR, HR, HU, IE, IS, IT, LI, LT, LU, LV, MT, NL, NO, PL, PT, RO, SE, SI, SK, TR, UK(NI).

Informácie o výrobku ErP

Spoločnosť Huawei Device Co., Ltd., týmto vyhlasuje, že jej výrobky sú v súlade so smernicou 2009/125/ES o požiadavkách na ekodizajn energeticky významných výrobkov (ErP). Pre bližšie informácie o ErP a používateľských príručkách vyžadovaných nariadením Komisie, prosím, navštívte: <https://consumer.huawei.com/en/certification>.

Frekvenčné pásma a žiarenie

(a) Vysielacie časti zariadenia fungujú na uvedených frekvenčných pásmach: Niektoré pásma nemusia byť dostupné vo všetkých krajinách alebo všetkých oblastiach. Viac podrobností získate u svojho telekomunikačného operátora.

(b) Vysielacie časti zariadenia majú počas činnosti vo frekvenčných pásmach maximálny vyžiarený rádiový výkon: Maximálny výkon pre všetky pásma je nižší než je najvyššia povolená hodnota uvedená v štandarde harmonizácie.

Nominálne limity pre frekvenčné pásma a prenosový výkon (vyžiarený a/alebo prijatý) vysielacích častí zariadenia sú nasledovné: WCDMA 900/2100: 25.7 dBm, LTE Band 1/3/7/8/20/28/38: 25.7 dBm, Wi-Fi 2.4G: 20 dBm, Wi-Fi 5G: 5150-5350 MHz: 23 dBm, 5470-5725 MHz: 30 dBm.

Príslušenstvo a informácie o softvéri

Niektoré príslušenstvo je voliteľné v závislosti na krajine alebo oblasti. Voliteľné príslušenstvo si môžete v prípade potreby zakúpiť u autorizovaného predajcu. Odporúčame nasledovné príslušenstvo:

Adaptéry: HW-120200X01 (X reprezentuje rozdielny typ konektora, ktorý môže byť C, U, J, E, B, A, I, R, Z alebo K, v závislosti na vašej oblasti)

Softvérová verzia tohto produktu je 11.0.2.2 (H380SP4C00). Po uvedení produktu na trh publikuje výrobca softvérové aktualizácie na opravu chýb alebo zlepšenie funkčnosti. Všetky verzie softvéru publikované výrobcom boli overené a vyhovujú zodpovedajúcim pravidlám.

Všetky RF parametre (napr. frekvenčný rozsah a výstupný výkon) nie sú prístupné používateľovi a používateľ ich nemôže zmeniť.

Najnovšie informácie o príslušenstve a softvéri nájdete vo Vyhlásení o zhode na stránke <https://consumer.huawei.com/certification>.

Navštívte <https://consumer.huawei.com/en/support/hotline>, kde nájdete aktuálne informácie o linke podpory a e-mailovej adrese pre svoju krajinu alebo región.

Преглед на производот

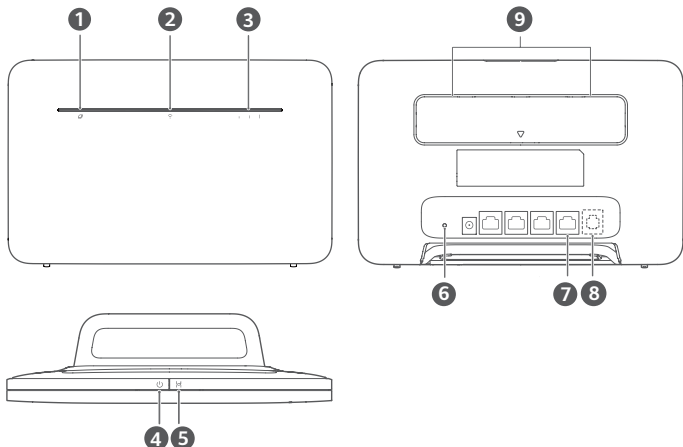

1	Сијаличка за статус на мрежата	2	Сијаличка за Wi-Fi®
3	Сијаличка за јачина на сигналот	4	Копче за вклучување/исклучување
5	Копче Н	6	Копче за Ресетирање
7	Порта за LAN/WAN	8	Порта за фиксна телефонија (Изборно. Предност ќе имаат конкретниот изглед на производот и функциите.)
9	Отвори за надворешни антени		

Поставување

1 Ставете го приклучокот во насочувачот.

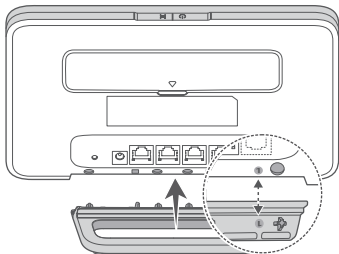

i Приклучокот може да помогне насочувачот да стои исправено за подобар прием на сигналот Wi-Fi.

2 Проверете дали ја користите правилната SIM-картичка.



mini-SIM (2FF)



micro-SIM (3FF)



nano-SIM (4FF)

- 3 Полека ставете ја SIM-картичката во отворот за SIM-картичка во насоката што е прикажана на сликата подолу додека не се слушне кликување.

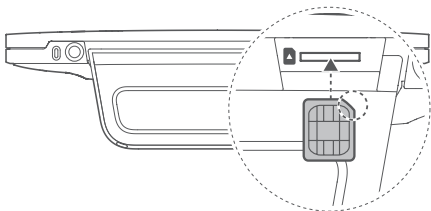

- За да ја извадите SIM-картичката, малку притиснете ја додека не се слушне кликување. Картичката ќе излезе автоматски.
- Не ставајте и не вадете SIM-картичка додека насочувачот работи затоа што тоа може да влијае врз перформансите или да ја оштети SIM-картичката.

- 4 Поврзете го адаптерот за напојување со насочувачот.

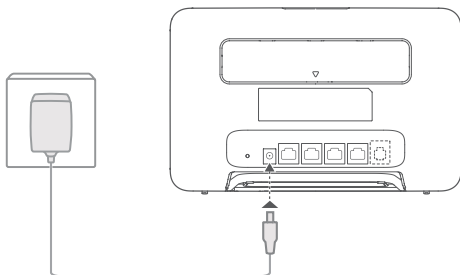

Сијаличките ќе се вклучат кога насочувачот успешно ќе се поврзе на некоја мрежа.

Сијаличка за статус на мрежата

Свети во бела боја: поврзан на мрежата.

Сијаличка за јачина на сигналот

Бела: повеќе цртички за сигналот укажуваат на појак сигнал.

- Ако сијаличката за статусот на мрежата свети црвено, тоа значи дека нема мрежно поврзување. Видете во ЧПП во овој водич.

Поврзување на мрежата Wi-Fi на насочувачот

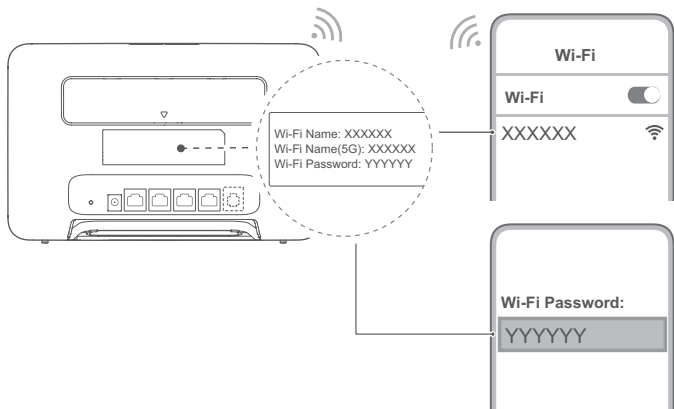

Откако насочувачот ќе се поврзе на мобилната податочна мрежа, може да го поврзете компјутерот или мобилниот телефон со мрежата Wi-Fi на насочувачот за да пристапите на интернет. Погледнете ја етикетата на задниот дел од насочувачот за името (**Wi-Fi Name**) и лозинката (**Wi-Fi Password**) на стандардната мрежа Wi-Fi.

- Кога сијаличката за Wi-Fi свети постојано, Wi-Fi е овозможено. За да овозможите или оневозможите Wi-Fi, видете ја страницата за управување со насочувачот преку веб.
- Не заборавajte веднаш да ги промените името и лозинката на мрежата Wi-Fi на страницата за управување со насочувачот преку веб за да спречите неовластен пристап до мрежата Wi-Fi. Откако ќе ја промените лозинката, треба да се поврзете повторно на мрежата Wi-Fi на насочувачот.

Управување со насочувачот

Може да управувате со насочувачот преку страницата за управување преку веб. Погледнете ја етикетата на задниот дел од насочувачот за стандардните ИП-адреса, лозинка и друго.

Повеќе информации може да најдете на страницата за управување преку веб.

- Не заборавajte веднаш да ја промените стандардната лозинка за најавување на страницата за управување преку веб за да спречите неовластени корисници да ги променуваат поставките на насочувачот.
- Исто така, може да управувате со насочувачот преку апликацијата HUAWEI AI Life. Скенирајте го QR-кодот подолу за преземање.



Изборни конфигурации

Карактеристиките што се опишани во овој дел се само за информативна намена. Можно е насочувачот да не ги поддржува сите овие карактеристики.

Поврзување повеќе уреди

Може да поврзете компјутер или фиксен телефон со насочувачот за да пристапите на интернет, да повикувате и друго.

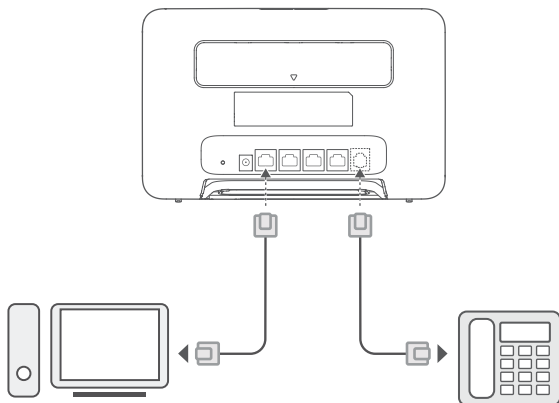

Пристапување на интернет преку порта за етернет

Може да го поврзете насочувачот со порта за етернет монтирана на сид со користење на кабел за етернет за да се поврзете на интернет.

Конфигурирајте ги соодветните поставки на страницата за управување преку веб пред да се поврзете на интернет преку порта за етернет. За подетални информации, контактирајте со операторот.

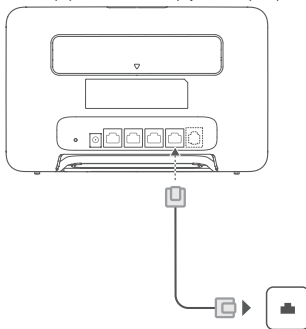

i Кабелот за етернет е изборен додаток. За да купите кабел за етернет, контактирајте со овластен продавач.

Монтирање надворешни антени

Покрај вградената антена што е направена за да ги задоволи вашите основни потреби, може да монтирате и надворешна антена на насочувачот за да го подобрите приемот на сигналот. Контактирајте со операторот за да ја купите антената. Ако ви е потребна само една антена, приклучете ја во отворот .

- i** Исклучете го насочувачот и исклучете го адаптерот за напојување пред да монтирате надворешни антени.
- Надворешните антени се соодветни за користење само во затворен простор. Не користете надворешни антени кога има грмотевици.
- Користете само надворешни антени добиени од операторот.

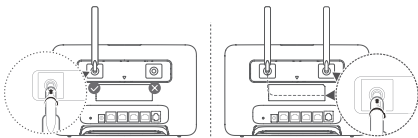
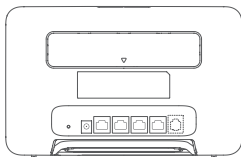

ЧПП

Како да ги вратам фабричките поставки?

Кога насочувачот е вклучен, користете предмет во вид на игла за да го притиснете и задржите копчето за ресетирање додека не почне да трепка показателот за статусот на мрежата. Отпуштете го копчето и насочувачот ќе се обнови на своите фабрички поставки.

Што да направам ако ја заборавам лозинката за Wi-Fi или лозинката за најавување за страницата за управување преку веб?

Вратете го насочувачот на фабричките поставки, па користете ги стандардната лозинка и лозинката за најавување за Wi-Fi за да се обидете повторно.

Што да направам ако сијаличката за статусот на мрежата свети црвено или ако не може да се воспостави поврзување на интернет?

- 1 Проверете дали е ставена SIM-картичката. Видете во делот Поставување за точната големина на SIM-картичката и за правилниот начин на ставање во отворот.
- 2 Ако проблемот продолжи да се појавува, вратете го насочувачот на фабричките поставки и обидете се повторно.
- 3 Контакттирајте со операторот за да проверите дали SIM-картичката функционира. Ако се работи за нова картичка, проверете дали е активирана.

Што да направам ако брзината на интернет е мала?

- 1 Проверете ја сијаличката за јачина на сигналот на насочувачот. Ако покажува дека сигналот е слаб, приспособете ја насоката на насочувачот или преместете го поблиску до прозорецот за да го подобрите приемот на сигналот.
- 2 Ако уредот е поврзан на насочувачот преку Wi-Fi, приспособете ја положбата на уредот за да добиете подобар сигнал.
- 3 Префрлете на Wi-Fi на 5 GHz ако поддржува уредот.
- 4 Рестартирајте ги насочувачот и уредот, па обидете се повторно.
- 5 Проверете дали сте го достигнале ограничувањето за податочен сообраќај за месецот. Ако сте го достигнале, операторот може да ја ограничи брзината на интернетот.

Како можам да се поврзам со насочувачот со користење WPS (Поставување заштитена мрежа Wi-Fi)?

За да поврзете уред со овозможено WPS со насочувачот со користење на копчето H:

- 1 Притиснете го копчето H на насочувачот и сијаличката за Wi-Fi ќе почне да трепка.
- 2 Овозможете WPS на вашиот уред во рок од 2 минути за да се поврзете со мрежата Wi-Fi на насочувачот.

Зошто не можам да пристапам до страницата за управување со насочувачот преку веб?

- 1 Уверете се дека компјутерот е поврзан со насочувачот преку кабел за етернет или преку Wi-Fi.
- 2 Уверете се дека компјутерот е поставен автоматски да добива ИП-адреса и адреса на сервер DNS.
- 3 Рестартирајте го прелистувачот или обидете се со друг прелистувач.
- 4 Ако проблемот продолжи да се појавува, вратете го насочувачот на фабричките поставки.

Зошто содржината што се прикажува на страницата за управување преку веб не е ажурирана?

Во зависност од кешот на прелистувачот, содржината за уредот на страницата за управување преку веб може да не е ажурирана. Рачно исчистете го кешот на прелистувачот (на пример, отворете го прелистувачот и изберете Опции за интернет (Internet Options) > Општо (General) > Историја на прелистувања (Browsing history) > Избриши (Delete).) и повторно активирајте ја страницата за управување преку веб-кориснички интерфејс.

Ако имате други проблеми со насочувачот:

- 1 Престартувајте го насочувачот.
- 2 Вратете го насочувачот на фабричките поставки.
- 3 Контактирајте со операторот.

Правна напомена

Авторски права © Huawei 2021. Сите права се задржани.

Производот опишан во ова упатство може да содржи софтвер на Huawei и можните носители на лиценци којшто е заштитен со авторски права. Купувачите никога не смеат да го репродуцираат, дистрибуираат, изменуваат, декомпилираат, демонттираат, дешифрираат, извлекуваат, расчленуваат, изнајмуваат, доделуваат или подлиценцираат наведениот софтвер, освен ако таквите ограничувања не се забранети со важечките закони или таквите дејства не се одобрени од односните носители на авторските права.

Трговски марки и дозволи

LTE е трговска марка на ETSI.

Wi-Fi®, логото Wi-Fi CERTIFIED и логото Wi-Fi се трговски марки на Wi-Fi Alliance.

Другите споменати трговски марки, називи на производи, услуги и трговски друштва може да се во сопственост на нивните односни сопственици.

Напомена

Некои карактеристики на производот и неговите додатоци опишани овде се потпираат врз инсталираниот софтвер, капацитетот и параметрите на локалната мрежа и затоа може да не се активираат или може да се ограничени од страна на операторите на локалните мрежи или давателите на мрежни услуги.

Така, описот тука може да не се совпаѓа целосно со купениот производ или неговите додатоци.

Huawei го задржуваат правото да ги изменат или преиначат информациите или спецификациите содржани во ова упатство без претходна најава и без никаква одговорност.

ОГРАДУВАЊЕ

ЦЕЛА СОДРЖИНА ВО ОВА УПАТСТВО Е ДАДЕНА „КАКО ШТО Е“. ОСВЕН КАДЕ ШТО СЕ БАРА СО ПРИМЕНЛИВИТЕ ЗАКОНИ, НИКАКВИ ГАРАНЦИИ, ИЗРЕЧНИ ИЛИ ИМПЛИЦИРАНИ, ВКЛУЧУВАЈКИ, НО НЕ ОГРАНИЧУВАЈКИ СЕ НА ИМПЛИЦИРАНИТЕ ГАРАНЦИИ ЗА СОСТОЈБАТА И СООДВЕТНОСТА ЗА КОНКРЕТНА НАМЕНА, НЕ СЕ ДАВААТ ВО ВРСКА СО ТОЧНОСТА, ВЕРОДОСТОЈНОСТА ИЛИ СОДРЖИНАТА НА ОВА УПАТСТВО.

КОЛКУ ШТО Е ТОА ДОЗВОЛЕНО СО ПРИМЕНЛИВИТЕ ЗАКОНИ, ВО НИКОЈ СЛУЧАЈ HUAWEI НЕМА ДА БИДАТ ОДГОВОРНИ ЗА НЕКАКВИ ПОСЕБНИ, СЛУЧАЈНИ, ПОСРЕДНИ ИЛИ ИНДИРЕКТНИ ШТЕТИ, ИЛИ ЗАГУБА НА ДОБИВКА, РАБОТА, ПОДАТОЦИ, ГУДВИЛ, ЗАШТЕДИ ИЛИ ПРЕДВИДЕНИ ЗАШТЕДИ БЕЗ РАЗЛИКА ДАЛИ ТАКВИТЕ ЗАГУБИ МОЖЕ ДА СЕ ПРЕДВИДАТ ИЛИ НЕ.

НАГОЛЕМАТА ОДГОВОРНОСТ (ОВА ОГРАНИЧУВАЊЕ НЕ ВАЖИ ЗА ОДГОВОРНОСТ ЗА ЛИЧНА ПОВРЕДА ОНОЛКУ КОЛКУ ШТО ПРИМЕНЛИВИТЕ ЗАКОНИ ГО ЗАБРАНУВААТ ТАКВОТО ОГРАНИЧУВАЊЕ) НА HUAWEI КОЈАШТО ПРОИЗЛЕГУВА ОД УПОТРЕБАТА НА ПРОИЗВОДОТ ОПИШАН ВО ОВА УПАТСТВО СЕ ОГРАНИЧУВА НА ИЗНОСОТ ПЛАТЕН ОД СТРАНА НА КУПУВАЧОТ ЗА КУПУВАЊЕТО НА ОВОЈ ПРОИЗВОД.

Прописи за увоз и извоз

Купувачите ќе ги почитуваат сите важечки закони и прописи за извоз или увоз и се одговорни да ги обезбедат сите потребни владини дозволи и лиценци за извоз, повторен извоз или увоз на производот споменат во ова упатство, вклучувајќи ги и софтверот и техничките податоци содржани во него.

Политика за приватност

За да разберете подобро како ги користиме и ги штитиме вашите лични информации, прочитајте ја Политиката за приватност на <https://consumer.huawei.com/privacy-policy>.

За да разберете како ги користиме и ги заштитуваме вашите лични информации на овој уред, отворете ја страницата за управување преку веб или апликацијата HUAWEI AI Life, пристапете до Изјава за Уреди за мобилен широкопојасен пренос од Huawei и приватност и прочитајте ја нашата политика за приватност.

Ажурирање на софтвер

Ако продолжите да го користите овој уред, потврдувате дека сте ги прочитале и се согласувате со следниве содржини:

За да обезбеди подобра услуга, уредот автоматски ќе добива информации за ажурирање на софтверот од Huawei или од операторот откако ќе се поврзе на интернет. Овој процес ќе користи мобилни податоци и бара пристап до единствениот идентификатор на уредот (IMEI/сериски број) и мрежниот идентитет на давателот на услугите (PLMN) за да провери дали уредот треба да се ажурира.

Овој уред ја поддржува карактеристиката за автоматско ажурирање. Откако ќе се овозможи, уредот автоматски ќе презема и инсталира критични ажурирања од Huawei или од вашиот оператор. Оваа карактеристика е стандардно овозможена и може да се конфигурира од менито за поставки на страницата за управување преку веб.

Безбедносни информации

Ова поглавје содржи важни информации што се однесуваат на работата на уредот. Содржи и информации за тоа како да го користите уредот безбедно. Прочитајте ги информациите внимателно пред да го користите уредот.

Електронски уред

Не го користете уредот доколку е забрането да се употребува. Не го користете уредот ако неговата употреба предизвикува опасност или пречки на други електронски уреди.

Пречки во медицинската опрема

- Почитувајте ги правилата и прописите што ги утврдуваат болниците и другите објекти за здравствена заштита. Не го користете уредот онаму каде што е забранета неговата употреба.
- Некои безжични уреди може да влијаат врз работата на слушните помагала или пејсмејкерите. Обратете се до давателот на услугата за повеќе информации.
- Производителите на пејсмејкери препорачуваат да се одржува најмало растојание од 15 см меѓу уредот и пејсмејкерот за да се спречат потенцијални пречки на пејсмејкерот. Ако користите пејсмејкер, користете го уредот од спротивната страна на пејсмејкерот и не го носете уредот во предниот џеб.

Области со запалив материјал и експлозиви

- Не го користете уредот на места каде што се складираат запаливи материјали или експлозиви (на бензиска пумпа, склад за нафта или хемиски погон, на пример). Користењето на уредот во таква средина го зголемува ризикот од експлозија или пожар. Исто така, следете ги упатствата во форма на текст или симболи.
- Не го чувајте или транспортирајте уредот во контејнери со запаливи течности, гасови или експлозиви.

Средина за работа

- Избегнувајте места со прав, влага или нечистотија. Избегнувајте магнетни полиња. Користењето на уредот во таква средина може да предизвика нарушување на струјното коло.
- Прекинете со користењето на уредот и исклучете го од струјата пред да вклучувате или исклучувате кабли. Осигурајте се дека рацете Ви се суви при работење со уредот.
- Поставете го уредот на стабилна површина.
- Чувајте го уредот подалеку од електрични апарати кои создаваат силни магнетни или електрични полиња, како што се микробранова печка или фрижидер.
- За време на грмотевици, исклучете го уредот и отстранете ги сите поврзани кабли за да се заштитите од гром.
- Не го користете уредот за време на грмотевици за да го заштитите од секаква штета предизвикана од гром.
- Идеални температури за работа се 0 °C до 40 °C. Идеални температури за чување се -20 °C до +70 °C. Екстремна топлина или студ може да го оштети уредот или дополнителната опрема.
- Чувајте го уредот и дополнителната опрема во добро проветрена и студена просторија без директна изложеност на сонце. Не го виткајте или покривајте уредот со крпи или други предмети. Не го поставувајте уредот во предмети што задржуваат топлина, како на пример, кутија или кеса.
- За да го заштитите уредот или дополнителната опрема од опасност од пожар или електрични шокови, избегнувајте дожд и влага.
- Чувајте го уредот подалеку од извори на топлина и оган, како што се греалка, микробранова печка, шпорет, бојлер, радијатор или свеќа.
- Не ставајте никакви предмети, како што се свеќа или сад со вода, врз уредот. Ако во уредот навлезе туѓ предмет или течност, веднаш престанете со користење, исклучете го и отстранете ги сите кабли што се поврзани со него. Потоа, контактирајте со овластен сервисен центар на Huawei.
- Не ги блокирајте отворите на уредот. Оставете простор од најмалку 10 см околу уредот за испуштање на топлина.
- Направете пауза во користењето на уредот или апликациите доколку уредот се прегрее. Доколку кожата е изложена на прегрзан уред подолг временски период, може да се јават симптоми на изгореници, како што се црвени точки или потемна пигментација.
- Не ја допирајте антената на уредот. Во спротивно, може да се намали квалитетот на врските.
- Не дозволувајте деца или домашни миленици да го гризат или шумкаат уредот или дополнителната опрема. Тоа може да предизвика штета или експлозија.
- Почитувајте ги локалните закони и прописи, како и приватноста и законските права на другите.
- Уредот треба да се инсталира и со него да се ракува со најмало растојание од 20 см меѓу изворот на зрачење и Вашето тело.
- Чувајте го уредот на место со добар прием. Растојанието меѓу уредот и други метални предмети (како што се метални држачи или метални врати и прозорци) треба да биде поголемо од 25 см а растојанието од уредот треба да биде поголемо од 30 см.



За да избегнете ризик од повреда, не допирајте ги загреаните делови.

Безбедност на децата

- Почитувајте ги сите мерки за претпазливост што се однесуваат на безбедноста на децата. Децата не смеат да си играат со уредот или дополнителната опрема бидејќи тоа може да биде опасно. Уредот содржи ситни делови што може да се одвојат и да предизвикаат опасност од задушување. Да се чува подалеку од дофат на деца.

- Уредот и дополнителната опрема не се наменети за деца. Секое користење на уредот од страна на деца треба да биде под надзор на возрастено лице.

Дополнителна опрема

- Користењето на неодобрен или некомпатибилен адаптер за напојување, полнач или батерија може да предизвика пожар, експлозија или друга опасност.
- Избирајте само дополнителна опрема одобрена за употреба за овој модел од страна на производителот на уредот. Користењето на други типови дополнителна опрема може да доведе до поништување на гаранцијата, кршење на локалните прописи и закони, и може да биде опасно. Обратете се кај продавачот за повеќе информации околу достапноста на одобрената дополнителна опрема во Вашиот регион.

Безбедност на адаптерот за напојување

- Електричниот приклучок служи како уред за исклучување.
- За приклучливите уреди, штекерот треба да биде во близина на уредите и да биде лесно достапен.
- Исклучете го адаптерот за напојување од штекерот кога не го користите.
- Не испуштајте го и не удирајте го адаптерот за напојување. Ако е оштетен, однесете го во овластен сервисен центар на Huawei за проверка.
- Ако кабелот за струја е оштетен (на пр., жиците се гледаат или се прекинати), или приклучокот се разлабава, веднаш престанете да го користите. Продолженото користење може да доведе до електрични шокови, кратки споеви или пожар.
- Не го допирајте кабелот со влажни раце и не го влечете за да го исклучите адаптерот за напојување.
- Не ги допирајте уредот или адаптерот за напојување со влажни раце. Тоа може да доведе до кратки споеви, дефекти или електрични шокови.
- Ако адаптерот за напојување бил изложен на вода, други течности или преголема влажност, однесете го во овластен сервисен центар на Huawei за проверка.
- Осигурајте се дека адаптерот за напојување ги исполнува барањата од Клаузула 2.5 во IEC60950-1/EN60950-1/UL60950-1 и е тестиран и одобрен во согласност со националните или локалните стандарди.

Чистење и одржување

- Уредот треба да биде сув и заштитен од удари за време на складирање, транспорт и работење.
- Уредот и дополнителната опрема да се чуваат суви. Не го сушете уредот со надворешен извор на топлина, како што е микробранова печка или фен за коса.
- Не го изложувајте уредот или дополнителната опрема на екстремна топлина или студ. Таквата средина може да го попречи правилното функционирање и може да доведе до пожар или експлозија.
- Заштитете го уредот од удари што може да предизвикаат дефекти, прегревање, пожар или експлозија.
- Исклучете го уредот и отстранете ги сите кабли поврзани на него доколку планирате да не го користите подолг временски период.
- Ако се случи нешто невообичаено (на пример, ако од уредот излегува чад или некој необичен звук или мириза), веднаш престанете со користење, исклучете го, отстранете ги сите кабли што се поврзани со него и контактирајте со овластен сервисен центар на Huawei.
- Не ги газете, влечете или виткајте каблите. Тоа може да предизвика оштетување на кабелот и дефект на уредот.
- Пред да започнете со чистење или одржување на уредот, запрете со негова употреба, запрете ги сите апликации и исклучете ги сите кабли поврзани на него.
- Не користете хемиски детергенти, прашок или други хемиски средства (како алкохол и бензен) за чистење на уредот или дополнителната опрема. Таквите супстанции може да ги оштетат деловите или да предизвикаат опасност од пожар. Користете чиста, мека и сува крпа за да го исчистите уредот и дополнителната опрема.
- Не оставајте картички со магнетна лента, како што се кредитни или телефонски картички, во близина на уредот подолг временски период. Во спротивно, картичките со магнетната лента може да се оштетат.
- Не расклопувајте ги и не составувајте ги повторно уредот и додатоките. Со тоа се поништува гаранцијата и производителот се ослободува од одговорност за штетата. Во случај на штета, контактирајте со овластен сервисен центар на Huawei за да добиете помош и поправка.

Информации за одложување и рециклирање



Симболот на производот, батеријата, литературата или амбалажата значат дека производите и батериите треба да се однесат во посебни места за собирање отпад одредени од локалните власти по крајот на работниот век. На тој начин ќе се обезбеди дека отпадот од електричната и електронската опрема ќе се рециклира и ќе се третира на начин што ги зачувува вредните материјали и го заштитува здравјето на луѓето и околината.

За повеќе информации, контактирајте со локалните власти, продавачот или службата за фрлање на отпадот од домаќинствата или посетете ја веб-локацијата <https://consumer.huawei.com/en/>.

Намаување на опасни супстанции

Уредот и неговите електронски додатoci се во согласност со применливите локални правила за ограничување на употребата на одредени штетни супстанции во електрична и електронска опрема, како што се регулативата EU

REACH и директивите RoHS и Батерии (каде што се вклучени) и др. За изјави за сообразност за REACH и RoHS, посетете ја нашата веб-локација <https://consumer.huawei.com/certification>.

Усогласеност со прописите на ЕУ

Изјава

Со овој документ, Huawei Device Co., Ltd. изјавува дека овој уред B535-333 е во согласност со неопходните барања и другите релевантни одредби од Директивата 2014/53/EU.

Најновата и важечка верзија на ИС (Изјава за сообразност) може да се види на <https://consumer.huawei.com/certification>.

Овој уред може да се користи во сите земји-членки на ЕУ.

Почитувајте ги националните и локалните прописи каде што се користи уредот.

Овој уред може да биде ограничен за употреба, во зависност од локалната мрежа.

Ограничувања во опсегот од 5 GHz:

Фреквентниот опсег од 5150 до 5350 MHz е ограничен на употреба во затворен простор во следниве земји: AT, BE, BG, CH, CY, CZ, DE, DK, EE, EL, ES, FI, FR, HR, HU, IE, IS, IT, LI, LT, LU, LV, MT, NL, NO, PL, PT, RO, SE, SI, SK, TR, UK(NI).

Информации за производи кои користат енергија

Со овој документ, Huawei Device Co., Ltd. изјавува дека неговите производи се во согласност со Директивата за производи кои користат енергија (ErP) 2009/125/E3. За подетални информации за ErP и за упатствата за користење кои се бараат според Регулативата на Комисијата (ЕУ), посетете ја веб-локацијата: <https://consumer.huawei.com/en/certification>.

Фреквенциски опсези и моќност

(а) Фреквенциски опсези на работење на радио опремата: Некои опсези може да не се достапни во сите земји или сите области. Контактирајте со локалниот оператор за подетални информации.

(б) Максимална радио-фреквенциска моќност емитувана во фреквенциските опсези во кои работи радио опремата: Максималната моќност за сите опсези е помала од највисоката гранична вредност наведена во соодветниот Хармонизиран стандард.

Номиналните ограничувања на фреквенциските опсези и емитувачката енергија (зрачена и/или емитувана) применливи за оваа радио опрема се како што следи: WCDMA 900/2100: 25.7 dBm, LTE Band 1/3/7/8/20/28/38: 25.7 dBm, Wi-Fi 2.4G: 20 dBm, Wi-Fi 5G: 5150-5350 MHz: 23 dBm, 5470-5725 MHz: 30 dBm.

Додатоци и Информации за софтверот

Некои додатоци се изборни во одредени земји или региони. Изборните додатоци може да се купат од лиценциран снабдувач, според потребите. Се препорачуваат следниве додатоци:

Адаптери: HW-120200X01 (X ги претставува различните видови на приклучоци што се користат, кои може да бидат или C, U, J, E, B, A, I, R, Z или K, во зависност од вашиот регион)

Верзијата на софтвер на производот е 11.0.2.2 (H380SP4C00). Ажурирањата на софтверот ќе бидат објавени од производителот за поправање на грешки или збогатување на функциите по пуштањето на производот во продажба. Сите верзии на софтвер објавени од производителот се потврдени и сеуште се сообразни со поврзаните прописи.

Сите параметри на РФ (на пример, фреквенциски опсег и излезна моќност) не се достапни за корисникот и не може да бидат сменети од страна на корисникот.

За најнови информации за додатоци и софтвер, видете ја ИС (Изјава за сообразност) на <https://consumer.huawei.com/certification>.

Посетете ја <https://consumer.huawei.com/en/support/hotline> за најновиот број на Центарот за грижа за корисници и адресата на е-пошта во Вашата земја или регион.

Внешний вид роутера

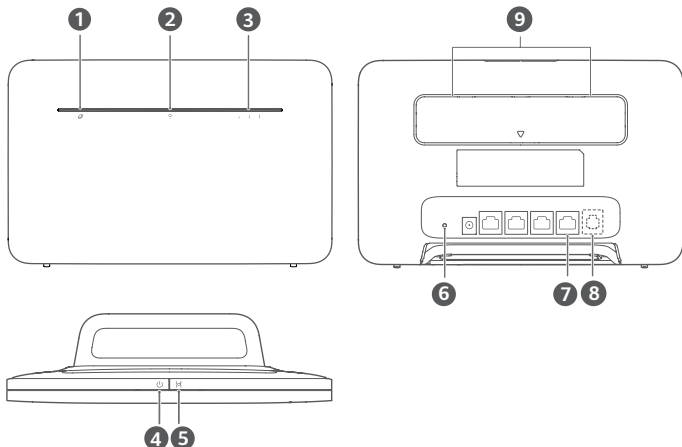

1	Индикатор статуса сети	2	Индикатор Wi-Fi®
3	Индикатор уровня сигнала	4	Кнопка питания
5	Кнопка H	6	Кнопка сброса настроек
7	Порт LAN/WAN	8	Порт для подключения стационарного телефона (Опционально. Фактический внешний вид продукта и его функции могут отличаться).
9	Порты для подключения внешних антенн		

Настройка

1 Прикрепите к роутеру подставку.

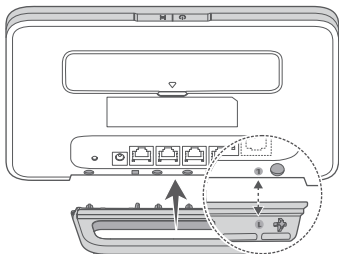

i Подставка будет поддерживать роутер в вертикальном положении, что обеспечит устойчивый прием сигнала Wi-Fi.

2 Убедитесь, что Вы используете корректную SIM-карту.



3 Аккуратно установите SIM-карту в слот для установки SIM- карты в направлении, указанном на нижеприведенном рисунке, до щелчка.

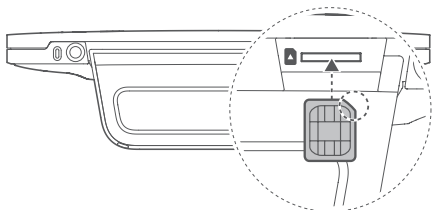

- i**
- Чтобы извлечь SIM-карту, аккуратно нажмите на нее до щелчка. Карта автоматически выдвинется из слота.
 - Не устанавливайте и не извлекайте SIM-карту во время работы роутера. Это может повлиять на работу устройства или привести к повреждению SIM-карты.

4 Подключите к роутеру адаптер питания.

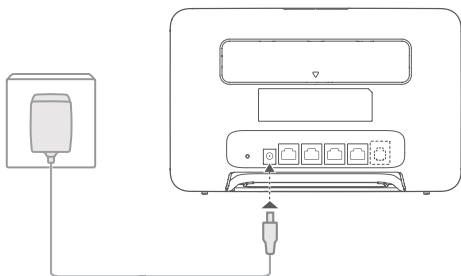

Индикаторы загорятся, когда роутер подключится к сети.

Индикатор статуса сети Горит белым: подключено к сети.

Индикатор уровня сигнала Белый: чем больше делений, тем выше уровень сигнала.

i Если индикатор статуса сети горит красным, сетевое соединение не установлено. Более подробную информацию можно найти в разделе Вопросы и ответы данного руководства пользователя.

Подключение к сети Wi-Fi роутера

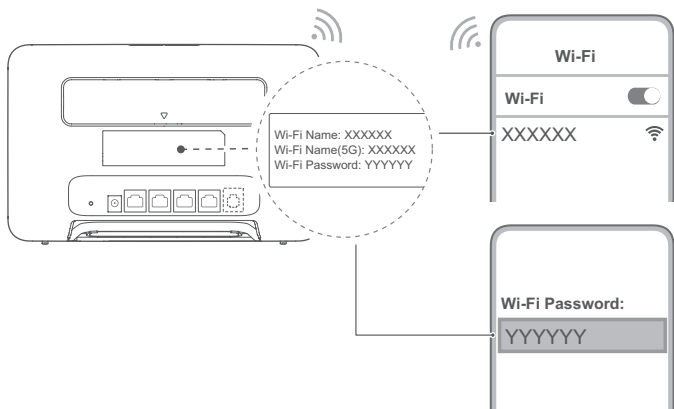

После подключения роутера к мобильной сети передачи данных Вы сможете подключить Ваш ПК или мобильный телефон к сети Wi-Fi роутера для доступа в Интернет. Имя (**Wi-Fi Name**) и пароль (**Wi-Fi Password**) сети Wi-Fi по умолчанию напечатаны на наклейке, расположенной на задней панели роутера.

- Если индикатор Wi-Fi горит, сеть Wi-Fi включена. Информацию о включении и выключении Wi-Fi можно найти на веб-странице конфигурации роутера.
- Во избежание неавторизованного доступа к Вашей сети Wi-Fi измените имя и пароль сети Wi-Fi на веб-странице конфигурации. После изменения пароля повторно подключитесь к сети Wi-Fi роутера.

Управление роутером

Вы можете управлять роутером на веб-странице конфигурации. IP-адрес и пароль по умолчанию, а также прочие данные напечатаны на наклейке, расположенной на задней панели роутера. Дополнительную информацию можно найти на веб-странице конфигурации.

- Во избежание несанкционированного изменения настроек роутера измените пароль по умолчанию для входа на веб-страницу конфигурации.
- Роутером также можно управлять с помощью приложения HUAWEI AI Life. Чтобы загрузить приложение, отсканируйте нижеприведенный QR-код.



Дополнительные настройки

Функции, описанные в данном разделе, приводятся для справки. Возможно, Ваш роутер не поддерживает все перечисленные функции.

Подключение нескольких устройств

К роутеру можно подключить ПК или стационарный телефон для доступа в Интернет, выполнения вызовов и других действий.

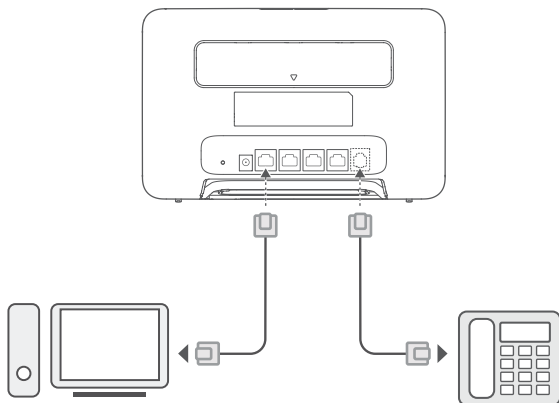

Подключение к Интернету через порт Ethernet

Роутер можно подключить к настенному порту Ethernet с помощью Ethernet-кабеля для доступа в Интернет. Перед подключением к Интернету через порт Ethernet настройте соответствующие параметры на веб-странице конфигурации. Более подробную информацию спрашивайте у Вашего оператора.

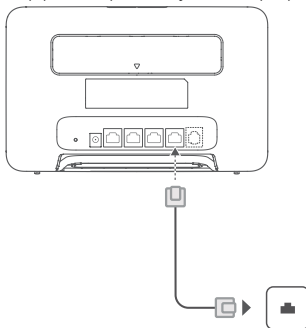

i Ethernet-кабель приобретается отдельно. По вопросу приобретения Ethernet-кабеля обращайтесь к авторизованному дилеру.

Установка внешних антенн

Помимо встроенной антенны, предназначенной для удовлетворения базовых требований, к роутеру также можно подключить внешнюю антенну для повышения качества сигнала. По вопросу приобретения внешней антенны обращайтесь к Вашему оператору. Если требуется установить одну антенну, подключите ее в разъем .

- i** • Перед установкой внешних антенн выключите роутер и отключите его от источника питания.
- Внешние антенны можно использовать только в помещении. Не используйте внешние антенны во время грозы.
- Используйте только внешние антенны, предоставленные Вашим оператором.

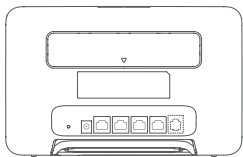

1
2

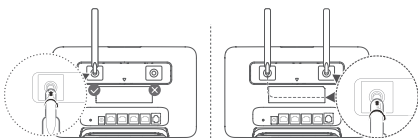

Вопросы и ответы

Как восстановить заводские настройки?

Когда роутер включен, с помощью острого предмета (например, иголки) нажмите и удерживайте кнопку сброса (Reset), пока индикатор статуса сети не начнет мигать. Отпустите кнопку, чтобы восстановить заводские настройки роутера.

Что делать, если я не помню пароль сети Wi-Fi или пароль для входа на веб-страницу конфигурации?

Восстановите заводские настройки роутера, затем повторите попытку, используя для этого пароль сети Wi-Fi и пароль для входа в систему по умолчанию.

Что делать, если индикатор статуса сети горит красным или интернет-соединение не установлено?

- 1 Убедитесь, что установлена SIM-карта. Корректный формат SIM-карты и способ ее установки описаны в разделе Настройка.
- 2 Если проблема не решена, восстановите заводские настройки роутера и повторите попытку.
- 3 Убедитесь, что оператор предоставляет обслуживание для Вашей SIM-карты. Если это новая SIM-карта, убедитесь, что она была активирована.

Что делать, если скорость интернет-соединения низкая?

- 1 Проверьте индикатор уровня сигнала на роутере. Если сигнал слабый, отрегулируйте направление антенн роутера или переместите роутер ближе к окну для повышения мощности сигнала.
- 2 Если Ваше устройство подключено к роутеру по сети Wi-Fi, отрегулируйте местоположение Вашего устройства для повышения мощности сигнала.
- 3 Переключитесь на сеть Wi-Fi 5 ГГц, если Ваше устройство поддерживает ее.
- 4 Перезагрузите роутер и Ваше устройство, затем повторите попытку.
- 5 Убедитесь, что Вы не превысили ежесуточный лимит трафика. Если превысили, оператор мог ограничить скорость интернет-соединения.

Как подключиться к роутеру с помощью функции WPS?

Выполните следующие действия, чтобы установить WPS-соединение между устройством с поддержкой функции WPS и роутером с помощью кнопки H.

- 1 Нажмите на кнопку H на роутере. Индикатор Wi-Fi начнет мигать.
- 2 Включите WPS на устройстве в течение 2 минут, чтобы подключиться к сети Wi-Fi роутера.

Почему не удается войти на веб-страницу конфигурации роутера?

- 1 Убедитесь, что ПК подключен к роутеру по кабелю Ethernet или по сети Wi-Fi.
- 2 Убедитесь, что на ПК настроено автоматическое получение IP-адреса и адреса сервера DNS.
- 3 Перезапустите браузер или используйте другой браузер.
- 4 Если проблема не решена, восстановите заводские настройки роутера.

Почему на веб-странице конфигурации отображается неактуальная информация?

Отображение неактуальной информации о Вашем устройстве на веб-странице конфигурации роутера зависит от объема кэш-памяти браузера. Очистите ручную кэш-память браузера (например, откройте браузер и выберите

Свойства браузера (Internet Options) > Общие (General) > История просмотра (Browsing history) > Удалить (Delete) и повторно откройте веб-страницу конфигурации.

В случае возникновения других проблем с роутером

- 1 Перезагрузите роутер.
- 2 Восстановите заводские настройки роутера.
- 3 Обратитесь к Вашему оператору.

Уведомления

Copyright © Huawei 2021. Все права защищены.

Описанное в настоящем руководстве устройство может включать в себя охраняемое авторским правом программное обеспечение компании Huawei и возможных лицензиаров. Воспроизводство, распространение, модификация, декомпилирование, демонтаж, декодирование, извлечение, обратное проектирование, сдача в аренду или субаренду либо передача указанного программного обеспечения запрещена без разрешения соответствующего владельца авторского права, при условии, что указанные запреты не противоречат применимым законам.

Товарные знаки

LTE является товарным знаком Европейского института телекоммуникационных стандартов (ETSI). Wi-Fi®, логотип Wi-Fi CERTIFIED и логотип Wi-Fi являются товарными знаками альянса Wi-Fi Alliance. Другие товарные знаки, наименования изделий, услуг и компаний, упомянутые в настоящем руководстве, принадлежат их владельцам.

Примечание

Некоторые функции устройства и его аксессуаров, описанные в настоящем руководстве, зависят от установленного программного обеспечения и параметров локальной сети, и могут не быть подключены операторами локальных сетей или провайдером сетевых услуг или ограничены ими. Поэтому характеристики, приведенные в настоящем руководстве, могут отличаться от характеристик приобретенного Вами устройства или аксессуаров.

Компания Huawei оставляет за собой право изменять информацию или характеристики, указанные в настоящем руководстве, без предварительного уведомления и обязательств.

ОТСУТСТВИЕ ОБЪЕМА ГАРАНТИЙ

ДАННОЕ РУКОВОДСТВО ПРЕДОСТАВЛЯЕТСЯ В ФОРМАТЕ "КАК ЕСТЬ". ЕСЛИ ИНОЕ НЕ ТРЕБУЕТСЯ ПРИМЕНИМЫМ ЗАКОНОДАТЕЛЬСТВОМ, КОМПАНИЯ HUAWEI НЕ ДАЕТ НИКАКИХ ЯВНЫХ ИЛИ НЕЯВНЫХ ГАРАНТИЙ, ВКЛЮЧАЯ КРОМЕ ПРОЧЕГО НЕЯВНЫЕ ГАРАНТИИ ГОТОВНОСТИ ДЛЯ ПРОДАЖИ И СООТВЕТСТВИЯ ОПРЕДЕЛЕННЫМ ЦЕЛЯМ, В ОТНОШЕНИИ ТОЧНОСТИ, ДОСТОВЕРНОСТИ ИЛИ СОДЕРЖАНИЯ НАСТОЯЩЕГО РУКОВОДСТВА. ВО ВСЕХ УСТАНОВЛЕННЫХ ПРИМЕНИМЫМ ЗАКОНОДАТЕЛЬСТВОМ СЛУЧАЯХ КОМПАНИЯ HUAWEI НИ В КОЕМ СЛУЧАЕ НЕ НЕСЕТ ОТВЕТСТВЕННОСТИ ПО ФАКТИЧЕСКИМ, СЛУЧАЙНЫМ, КОСВЕННЫМ ИЛИ ПРЕДСКАЗУЕМЫМ КОСВЕННЫМ УБЫТКАМ, А ТАКЖЕ УПУЩЕННОЙ ВЫГОДЕ, УТРАТЕ ДЕЛОВЫХ ВОЗМОЖНОСТЕЙ, ПОТЕРЕ ДОХОДА, ПОТЕРЕ ИНФОРМАЦИИ, УТРАТЕ РЕПУТАЦИИ ИЛИ ПОТЕРЕ ОЖИДАЕМЫХ СБЕРЕЖЕНИЙ. МАКСИМАЛЬНАЯ ОТВЕТСТВЕННОСТЬ (ДАННОЕ ОГРАНИЧЕНИЕ НЕ РАСПРОСТРАНЯЕТСЯ НА ОТВЕТСТВЕННОСТЬ ЗА ПРИЧИНЕНИЕ ВРЕДА, НАСКОЛЬКО ЭТО ПРИЕМЛЕМО В РАМКАХ СУЩЕСТВУЮЩЕГО ЗАКОНОДАТЕЛЬСТВА) HUAWEI, ВОЗНИКАЮЩАЯ В СВЯЗИ С ИСПОЛЬЗОВАНИЕМ ДАННОГО УСТРОЙСТВА, ОПИСАННОГО В ДОКУМЕНТЕ, ОГРАНИЧИВАЕТСЯ СУММОЙ, ВЫПЛАЧИВАЕМОЙ КЛИЕНТАМИ ПРИ ПОКУПКЕ ДАННОГО УСТРОЙСТВА.

Импортные и экспортные правила

Клиент должен соблюдать применимые правила и положения импорта или экспорта и получить все необходимые разрешения и лицензии на осуществление экспорта, реэкспорта или импорта устройства, описанного в настоящем руководстве, включая программное обеспечение и технические данные.

Политика конфиденциальности

Подробную информацию об использовании компанией Huawei Ваших персональных данных и их защите см. в политике конфиденциальности на веб-сайте <https://consumer.huawei.com/privacy-policy>. Информацию о том, как компания Huawei использует Ваши персональные данные и какие меры принимает для их защиты, можно прочесть в политике конфиденциальности компании в разделе Уведомление об Устройствах мобильного ШПД Huawei и конфиденциальности на веб-странице конфигурации или в приложении HUAWEI AI Life.

Обновление ПО

Продолжая использование этого устройства Вы принимаете нижеследующие положения:

Для предоставления качественных услуг это устройство будет автоматически получать информацию об обновлении ПО от компании Huawei или Вашего оператора при подключении к сети Интернет. Это действие будет выполняться по мобильной сети передачи данных, потребуются доступ к уникальному идентификатору устройства (IMEI/SN) и ID сети поставщика услуг (PLMN) для проверки необходимости обновления Вашего устройства.

Это устройство поддерживает функцию автоматического обновления. Когда она включена, устройство будет автоматически загружать и устанавливать важные обновления, предоставленные Huawei или Вашим оператором. Эта функция включена по умолчанию, Вы можете задать ее параметры в меню настроек на веб-странице конфигурации.

Меры предосторожности

В данном разделе приведена важная информация по работе и безопасной эксплуатации вашего устройства. Внимательно прочтите данный раздел перед началом работы.

Электронное оборудование

Выключайте ваше устройство в местах, где использование подобных устройств запрещено. Не используйте данное устройство, если это может вызвать помехи в работе другого электронного оборудования.

Медицинское оборудование

- Соблюдайте правила, принятые в больницах и медицинских учреждениях. Не используйте устройство, если его использование запрещено.
- Некоторые беспроводные устройства могут оказывать негативное влияние на работу кардиостимуляторов и слуховых аппаратов. За более подробной информацией обращайтесь к вашему оператору.
- Согласно рекомендациям производителей кардиостимуляторов, во избежание помех минимальное расстояние между беспроводным устройством и кардиостимулятором должно составлять 15 см. При использовании кардиостимулятора держите устройство с противоположной от кардиостимулятора стороны и не храните устройство в нагрудном кармане.

Потенциально взрывоопасная среда

- Нельзя использовать устройство в местах хранения горючих и взрывчатых материалов (например, на заправочных станциях, топливных хранилищах или химических предприятиях). Использование устройства в указанных условиях повышает риск взрыва или возгорания. Помимо этого следуйте инструкциям, представленным в виде текста или знаков, в помещениях и областях со взрывоопасной средой.
- Нельзя хранить или перевозить устройство в одном контейнере с горючими, газообразными или взрывчатыми веществами.

Условия эксплуатации

- Не используйте и не заряжайте устройство в помещениях с повышенной влажностью, большим содержанием пыли и сильным магнитным полем. Это может привести к повреждению микросхем.
- Перед подключением и отключением кабелей выключите устройство и отключите его от сети электропитания. Не трогайте устройство мокрыми руками.
- Размещайте устройство на устойчивой поверхности.
- Не размещайте устройство вблизи электроприборов (микроволновая печь, холодильник и т.п.), генерирующих сильное электромагнитное поле.
- Во время грозы выключите устройство и отключите от него все кабели для предотвращения повреждения устройства молнией.
- Не используйте устройство во время грозы для предотвращения его повреждения молнией.
- Температура эксплуатации устройства составляет от 0 до 40 °C. Температура хранения устройства составляет от -20 до +70 °C. Не используйте устройство и его аксессуары в условиях экстремально высоких или низких температур.
- Используйте устройство в хорошо проветриваемом прохладном помещении. Не допускайте попадания на устройство прямых солнечных лучей. Не накрывайте устройство полотенцем или другими предметами. Не помещайте устройство в емкости с плохим отводом тепла, например в коробки или сумки.
- Во избежание возгорания или поражения электрическим током не допускайте попадания на устройство или его аксессуары воды или влаги.
- Не размещайте устройство вблизи источников тепла, например рядом с микроволновой печью, духовым шкафом или радиатором.
- Не ставьте на устройство такие предметы, как свечи или емкости с водой. При попадании в устройство посторонних предметов или жидкости немедленно выключите устройство и отключите все подключенные к нему кабели. Затем обратитесь в авторизованный сервисный центр Huawei.
- Не блокируйте вентиляционные отверстия устройства. Оставляйте как минимум 10 см для отвода тепла.
- Не используйте перегретое устройство или аксессуары. При длительном воздействии перегретого устройства на кожу могут появиться симптомы легкого ожога: покраснения и темная пигментация на коже.
- Не трогайте антенну устройства во время разговора. Это может привести к ухудшению качества связи.
- Не разрешайте детям или домашним животным грызть или облизывать устройство и его аксессуары. Это может привести к повреждению или взрыву.
- Соблюдайте местные законы и положения и уважайте права других людей.
- При эксплуатации устройства расстояние между излучателем и телом должно составлять не менее 20 см.
- Разместите устройство в зоне уверенного приема. Устройство должно находиться на расстоянии более 25 см от других металлических предметов (металлические скобы или металлические двери и окна) и более 30 см от других устройств.



Во избежание ожогов не касайтесь горячих деталей.

Безопасность детей

- Соблюдайте все меры предосторожности в отношении безопасности детей. Устройство и его аксессуары - не игрушка! Устройство содержит мелкие съемные детали, которые представляют опасность удушья. Храните устройство в местах, недоступных для детей.
- Данное устройство и его аксессуары не предназначены для детей. Дети могут пользоваться устройством только в присутствии взрослых.

Аксессуары

- Использование несовместимого или несертифицированного адаптера питания, зарядного устройства или аккумуляторной батареи может привести к возгоранию, взрыву и прочим опасным последствиям.
- Используйте только оригинальные аксессуары, разрешенные к применению с этой моделью производителем устройства. Нарушение этого требования может привести к аннулированию гарантии, нарушению местных норм и правил, а также к другим опасным последствиям. Информацию о наличии разрешенных аксессуаров можно узнать в месте приобретения данного устройства.

Адаптер питания

- Разъем электропитания служит для подключения устройства к сети электропитания.
- Для подключаемых к сети электропитания устройств розетка должна находиться рядом с устройством, и к ней должен быть осуществлен беспрепятственный доступ.
- Когда адаптер питания не используется, отключайте его от сети электропитания и данного устройства.
- Не допускайте падения адаптера питания и не ударяйте его. При повреждении адаптера питания обратитесь в авторизованный сервисный центр Huawei.
- Не используйте адаптер питания с поврежденным кабелем. Это может привести к поражению электрическим током, короткому замыканию или возгоранию.
- Не трогайте кабель питания мокрыми руками. Не тяните за кабель питания при отключении адаптера питания от сети электропитания.
- Не трогайте данное устройство или адаптер питания мокрыми руками. Это может привести к короткому замыканию, поломкам или поражению электрическим током.
- Если на адаптер питания попала вода или другая жидкость либо он использовался в помещении с повышенным уровнем влажности, обратитесь в авторизованный сервисный центр Huawei для проверки адаптера питания.
- Убедитесь, что адаптер питания отвечает требованиям пункта 2.5 стандарта IEC60950-1/EN60950-1/UL60950-1 и прошел тестирование и сертификацию в соответствии с национальными или региональными стандартами.

Уход и обслуживание

- Во время хранения, транспортировки и эксплуатации устройства не допускайте попадания влаги на устройство и защищайте его от ударов.
- Не допускайте попадания влаги на устройство и его аксессуары. Не сушите устройство в микроволновой печи или с помощью фена.
- Не подвергайте устройство и его аксессуары воздействию высоких или низких температур. Это может повлиять на работу устройства и привести к возгоранию или взрыву.
- Не допускайте столкновения устройства с другими предметами. Это может привести к повреждению устройства, перегреву, возгоранию или взрыву.
- Если устройство не используется продолжительное время, отключите его и отсоедините все кабели.
- В любых нештатных ситуациях (например, устройство испускает дым, издает необычный шум или неприятный запах) немедленно выключите устройство, отсоедините все кабели и обратитесь в авторизованный сервисный центр Huawei.
- Нельзя топтать, растягивать и перегибать кабели. Это может повредить кабель и привести к неисправной работе устройства.
- Перед чистой или обслуживанием устройства закройте все запущенные приложения, выключите устройство и отсоедините все кабели.
- Не используйте химические моющие средства, порошковые очистители или иные химические вещества (например, спирт и бензин) для чистки устройства и его аксессуаров. Это может привести к повреждению или возгоранию устройства. Используйте влажную мягкую антистатическую салфетку для чистки устройства и его аксессуаров.
- Не оставляйте карты с магнитной полосой, например кредитные карты или телефонные карты, рядом с устройством на продолжительное время. Это может привести к повреждению карт с магнитной полосой.
- Не разбирайте устройство и его аксессуары и не проводите их восстановительный ремонт. Это приведет к аннулированию гарантии и освободит производителя от ответственности за возможный ущерб. В случае повреждения обратитесь в авторизованный сервисный центр Huawei.

Инструкции по утилизации



Этот символ на устройстве, батарее, инструкции или упаковке означает, что само устройство и его батарея по истечении срока службы должны быть утилизированы в специальных пунктах приема, учрежденных городской

администрацией. Так будут соблюдены правила утилизации электронных и электрических устройств, а также принципы бережного отношения к ресурсам и защиты здоровья человека и окружающей среды.

Для получения более подробной информации обращайтесь в местную городскую администрацию, службу уничтожения бытовых отходов или магазин розничной торговли, в котором было приобретено устройство, либо посетите веб-сайт <https://consumer.huawei.com/en/>.

Сокращение выбросов вредных веществ

Данное устройство и его электрические аксессуары отвечают Регламенту ЕС по регистрации, оценке, получению разрешения и ограничению применения химических веществ (EU REACH), Директиве ЕС об ограничении содержания вредных веществ (RoHS) и Директиве об использовании и утилизации аккумуляторных батарей (если есть). Для получения более подробной информации о соответствии устройства требованиям регламента REACH и директивы RoHS посетите веб-сайт <https://consumer.huawei.com/certification>.

Декларация соответствия ЕС

Декларация

Настоящим компания Huawei Device Co., Ltd. заявляет, что устройство B535-333 соответствует основным требованиям и прочим положениям Директивы Совета Европы 2014/53/EU.

Актуальную версию декларации соответствия со всеми изменениями и дополнениями см. на веб-сайте <https://consumer.huawei.com/certification>.

Данное устройство может использоваться во всех странах ЕС.

При использовании устройства соблюдайте национальные и региональные законы.

Использование данного устройства может быть ограничено (зависит от местной сети).

Ограничения в диапазоне 5 ГГц

Диапазон частот 5150–5350 МГц предусмотрен исключительно для использования в помещениях в следующих странах: AT, BE, BG, CH, CY, CZ, DE, DK, EE, EL, ES, FI, FR, HR, HU, IE, IS, IT, LI, LT, LU, LV, MT, NL, NO, PL, PT, RO, SE, SI, SK, TR, UK(NI).

Информация об энергопотребляющих устройствах

Huawei Device Co., Ltd. настоящим заявляет, что устройство соответствует требованиям директивы 2009/125/ЕС.

Более подробную информацию о директиве ErP и руководства пользователя, требуемые в соответствии с Постановлением Совета Европы, можно найти на веб-сайте: <https://consumer.huawei.com/en/certification>.

Диапазоны частот и мощность

(а) Диапазоны частот, в которых работает это радиооборудование: некоторые диапазоны частот не используются в определенных странах или регионах. Более подробную информацию спрашивайте у местного оператора связи.

(б) Максимальная радиочастотная мощность, передаваемая в диапазонах частот, в которых работает это радиооборудование: максимальная мощность во всех диапазонах меньше максимального порогового значения, указанного в соответствующем Гармонизированном стандарте.

Номинальные пороговые значения диапазонов частот и выходной мощности (излучаемой и (или) передаваемой), применяемые к этому радиооборудованию: WCDMA 900/2100: 25.7 dBm, LTE Band 1/3/7/8/20/28/38: 25.7 dBm, Wi-Fi 2.4G: 20 dBm, Wi-Fi 5G: 5150-5350 MHz: 23 dBm, 5470-5725 MHz: 30 dBm.

Информация об аксессуарах и программном обеспечении

Определенные аксессуары не входят в комплект поставки в некоторых странах и регионах. Аксессуары, не входящие в комплект поставки, можно приобрести у авторизованного дилера. Рекомендуется использовать следующие аксессуары:

Адаптеры: HW-120200X1 (X означает различные типы вилок в зависимости от региона использования — C, U, J, E, B, A, I, R, Z или K)

Версия программного обеспечения устройства: 11.0.2.2 (H380SP4C00). Обновления программного обеспечения выпускаются производителем после выпуска устройства и предназначаются для устранения ошибок в программном обеспечении или оптимизации функций устройства. Все версии программного обеспечения, выпущенные производителем, проходят проверку и соответствуют всем применимым правилам.

Пользователь не имеет доступа к радиочастотным параметрам устройства (например, диапазон частот и выходная мощность) и не может их изменить.

Актуальную информацию об аксессуарах и программном обеспечении см. в декларации соответствия на веб-сайте <https://consumer.huawei.com/certification>.

Информацию о телефоне горячей линии и адресе электронной почты службы поддержки в вашей стране или регионе см. на сайте <https://consumer.huawei.com/en/support/hotline>.

Огляд виробу

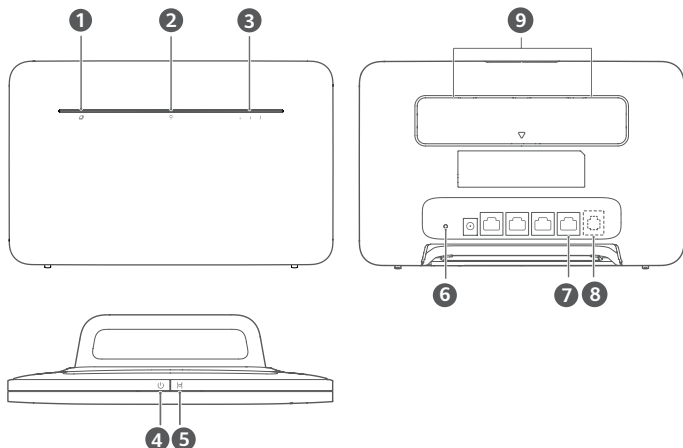

1 Індикатор стану мережі

2 Індикатор Wi-Fi®

3 Індикатор сили сигналу

4 Кнопка живлення

5 Кнопка H

6 Кнопка скидання

7 Порт LAN/WAN

8 Порт для стаціонарного телефону
(Опціональний компонент. Вигляд і функції
реального виробу можуть бути іншими.)

9 Роз'єми для зовнішніх антен

Установлення

1 Приєднайте підставку до маршрутизатора.

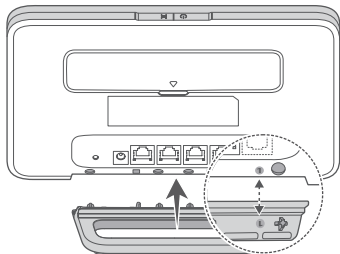

i За допомогою підставки маршрутизатор можна встановити вертикально, щоб покращити прийом сигналу Wi-Fi.

2 Переконайтеся, що ви використовуєте правильну SIM-картку.



mini-SIM (2FF)





micro-SIM (3FF)

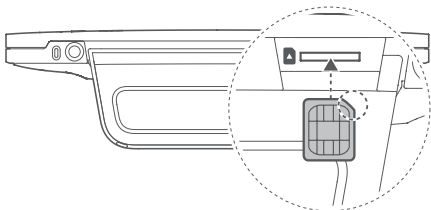

nano-SIM (4FF)

3 Обережно вставте SIM-картку в гніздо для SIM-картки до упору в напрямку, який показано на рисунку нижче.



-  Щоб вийняти SIM-картку, обережно натисніть на неї, доки не почуєте клацання. Картка автоматично висунеться.
- Не вставляйте чи виймайте SIM-картку, коли маршрутизатор працює. Це може вплинути на його продуктивність роботи чи пошкодити SIM-картку.

4 Підключіть адаптер живлення до маршрутизатора.

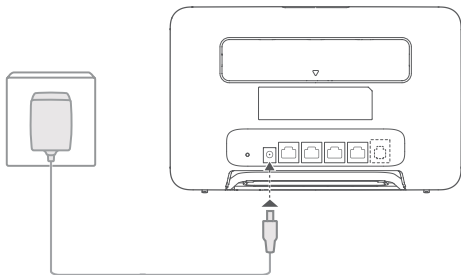

Коли маршрутизатор підключиться до мережі, індикатори почнуть світитися.

Індикатор стану мережі Постійно світиться білим: підключено до мережі.

Індикатор сили сигналу Білий: що більше смужок, то сильніше сигнал.

-  Якщо індикатор стану мережі світиться червоним, це означає, що немає підключення до мережі. Див. розділ «Запитання й відповіді» цього посібника.

Підключення до мережі Wi-Fi маршрутизатора

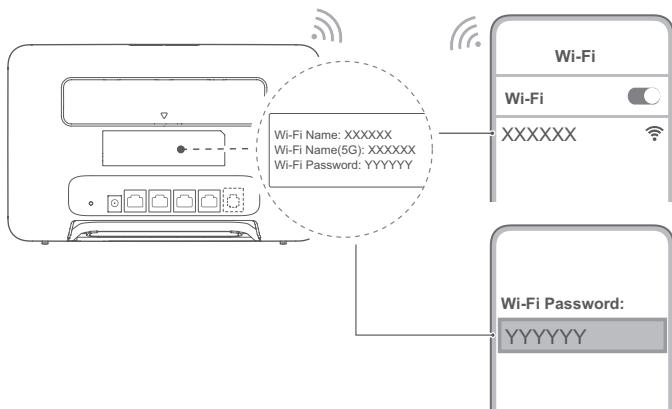

Коли маршрутизатор підключено до мобільної мережі, комп'ютер або мобільний телефон можна підключити до мережі Wi-Fi маршрутизатора й отримати доступ до Інтернету. На етикетці на задній стороні маршрутизатора зазначено ім'я мережі Wi-Fi (**Wi-Fi Name**) і пароль (**Wi-Fi Password**) за замовчуванням.

- Якщо індикатор Wi-Fi світиться, Wi-Fi увімкнено. Щоб увімкнути чи вимкнути Wi-Fi, перейдіть на веб-сторінку керування маршрутизатора.
- Рекомендуємо відразу змінити ім'я мережі Wi-Fi і пароль на веб-сторінці керування, щоб запобігти несанкціонованому доступу до вашої мережі Wi-Fi. Після змінення пароля вам потрібно буде повторно підключитися до мережі Wi-Fi маршрутизатора.

Керування маршрутизатором

Налаштувати маршрутизатор і відстежувати його роботу можна на веб-сторінці керування. На етикетці на задній стороні маршрутизатора зазначено IP-адресу й пароль за замовчуванням та інші дані. Докладні відомості див. на веб-сторінці керування.

- Рекомендуємо відразу змінити стандартний пароль для входу у веб-сторінку керування, щоб запобігти несанкціонованому доступу до налаштувань маршрутизатора.
- Налаштувати маршрутизатор і відстежувати його роботу також можна за допомогою програми HUAWEI AI Life. Щоб завантажити її, відскануйте QR-код нижче.



Додаткові функціональні можливості

Описані в цьому розділі функції наведено лише для довідки. Ваш маршрутизатор може підтримувати не всі ці функції.

Підключення кількох пристроїв

Комп'ютер або стаціонарний телефон можна підключити до маршрутизатора, щоб отримувати доступ до Інтернету, здійснювати телефонні виклики тощо.

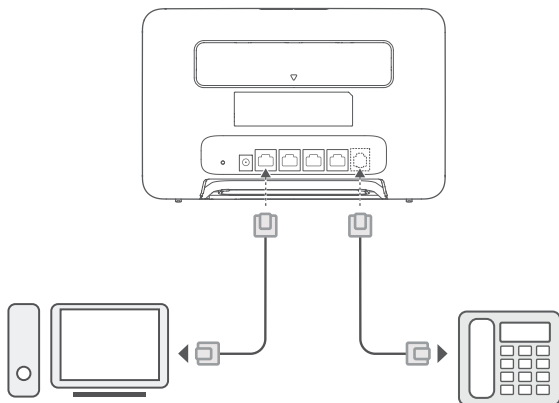

Доступ до Інтернету через порт Ethernet

Маршрутизатор можна підключити до настінної розетки з портом Ethernet за допомогою кабелю Ethernet, щоб отримувати доступ до Інтернету.

На веб-сторінці керування настройте відповідні налаштування, перш ніж підключитися до Інтернету через порт Ethernet. Докладні відомості можна отримати в оператора.

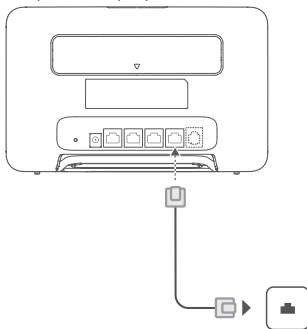

i Кабель Ethernet – це додатковий аксесуар. Його можна придбати у вповноваженого роздрібного продавця.

Установлення зовнішніх антен

На додаток до вбудованої антени можна встановити зовнішню антену та підключити її до маршрутизатора, щоб посилити прийом сигналу. Щоб придбати антену, зверніться до оператора. Якщо вам потрібна лише одна антена,

вставте її в роз'єм .

- i**
 - Перш ніж установлювати зовнішні антени, вимкніть маршрутизатор і від'єднайте адаптер живлення.
 - Зовнішні антени призначені лише для використання в приміщенні. Не використовуйте зовнішні антени під час грози.
 - Використовуйте лише зовнішні антени, які надав ваш оператор.

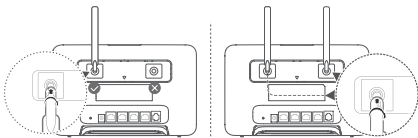
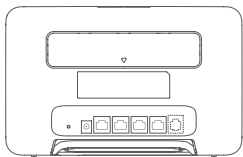

Запитання й відповіді

Як відновити заводські налаштування?

Коли маршрутизатор увімкнено, загогостреним предметом натисніть кнопку скидання й утримуйте її, доки індикатор стану мережі не почне блимати. Відлустіть кнопку, і заводські налаштування маршрутизатора буде відновлено.

Що робити, якщо не вдається згадати пароль мережі Wi-Fi або пароль для входу у веб-сторінку керування?

Відновіть заводські налаштування маршрутизатора, а потім спробуйте ще раз за допомогою стандартного пароля мережі Wi-Fi та пароля для входу.

Що робити, якщо індикатор стану мережі світиться червоним або не вдається підключитися до Інтернету?

- 1 Перевірте, чи вставлено SIM-картку. Докладні відомості про правильний розмір SIM-картки та спосіб вставлення SIM-картки в гніздо див. в розділі «Установлення».
- 2 Якщо проблема не зникає, відновіть заводські налаштування маршрутизатора та спробуйте ще раз.
- 3 Зверніться до оператора, щоб перевірити стан обслуговування SIM-картки. Якщо це нова картка, переконайтеся, що її активовано.

Що робити, якщо швидкість Інтернету повільна?

- 1 На маршрутизаторі перевірте індикатор сили сигналу. Якщо індикатор показує слабкий сигнал, змініть положення маршрутизатора або перемістіть його ближче до вікна, щоб покращити прийом сигналу.
- 2 Якщо пристрій підключено до маршрутизатора через Wi-Fi, змініть положення пристрою, щоб покращити прийом сигналу.
- 3 Переключіть частоту Wi-Fi на 5 ГГц, якщо її підтримує ваш пристрій.
- 4 Перезавантажте маршрутизатор і пристрій та спробуйте ще раз.
- 5 Перевірте, чи не досягнуто місячного обмеження трафіку. Якщо це сталося, оператор може обмежити швидкість підключення до Інтернету.

Як підключити пристрій до маршрутизатора за допомогою WPS (технології автоматичного створення захищеної мережі Wi-Fi)?

Щоб підключити пристрій із підтримкою WPS до маршрутизатора, скористайтеся кнопкою Н.

- 1 На маршрутизаторі натисніть кнопку Н. Індикатор Wi-Fi почне блимати.
- 2 На пристрої протягом 2 хвилин увімкніть WPS, щоб підключитися до мережі Wi-Fi маршрутизатора.

Чому не вдається отримати доступ до веб-сторінки керування маршрутизатора?

- 1 Переконайтеся, що комп'ютер підключено до маршрутизатора за допомогою кабелю Ethernet або через Wi-Fi.
- 2 Переконайтеся, що згідно з налаштуваннями комп'ютер автоматично отримує IP-адресу та адресу DNS-сервера.
- 3 Перезапустіть браузер або спробуйте інший браузер.
- 4 Якщо проблема не зникає, відновіть заводські налаштування маршрутизатора.

Чому вміст веб-сторінки керування неактуальний?

Вміст веб-сторінки керування для пристрою може бути неактуальним через кеш браузера. Очистьте кеш браузера вручну (наприклад, відкрийте браузер і виберіть **Властивості браузера (Internet Options) > Загальні (General) > Журнал браузера (Browsing history) > Видалити (Delete)**) і оновіть веб-сторінку керування.

Якщо під час роботи маршрутизатора виникають інші помилки чи неполадки, спробуйте виконати наведені далі дії.

- 1 Перезавантажте маршрутизатор.
- 2 Відновіть заводські налаштування маршрутизатора.
- 3 Зверніться до оператора.

Правова інформація

© Huawei 2021. Усі права захищено.

Продукт, описаний у посібнику, може включати захищене законами про авторські права програмне забезпечення компанії Huawei і можливих ліцензіарів. Користувачі не мають права в жодній формі відтворювати, розповсюджувати, змінювати, декопіювати, дизасемблювати, розшифрувати, робити витягання, розкривати технологію, переуступати, давати напрокат або субліцензувати зазначене програмне забезпечення за виключенням випадків, коли згадані обмеження заборонені чинним законодавством або ці дії дозволені відповідними власниками авторських прав.

Торговельні марки та дозволи

LTE – це торговельна марка ETSI.

Wi-Fi, логотип Wi-Fi CERTIFIED і логотип Wi-Fi є торговими знаками Wi-Fi Alliance.

Інші згадані в документі товарні знаки, назви виробів, послуг і компаній можуть належати відповідним власникам.

Повідомлення

Робота певних функцій пристрою і його аксесуарів, описаних у цьому посібнику, залежить від інстальованого програмного забезпечення, а також можливостей і налаштувань локальної мережі. Тому ці функції іноді не можуть бути активовані або можуть бути доступні лише операторам локальної мережі або постачальникам послуг мережі. Наведені в цьому посібнику описи можуть не зовсім точно відповідати придбаному пристрою або додатковому приладдю.

Компанія Huawei залишає за собою право замінювати або змінювати будь-яку інформацію або технічні характеристики, зазначені в цьому посібнику, без попереднього сповіщення і без жодної відповідальності.

ВІДМОВА ВІД ВІДПОВІДАЛЬНОСТІ

ІНФОРМАЦІЯ В ЦЬОМУ ПОСІБНИКУ НАДАЄТЬСЯ "ЯК Є". ЗА ВИКЛЮЧЕННЯМ ВИПАДКІВ, КОЛИ ЧИННИМ ЗАКОНОДАВСТВОМ ПЕРЕДБАЧЕНО ІНШЕ, НЕ НАДАЮТЬСЯ ЖОДНІ ЯВНІ ЧИ НЕЯВНІ ГАРАНТІЇ ЗОКРЕМА, НЕПРЯМІ ГАРАНТІЇ ПРИДАТНОСТІ ДО ПРОДАЖУ ТА ДЛЯ ПЕВНОЇ МЕТИ, СТОСОВНО ТОЧНОСТІ, НАДІЙНОСТІ АБО ВМІСТУ ЦЬОГО ПОСІБНИКА.

У МЕЖАХ, ДОЗВОЛЕНИХ ЧИННИМ ЗАКОНОДАВСТВОМ, КОМПАНІЯ HUAWEI ЗА ЖОДНИХ УМОВ НЕ НЕСЕ ВІДПОВІДАЛЬНОСТІ ЗА БУДЬ-ЯКІ НАВМИСНІ, ВИПАДКОВІ АБО НЕПРЯМІ ЗБИТКИ, ВТРАТИ ПРИБУТКУ, БІЗНЕСУ, ДОХОДІВ, ДАНИХ, РЕПУТАЦІЇ АБО ОЧІКУВАНИХ ЗАОЩАДЖЕНЬ НЕЗАЛЕЖНО ВІД ТОГО, ЧИ БУЛИ ТАКІ ВТРАТИ ПЕРЕДБАЧЕНИМИ, ЧИ НІ.

МАКСИМАЛЬНА ВІДПОВІДАЛЬНІСТЬ КОМПАНІЇ HUAWEI У ЗВ'ЯЗКУ З ВИКОРИСТАННЯМ ПРИСТРОЮ, ОПИСАНОГО В ЦЬОМУ ПОСІБНИКУ, БУДЕ ОБМЕЖУВАТИСЯ СУМОЮ, СПЛАЧЕНОЮ КОРИСТУВАЧАМИ ЗА ПРИДБАННЯ ПРИСТРОЮ. ЦЕ ОБМЕЖЕННЯ НЕ СТОСУЄТЬСЯ ВІДПОВІДАЛЬНОСТІ ЗА ТРАВМУВАННЯ ЛЮДЕЙ У ВИПАДКАХ, КОЛИ ЧИННЕ ЗАКОНОДАВСТВО ЗАБОРОНЯЄ ПОДІБНЕ ОБМЕЖЕННЯ.

Правила імпорту й експорту

Під час експорту, реекспорту або імпорту пристрою, зазначеного в цьому посібнику, включаючи програмне забезпечення та технічні дані, які містять цей пристрій, користувачі повинні дотримуватися всіх чинних законів і правил імпорту, експорту й відповідати за отримання всіх необхідних державних дозволів і ліцензій.

Політика конфіденційності

Щоб краще зрозуміти, як ми використовуємо та захищаємо ваші особисті дані, прочитайте Політику конфіденційності за посиланням <https://consumer.huawei.com/privacy-policy>.

Щоб дізнатися більше про те, як ми використовуємо та захищаємо ваші особисті відомості на цьому пристрої, відкрийте веб-сторінку керування або додаток HUAWEI AI Life, перейдіть до Положення про пристрій широкомовної мережі мобільного зв'язку Huawei і конфіденційність і ознайомтеся з нашою політикою конфіденційності.

Оновлення ПЗ

Продовжуючи використання цього пристрою, ви підтверджуєте, що розумієте наведені нижче умови та погоджуєтеся з ними:

Щоб покращити якість обслуговування, після підключення до інтернету пристрій автоматично отримуватиме інформацію про оновлення ПЗ від Huawei через вашого оператора. Для цього використовуватимуться мобільні дані. Щоб перевірити, чи потрібно оновлювати ваш пристрій, так само потрібен буде доступ до унікального ідентифікатора вашого пристрою (IMEI / серійного №), а також до ідентифікатора мережі вашого постачальника послуг (PLMN).

Цей пристрій підтримує функцію автоматичного оновлення. Якщо цю функцію ввімкнено, пристрій автоматично завантажуватиме та встановлюватиме важливі оновлення від компанії Huawei або вашого оператора. Цю функцію ввімкнено за замовчуванням. Її конфігурацію можна змінити в меню налаштувань на вебсторінці керування.

Техніка безпеки

У цьому розділі міститься важлива інформація щодо експлуатації пристрою. Тут також міститься інформація про безпечне користування пристроєм. Уважно прочитайте цю інформацію, перш ніж користуватися пристроєм.

Електронний пристрій

Не користуйтеся пристроєм у випадках, коли це заборонено. Не користуйтеся пристроєм, якщо це становить небезпеку або перешкоджає роботі інших електронних пристроїв.

Перешкоди для роботи медичного обладнання

- Дотримуйтеся правил і положень, встановлених лікарнями та закладами охорони здоров'я. Не користуйтеся пристроєм у заборонених місцях.
- Деякі бездротові прилади можуть впливати на роботу слухових апаратів і кардіостимуляторів. Щоб отримати докладнішу інформацію, зверніться до постачальника послуг.
- Для запобігання можливим перешкодам у роботі кардіостимулятора виробники кардіостимуляторів рекомендують зберігати відстань щонайменше 15 см між пристроєм і кардіостимулятором. Якщо ви користуєтеся кардіостимулятором, тримайте пристрій із протилежного від кардіостимулятора боку та не носіть його в нагрудній кишені.

Місця з легкозаймистими й вибуховими речовинами

- Не користуйтеся пристроєм у місцях, де зберігаються легкозаймисті й вибухові речовини (як-от бензоколонки, нафтохвища й хімічні заводи). Використання пристрою в таких умовах збільшує ризик вибуху чи займання. Крім того, дотримуйтеся вказівок у вигляді тексту або символів.
- Не зберігайте й не перевозьте пристрій у контейнерах із легкозаймистими рідинами, газами або вибуховими речовинами.

Робоче середовище

- Уникайте запиленних, вологих або забруднених середовищ. Уникайте магнітних полів. Використання пристрою в таких середовищах може призвести до несправностей схеми.
- Перш ніж підключити або відключити кабелі, припиніть експлуатацію пристрою та відключіть його від джерела живлення. Кабелі під час експлуатації мають бути сухими.
- Кладіть пристрій на стійку поверхню.
- Не підносьте пристрій до електронних пристроїв, які є джерелами електромагнітних полів, наприклад мікрохвильової печі або холодильника.
- Під час грози вимкніть пристрій і від'єднайте всі кабелі, підключені до нього, щоб захиститися від ударів блискавки.
- Не використовуйте пристрій під час грози, щоб запобігти небезпеці удару блискавкою.
- Оптимальна температура експлуатації пристрою становить від 0 °C до 40 °C. Оптимальна температура зберігання пристрою становить від -20 °C до +70 °C. Екстремально високі або низькі температури можуть пошкодити пристрій чи аксесуари.
- Зберігайте пристрій і аксесуари в добре провітрянному прохолодному приміщенні та уникайте попадання на нього прямих сонячних променів. Не обгортайте та не накривайте пристрій рушниками чи іншими предметами. Не кладіть пристрій у контейнер із поганою теплоізоляцією, як-от коробка чи сумка.
- Уникайте дощу або вологи, щоб захистити пристрій чи аксесуари від займання або ураження електричним струмом.
- Не підносьте пристрій до джерел тепла й відкритого вогню, як-от нагрівальні пристрої, мікрохвильові печі, кухонні плити, нагрівачі води, радіатори чи свічки.
- Не кладіть на пристрій жодних предметів (наприклад, свічки чи посуд із водою). Якщо в пристрій потрапила рідина чи сторонні предмети, негайно припиніть користуватися ним, вимкніть його та від'єднайте всі підключені кабелі. Зверніться до авторизованого сервісного центру Huawei.
- Не закривайте отвори пристрою. Щоб забезпечити належне охолодження пристрою, підтримуйте відстань між навколишніми предметами щонайменше 10 см.
- У разі перегрівання пристрою на деякий час припиніть користуватися ним чи програмами. Якщо протягом тривалого часу шкіра піддається впливу перегрітого пристрою, можуть виникнути симптоми опіків при низьких температурах, як-от червоні плями чи темна пігментація.
- Не торкайтеся антени пристрою. Це може знизити якість зв'язку.
- Не дозволяйте дітям або домашнім улюбленцям кусати або смоктати пристрій чи аксесуари. Це може спричинити пошкодження або призвести до вибуху.
- Дотримуйтеся місцевих законів і правил, а також поважайте приватне життя й права інших осіб.
- Цей пристрій слід встановлювати й експлуатувати так, щоб відстань між його джерелом випромінювання й тілом становила щонайменше 20 см.
- Тримайте пристрій у місцях із хорошим прийомом. Відстань між пристроєм та іншими металевими предметами (наприклад, металевими кронштейнами або вікнами й дверима) повинна бути щонайменше 25 см, а відстань між пристроями — понад 30 см.



• Не торкайтеся нагрітих частин, щоб запобігти травмуванню.

Безпека дітей

- Дотримуйтеся усіх застережних заходів стосовно безпеки дітей. Не дозволяйте дітям гратись із пристроєм або його аксесуарами. Це небезпечно! У пристрої є змінні деталі, які можуть становити небезпеку задущення для дітей. Зберігайте пристрій якнайдалі від дітей.
- Пристрій і його аксесуари не призначені для використання дітьми. Діти повинні користуватися пристроєм лише під наглядом дорослих.

Аксесуари

- Використання несхвалених або несумісних адаптерів джерела живлення, зарядних пристроїв або акумуляторів може спричинити займання, вибух або іншу небезпеку.
- Користуйтеся лише тими аксесуарами, які схвалено виробником пристрою для використання саме з цією моделлю. Використання будь-яких інших аксесуарів може призвести до скасування гарантії, порушувати місцеве законодавство та становити загрозу для безпеки. Щоб отримати відомості щодо наявності у вашої регіоні схвалених виробником аксесуарів, зверніться до місцевого роздрібного продавця.

Безпечне використання адаптера джерела живлення

- Шнур живлення призначений для використання як пристрій для від'єднання.
- Штепельна розетка для підключення пристрою має розміщуватися поблизу цих пристроїв у легкодоступному місці.
- Коли пристрій не використовується, відключайте адаптер джерела живлення від нього й від електромережі.
- Не впускайте адаптер живлення та бережіть його від ударів. У разі пошкодження адаптера зверніться до авторизованого сервісного центру Huawei для перевірки.
- Якщо пошкоджено кабель живлення (наприклад, неізольовано чи пошкоджено шнур) або кріплення вилки ослаблене, одразу припиніть ним користуватися. Подальше використання може призвести до ураження електричним струмом, короткого замикання чи займання.
- Не торкайтеся кабелю живлення вологими руками та не тягніть його, щоб від'єднати від адаптера джерела живлення.
- Не торкайтеся пристрою або адаптера джерела живлення вологими руками. Це може призвести до короткого замикання, несправностей або уражень електричним струмом.
- Якщо на чи в адаптер живлення потрапила вода, інша рідина або він працював в умовах надмірної вологості, віднесіть його до авторизованого сервісного центру Huawei для перевірки.
- Переконайтеся, що адаптер джерела живлення задовольняє вимогам пункту 2.5 документа IEC60950-1/EN60950-1/UL60950-1, а також що його випробувано та схвалено відповідно до національних чи місцевих стандартів.

Чищення та технічне обслуговування

- Під час зберігання, транспортування й експлуатації пристрою не піддавайте його дії вологи та уникайте ударів.
- Бережіть пристрій і аксесуари від вологи. Не намагайтеся сушити пристрій за допомогою зовнішніх джерел тепла, як-от мікрохвильова піч або фен для волосся.
- Не допускайте перебування пристрою або аксесуарів під дією дуже низької або високої температури. Такі умови можуть перешкоджати належному функціонуванню та призвести до займання або вибуху.
- Уникайте ударів, оскільки вони можуть призвести до несправностей пристрою, перегрівання, займання або вибуху.
- Якщо пристрій не використовуватиметься протягом тривалого часу, вимкніть його та від'єднайте всі підключені кабелі.
- У разі будь-якого порушення, наприклад, якщо з пристрою йде дим, він видає незвичайний звук або незвичайно пахне, одразу припиніть користуватися пристроєм, вимкніть його, від'єднайте всі підключені кабелі та зверніться до авторизованого сервісного центру Huawei.
- Не стискайте, не розтягуйте й не перегинайте кабелі. Це може призвести до пошкодження кабелю, що спричиняє несправність пристрою.
- Перш ніж чистити або обслуговувати пристрій, припиніть користуватися ним, вимкніть усі програми та від'єднайте всі підключені кабелі.
- Не використовуйте для чищення пристрою або аксесуарів хімічні мийні засоби, порошок або інші хімічні речовини (наприклад, спирт чи бензол). Ці речовини можуть пошкодити деталі пристрою або спричинити займання. Чистьте пристрій і аксесуари чистою, м'якою та сухою тканиною.
- Не залишайте картки з магнітними стрічками, наприклад кредитні або телефонні картки, поруч із пристроєм протягом тривалого часу. Картки з магнітними стрічками можуть пошкодитися.
- Не розбирайте та не ремонтуйте пристрій і аксесуари до нього. Це призведе до анулювання гарантії та звільнить виробника від відповідальності за пошкодження. У разі пошкодження зверніться до авторизованого сервісного центру Huawei по допомогу чи для ремонту.

Відомості про утилізацію та переробку відходів



Цей символ на виробі, акумуляторі, документації або упакуванні означає, що після завершення терміну експлуатації виробу та акумулятори слід відносити до спеціальних пунктів прийому відходів, призначених

місцевими органами влади. Завдяки цьому відходи електричного та електронного обладнання будуть утилізовані та оброблені належним способом, який дозволяє зберегти цінні матеріали й захистити здоров'я людей та навколишнє середовище.

Щоб дізнатися більше, зверніться до місцевих органів влади, роздрібного продавця чи служби утилізації побутових відходів або відвідайте вебсайт <https://consumer.huawei.com/en/>.

Зменшення вмісту небезпечних речовин

Цей пристрій та електричні аксесуари до нього відповідають дійсним місцевим правилам щодо обмеження використання певних небезпечних речовин в електричному та електронному обладнанні, наприклад положенню REACH Європейського Союзу, директиві RoHS і директиві про використання акумуляторів (за наявності). Заяви про відповідність вимогам документів REACH та RoHS наведено на вебсайті <https://consumer.huawei.com/certification>.

Відповідність нормативним документам ЄС

СПРОЩЕНА ДЕКЛАРАЦІЯ

про відповідність

Справжнім компанія Huawei Device Co., Ltd. заявляє, що тип радіобладнання B535-333 відповідає Технічному регламенту радіобладнання.

Повний текст декларації про відповідність доступний на веб-сайті за такою адресою: <https://consumer.huawei.com/certification>.

Дотримуйтеся національних і місцевих обов'язкових постанов країн, де використовується пристрій.

Залежно від місцевої мережі використання цього пристрою може бути обмежено.

Обмеження в діапазоні 5 ГГц:

Функція WLAN пристрою обмежена до використання тільки у приміщеннях за умови роботи в діапазоні частот від 5150 до 5350 МГц.

Діапазони радіочастот та потужність

(а) Діапазони радіочастот, у яких працює це радіобладнання: Деякі діапазони можуть бути недосяжними у деяких країнах або областях. Детальну інформацію може надати місцевий оператор.

(б) Максимальна потужність радіочастоти, що передається у діапазонах радіочастот, у яких працює радіобладнання: Максимальна потужність у всіх діапазонах менша за найвище граничне значення, визначене у відповідному уніфікованому стандарті.

Номинальні границі діапазонів радіочастот та потужності передачі (яка випромінюється та/або пропускається), які застосовуються для цього радіобладнання наступні: WCDMA 900/2100: 25.7 dBm, LTE Band 1/3/7/8/20/28/38: 25.7 dBm, Wi-Fi 2.4G: 20 dBm, Wi-Fi 5G: 5150-5350 MHz: 23 dBm, 5470-5725 MHz: 30 dBm.

Інформація про аксесуари та програмне забезпечення

Деякі аксесуари не є обов'язковими в деяких країнах або регіонах. Необов'язкові аксесуари можна придбати у ліцензованого постачальника відповідно до вимог. Рекомендується використовувати такі аксесуари:

Адаптери: HW-120200X01 (X представляє собою різні типи штекерів, які можуть бути C, U, J, E, B, A, I, R, Z або K, залежно від регіону)

Версія програмного забезпечення виробу: 11.0.2.2 (H380SP4C00). Після випуску виробу виробник випускає оновлення програмного забезпечення з метою виправлення помилок та покращення функцій. Всі версії програмного забезпечення, випущені виробником перевірені та відповідають зв'язаним правилам.

Всі параметри радіочастот (наприклад, діапазон частоти та вихідна потужність) недосяжні для користувача і не можуть ним змінюватись.

Найсвіжішу інформацію про аксесуари та програмне забезпечення див. в Декларації відповідності в <https://consumer.huawei.com/certification>.

Відвідайте сторінку <https://consumer.huawei.com/en/support/hotline>, щоб отримати нещодавно оновлені адреси електронної пошти та номери гарячих ліній у вашій країні чи регіоні.



Ürün genel görünümü

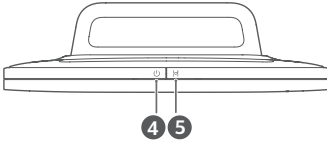
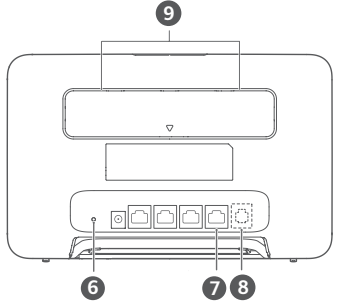
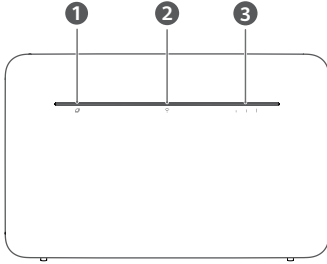

1	Ağ durumu göstergesi	2	Wi-Fi® göstergesi
3	Sinyal gücü göstergesi	4	Güç düğmesi
5	H düğmesi	6	Sıfırlama düğmesi
7	LAN/WAN bağlantı noktası	8	Sabit telefon hattı bağlantı noktası (İsteğe bağlı. Gerçek ürünün görünümü ve işlevleri geçerlidir.)
9	Harici anten bağlantı noktaları		

Kurulum

1 Ayağı yönlendiriciye takın.

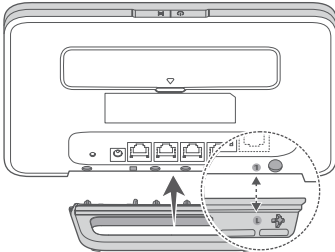

i Bu ayak, Wi-Fi sinyalinin iyileşmesi için yönlendiriciyi dik pozisyonda tutmaya yardımcı olur.

2 Doğru SIM kartı kullandığınızdan emin olun.



mini-SIM (2FF)



micro-SIM (3FF)



nano-SIM (4FF)

3 SIM kartı, klik sesi gelene kadar aşağıdaki şekilde gösterilen yönde SIM kart yuvasına takın.

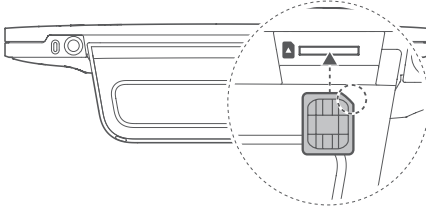

- SIM kartı çıkarmak için, klik sesi duyulana kadar SIM kartı hafifçe bastırın. Kart otomatik olarak dışarı fırlayacaktır.
- Yönlendirici çalışırken SIM kartı takmayın veya çıkarmayın. Bunu yaptığınız takdirde performans etkilenebilir veya SIM kart zarar görebilir.

4 Güç adaptörünü yönlendiriciye bağlayın.

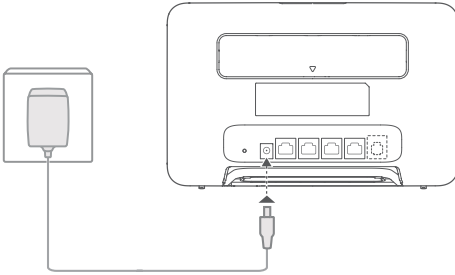

Yönlendirici bir ağı başarıyla bağlandığında göstergeler açılacaktır.

Ağ durumu göstergesi Sabit beyaz ışık: Ağa bağlı.

Sinyal gücü göstergesi Beyaz: Daha fazla sinyal çubuğu daha güçlü bir sinyali gösterir.



Ağ durumu göstergesi kırmızı ise ağ bağlantısı yok demektir. Lütfen bu kılavuzda bulunan SSS bölümüne bakın.

Yönlendiricinizin Wi-Fi ağına bağlanma

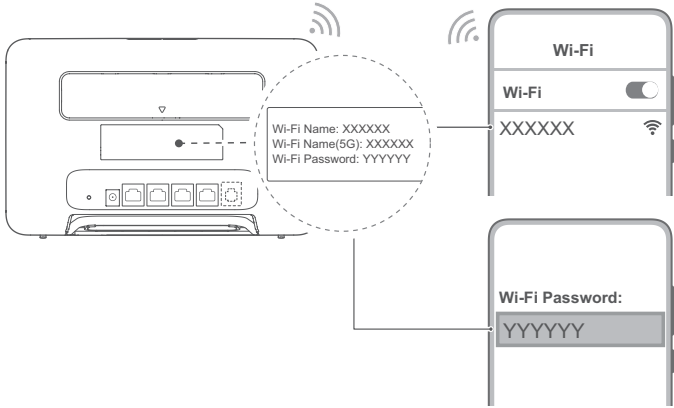

Yönlendirici mobil veri ağına bağlandıktan sonra İnternete erişmek için bilgisayarınızı veya cep telefonunuzu yönlendiricinin Wi-Fi ağına bağlayabilirsiniz. Varsayılan Wi-Fi ağı adı (**Wi-Fi Name**) ve şifresi (**Wi-Fi Password**) için lütfen yönlendiricinin arkasındaki etikete bakın.

- Wi-Fi göstergesi sürekli yandığında Wi-Fi etkindir. Wi-Fi bağlantısını etkinleştirmek veya devre dışı bırakmak için yönlendiricinin web tabanlı yönetim sayfasına bakın.
- Wi-Fi ağınıza yetkisiz erişimi önlemek için web tabanlı yönetim sayfasındaki Wi-Fi ağı adını ve şifresini hemen değiştirmeyi unutmayın. Şifreyi değiştirdikten sonra yönlendiricinin Wi-Fi ağına yeniden bağlanmanız gerekecektir.

Yönlendiricinizi yönetmek

Web tabanlı yönetim sayfasını kullanarak yönlendiriciyi yönetebilirsiniz. Varsayılan IP adresi, şifre vb. için lütfen yönlendiricinin arkasındaki etikete bakın.

Ayrıntılı bilgi, web tabanlı yönetim sayfasından edinilebilir.

- Yetkisiz kullanıcıların yönlendirici ayarlarını değiştirmesini önlemek amacıyla web tabanlı yönetim sayfası için varsayılan giriş şifresini hemen değiştirmeyi unutmayın.
- Yönlendiricinizi HUAWEI AI Life uygulamasını kullanarak da yönetebilirsiniz. İndirmek için aşağıdaki kare kodu taratın.



İsteğe bağlı yapılandırmalar

Bu bölümde açıklanan özellikler sadece referans amaçlıdır. Yönlendiriciniz bu özelliklerin tümünü desteklemeyebilir.

Birden fazla cihaz bağlama

İnternete erişmek, telefon görüşmeleri yapmak ve daha fazlası için bir bilgisayar veya sabit telefonu yönlendiriciye bağlayabilirsiniz.

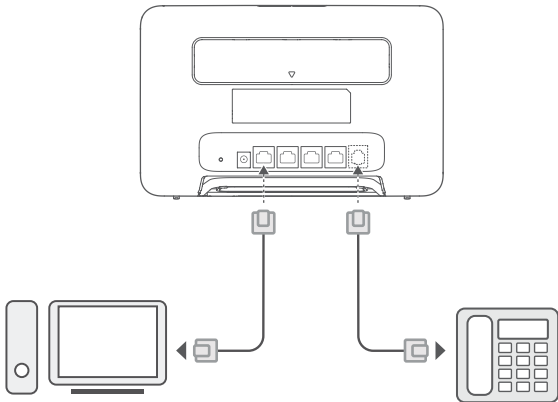

Ethernet bağlantı noktasıyla İnternete erişme

İnternete bağlanmak için Ethernet kablosu kullanarak yönlendiriciyi duvara monte edilen bir Ethernet bağlantı noktasına bağlayabilirsiniz.

Ethernet bağlantı noktasıyla İnternete bağlanmadan önce web tabanlı yönetim sayfasında ilgili ayarları yapılandırın. Ayrıntılar için lütfen operatörünüzle iletişime geçin.

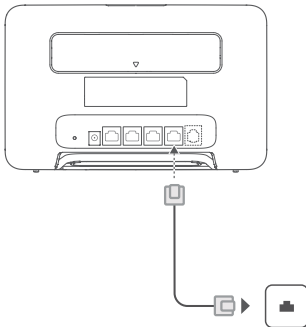

i Ethernet kablosu isteğe bağlı bir aksesuardır. Ethernet kablosu satın almak için lütfen yetkili bir bayi ile iletişime geçin.

Harici antenlerin kurulumu

Temel ihtiyaçlarınızı karşılamak için tasarlanan yerleşik antene ek olarak, sinyal alımını iyileştirmek için yönlendiriciye harici anten de takabilirsiniz. Anten satın almak için lütfen operatörünüzle iletişime geçin. Sadece bir antene ihtiyacınız

varsa anteni prize **✓** takın.

- i** Harici antenleri takarken yönlendiriciyi kapatın ve güç adaptörünüzü prizden çıkarın.
- Harici antenler sadece iç mekanda kullanmaya elverişlidir. Harici antenleri fırtınalı havalarda kullanmayın.
- Sadece operatörünüz tarafından sağlanan harici antenleri kullanın.

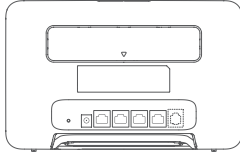

1

2

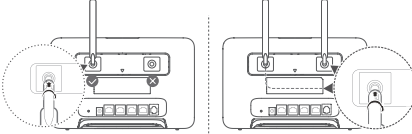

SSS

Fabrika ayarlarını nasıl geri yüklerim?

Yönlendirici açıkken ağ durumu göstergesi yanıp sönmeye başlayana kadar iğne benzeri bir nesne kullanarak Reset düğmesini basılı tutun. Düğmeyi serbest bıraktığınızda yönlendiricinin fabrika ayarları geri yüklenecektir.

Web tabanlı yönetim sayfası için Wi-Fi şifresini veya giriş şifresini unutursam ne yapmalıyım?

Yönlendiricinin fabrika ayarlarını geri yükleyin, ardından varsayılan Wi-Fi şifresini ve giriş şifresini kullanarak tekrar deneyin.

Ağ durumu göstergesi kırmızı olduğunda veya İnternet bağlantısı kurulamadığında ne yapmalıyım?

- 1 SIM kartın takılı olup olmadığını kontrol edin. Doğru SIM kart boyutu ve SIM kartın yuvaya doğru şekilde nasıl yerleştirileceği hakkında bilgi almak için Kurulum bölümünü inceleyin.
- 2 Sorun devam ederse yönlendiricinin fabrika ayarlarını geri yükleyin ve tekrar deneyin.
- 3 SIM kartınız servis dışıysa operatörünüzle iletişime geçin. Kartınız yeniyse aktive edilip edilmediğini kontrol edin.

İnternet hızı düşük ise ne yapmalıyım?

- 1 Yönlendiricinin sinyal gücü göstergesini kontrol edin. Sinyal zayıfsa sinyal alımını artırmak için yönlendiricinin yönünü ayarlayın veya yönlendiriciyi pencereye yaklaşın.
- 2 Cihazınız yönlendiriciye Wi-Fi üzerinden bağlanıyorsa daha güçlü sinyal almak için cihazınızın konumunu ayarlayın.
- 3 Cihazınızda destekleniyorsa Wi-Fi 5GHz'e geçin.
- 4 Yönlendiriciyi ve cihazınızı yeniden başlatın ve tekrar deneyin.
- 5 Aylık veri trafiği sınırına ulaşmış olduğunuzu kontrol edin. Durum buysa operatörünüz İnternet hızınızı sınırladığını söylebilir.

WPS (Wi-Fi Korumalı Kurulum) kullanarak yönlendiriciye nasıl bağlanabilirim?

H düğmesini kullanarak WPS erişimli bir cihazı yönlendiricinize bağlamak için:

- 1 Yönlendiricinin H düğmesine basıldığında Wi-Fi göstergesi yanıp sönmeye başlayacaktır.
- 2 Yönlendiricinin Wi-Fi ağına bağlanmak için cihazınızdaki WPS'yi 2 dakika içinde etkinleştirin.

Yönlendiricinin web tabanlı yönetim sayfasına neden erişemiyorum?

- 1 Bilgisayarınızın yönlendiriciye Ethernet kablosuyla veya Wi-Fi aracılığıyla bağlı olduğundan emin olun.
- 2 Bilgisayarınızın otomatik olarak IP adresi ve DNS sunucusu almaya ayarlanmış olduğundan emin olun.
- 3 Tarayıcınızı yeniden başlatın veya başka bir tarayıcı kullanmayı deneyin.
- 4 Sorun devam ederse yönlendiricinin fabrika ayarlarını geri yükleyin.

Web tabanlı yönetim sayfasında gösterilen içerik neden güncellenmiyor?

Web tabanlı yönetim sayfasında cihazınız için gösterilen içerik, tarayıcınızın önbelleğine bağlı olarak her zaman güncel olmayabilir. Tarayıcınızın önbelleğini manuel olarak temizleyin (örneğin, tarayıcınızı açın ve **İnternet Seçenekleri (Internet Options) > Genel (General) > Tarayıcı geçmişi (Browsing history) > Sil (Delete)** bölümüne gidin.) ve web tabanlı yönetim sayfasını tekrar başlatın.

Yönlendiriciyle ilgili farklı sorunlarla karşılaşıyorsanız:

- 1 Yönlendiriciyi yeniden başlatın.
- 2 Yönlendiricinin fabrika ayarlarını geri yükleyin.
- 3 Operatörünüzle iletişime geçin.

Yasal Uyarı

Telif Hakkı © Huawei 2021. Tüm hakları saklıdır.

Bu kılavuzda açıklanan ürüne Huawei'nin ve muhtemel lisansörlerinin telif hakkı alınan yazılımı dahil olabilir. İlgili yasalar tarafından gerekli görülmediği ya da ilgili telif hakkı sahipleri tarafından onaylanmadığı sürece müşteriler adı geçen yazılımı hiçbir şekilde çoğaltmayacak, dağıtmayacak, değiştirmeyecek, kaynak koda dönüştürmeyecek, deşifre etmeyecek, çıkartmayacak, tersine mühendislik yapmayacak, kiralamayacak, başkasına vermeyecek ya da başkasına lisanslamayacaktır.

Ticari Markalar ve İzinler

LTE, ETSI'nin ticari markasıdır.

Wi-Fi®, Wi-Fi CERTIFIED logosu ve Wi-Fi logosu Wi-Fi Alliance'ın ticari markalarıdır.

Bahsedilen diğer ticari markalar, ürün, hizmet ve şirket isimleri, kendi sahiplerinin mülkiyetinde olabilir.

Uyarı

Burada anlatılan ürünün ve aksesuarlarının bazı özellikleri kurulan yazılıma, yerel şebekenin kapasiteleri ile ayarlarına bağlıdır ve bu nedenle yerel şebeke operatörleri veya şebeke servis sağlayıcıları tarafından etkinleştirilemez veya sınırlandırılmaz.

Bu nedenle buradaki tanımlamalar satın aldığınız ürün veya aksesuarlarıyla tam uyuşmayabilir.

Huawei bu kılavuzda yer alan bilgileri veya teknik özellikleri önceden haber vermeden ve herhangi bir yükümlülük taşımadan değiştirme veya farklılaştırma hakkını saklı tutar.

SORUMLULUK REDDİ

BU KILAVUZUN TÜM İÇERİĞİ "OLDUĞU GİBİ" VERİLMİŞTİR. İLGİLİ YASA TARAFINDAN GEREKLİ GÖRÜLMESİ HARİCİNDE HERHANGİ BİR SINIRLAMA GETİRİLMEDEN ZİMNİ SATILABİLİRLİK GARANTİLERİ VE BELİRLİ BİR AMACA UYGUNLUK DA DAHİL OLMAK ÜZERE AÇIK VEYA ZİMNİ TÜM GARANTİLER BU KILAVUZUN DOĞRULUĞU, GÜVENİLİRLİĞİ VEYA İÇERİĞİ İLE İLGİLİ OLARAK VERİLMEMİŞTİR.

YÜRÜRLÜKTEKİ YASALARIN İZİN VERDİĞİ EN GENİŞ ŞEKLİYLE, HUAWEİ ŞİRKETİ HİÇBİR DURUMDA HERHANGİ BİR ÖZEL, ARIZI, DOLAYLI VEYA SONUÇSAL HASARDAN YA DA KAR, İŞ, GELİR, VERİ, İYİ NİYET VEYA BEKLENEN TASARRUFLARIN KAYBINDAN SORUMLU OLMAYACAKTIR.

HUAWEİ ŞİRKETİNİN BU KILAVUZDA TANIMLANAN ÜRÜNÜN KULLANIMINDAN KAYNAKLANAN MAKSİMUM SORUMLULUĞU (BU SINIRLAMA UYGULANABİLİR YASANIN BU TÜR BİR SINIRLAMAYI YASAKLADIĞI ÖLÇÜDE KİŞİSEL YARALANMA SORUMLULUĞU İÇİN UYGULANMAYACAKTIR) MÜŞTERİLERİN BU ÜRÜNÜN SATINALIMI İÇİN ÖDEDİKLERİ MİKTARLA SINIRLI OLACAKTIR.

İthalat ve İhracat Yönetmelikleri

Müşteriler ilgili tüm ithalat ve ihracat yasalarına ve yönetmeliklerine uygun hareket edecek ve bu kılavuzda belirtilen yazılım ve teknik veriler de dahil olmak üzere adı geçen ürünlerin ihrac edilmesi, yeniden ihrac edilmesi ya da ithal edilmesi için gerekli olan tüm idari izinleri ve lisansları almakla sorumlu olacaktır.

Gizlilik Politikası

Kişisel bilgilerinizi nasıl kullandığımız ve koruduğumuz hakkında daha fazla bilgi edinmek için lütfen

<https://consumer.huawei.com/privacy-policy> adresini ziyaret ederek Gizlilik Politikamızı görüntüleyin.

Bu cihazdaki kişisel bilgilerinizi nasıl kullandığımızı ve koruduğumuzu öğrenmek için web tabanlı yönetim sayfasını ya da HUAWEI AI Life uygulamasını açın, Huawei Mobil Genişbant Cihazlar ve Gizlilik Hakkında Beyan belgesine erişim sağlayın ve gizlilik politikamızı okuyun.

Yazılım Güncellemesi

Bu cihazı kullanmaya devam ederek aşağıdaki içeriği okuduğunuzu ve kabul ettiğinizi belirtmiş olursunuz:

Daha iyi bir servis sağlamak için, bu cihaz otomatik olarak Huawei'den veya internete bağlandıktan sonra operatörünüzden yazılım güncelleme bilgilerini alır. Bu işlem, mobil veri kullanacaktır ve cihazınızın güncellenmesi gerekmediğini kontrol etmek için cihazınızın benzersiz tanımlayıcısına (IMEI/SN) ve servis sağlayıcının ağ kimlik numarasına (PLMN) erişimi gerektirmektedir.

Bu cihaz, otomatik güncelleme özelliğini desteklemektedir. Özellik etkinleştirildiğinde Huawei'den ya da operatörünüzden gelen kritik güncellemeleri otomatik olarak indirip yükleyecektir. Bu özellik varsayılan olarak etkindir ve web tabanlı yönetim sayfasındaki ayarlar menüsünden yapılandırılabilir.

Kullanım Hataları, Çalıştırma, Güvenlik, Bakım Onarım ve Taşıma Kuralları

Bu bölüm, cihazınızın kullanımıyla ilgili önemli bilgileri içermektedir. Ayrıca cihazın nasıl güvenli kullanılacağı hakkında bilgileri de içermektedir. Cihazınızı kullanmadan önce bu bilgileri dikkatlice okuyun.

Elektronik cihaz

Cihazın kullanılması yasaksa cihazı kullanmayın. Cihazın kullanmayın; bu, tehlikeye veya diğer elektronik cihazlarla çakışmaya neden olur.

Tıbbi ekipmanla çakışma

- Hastaneler ve sağlık tesisleri tarafından belirtilen kurallara ve mevzuata uyun. Cihazınızı, yasaklanan yerlerde kullanmayın.
- Bazı kablolu cihazlar, işleme cihazlarını veya kalp pillerinin performansını etkileyebilir. Daha fazla bilgi için hizmet sağlayıcınıza danışın.

- Kalp pili üreticileri, kalp pili ile olası bir çakışmayı önlemek için bir cihaz ile bir kalp pili arasında en az 15 cm'lik bir mesafenin korunmasını tavsiye etmektedir. Kalp pili kullanıyorsanız, cihazı kalp pilinin karşı tarafında tutun ve ön cebinizde taşımayın.

Yanicıların ve patlayıcıların bulunduğu alanlar

- Cihazı yanicıların ya da patlayıcıların depolandığı yerlerde (örneğin benzin istasyonu, yağ deposu veya kimyasal fabrikası) kullanmayın. Cihazınızı bu ortamlarda kullanmak patlama ya da yangın riskini yükseltir. Ayrıca, metin olarak veya sembollerle gösterilen yönergelere uyun.
- Cihazı kutu içinde yanıcı sıvılar, gazlar veya patlayıcılarla birlikte depolamayın ya da nakletmeyin.

Çalışma ortamı

- Tozlu, nemli ve kirlili ortamlardan kaçınin. Manyetik alanlardan kaçınin. Cihazı böyle ortamlarda kullanmak devre anızlarıyla sonuçlanabilir.
- Kabloıarı bağlama ve çıkarmadan önce, cihaz kullanımını durdurun ve güç kaynağı bağlantısını kesin. Kullanım sırasında ellerinizin kuru olduğundan emin olun.
- Cihazı dengeli bir yüzeye yerleştirin.
- Cihazı, mikrodalga fırın veya buzdolabı gibi güçlü manyetik ya da elektrikli alanlar oluşturan elektronik gereçlerden uzak tutun.
- Gök gürültüsü sırasında yıldırım düşmelerine karşı korumak için cihazınızı kapatın ve bağlı tüm kabloıarı çıkarın.
- Yıldırımın neden olduğu tehlikelere karşı korumak için gök gürültüsü sırasında cihazınızı kullanmayın.
- İdeal çalışma sıcaklıkları 0 °C ıla 40 °C'dir. İdeal depolama sıcaklıkları -20 °C ıla +70 °C'dir. Aşırı sıcak ya da soğuk, cihazınıza veya aksesuarlarınıza zarar verebilir.
- Cihazı ve aksesuarları, doğrudan güneş ışığından uzak, iyi havalandırılan ve serin bir alanda tutun. Cihazınızı havlu ya da diğer nesnelere sarmayın veya kapatmayın. Cihazı, kutu ya da çanta gibi zayıf ısı yayımlı olan bir kaba koymayın.
- Cihazınızı ya da aksesuarlarınızı yangın ya da elektrik çarpması tehlikelerinden korumak için yağmur ve nemden kaçınin.
- Cihazı, ısıtıcı, mikrodalga fırın, soba, su ısıtıcı, radyatör ya da mum gibi ısı ve ateş kaynaklarından uzak tutun.
- Cihazın üzerine mum ya da su kabı gibi herhangi bir cisim koymayın. Cihaz herhangi bir yabancı nesne ya da sıvı girerse cihazı kullanmayı hemen bırakın, cihazı kapatın ve cihazı bağlı tüm kabloıarı çıkarın. Ardından bir Huawei yetkili servis merkezine başvurun.
- Cihazın deliklerini engellemeyin. Cihaz etrafında ısı yayımlı için en az 10 cm mesafe bırakın.
- Cihaz aşırı ısınır, cihazı ya da aksesuarları bir süre kullanmayın. Cilt, aşırı ısınmış bir cihaza uzun süre maruz kalırsa, kızamıklık ve daha koyu pigmentasyon gibi düşük sıcaklık yanığı belirtileri ortaya çıkabilir.
- Cihazın antenine dokunmayın. Aksi halde iletişim kalitesi düşebilir.
- Çocukların ya da evcil hayvanların cihazı veya aksesuarları ısırmasına ya da emmesine izin vermeyin. Bu, hasar ya da patlamayla sonuçlanabilir.
- Yerel yasa ve yönetmeliklere uyun, diğer insanların özel ve yasal haklarına saygı gösterin.
- Cihaz, anten ile vücudunuz arasında en az 20 cm mesafe olacak şekilde takılmalı ve kullanılmalıdır.
- Cihazı iyi alım olan bir yerde tutun. Cihazla diğer metal malzemeler (metal bağlantı parçaları ya da metal kapı ve pencereler) arasında 25 cm ve cihaz arasında 30 cm değerinden fazla mesafe olmalıdır.



- Yaralanmaları önlemek için sıcak parçalara dokunmayın.

Çocuk güvenliği

- Çocukların güvenliğiyle ilgili tüm önlemlere uyun. Çocukların cihazla ya da aksesuarlarıyla oynamasına izin vermek tehlikeli olabilir. Cihaz, yutma tehlikesine yol açabilecek çıkarılabilir parçalara sahiptir. Çocuklardan uzak tutun.
- Cihaz ve aksesuarlarının çocuklar tarafından kullanımı amaçlanmaz. Çocuklar cihazı yalnızca yetişkin gözetiminde kullanmalıdır.

Aksesuarlar

- Onaylanmamış ya da uyumsuz bir güç adaptörü, şarj cihazı veya pil kullanmak yangın, patlama ya da diğer tehlikelere neden olabilir.
- Yalnızca bu modelde kullanımı cihaz üreticisi tarafından onaylanmış aksesuarları tercih edin. Diğer tipteki aksesuarların kullanımı garantiyi geçersiz kılabılır, yerel yönetmeliklerle yasaları ihlal edebilir ve tehlikeli olabilir. Lütfen onaylanmış aksesuarların, bulunduğunuz bölgede temin edilip edilemeyeceği konusunda bilgi almak için satıcınıza danışın.

Güç adaptörü güvenliği

- Güç fişinin, bağlantı kesme cihazı olarak hizmet görmesi amaçlanır.
- Fişe takılabilen cihazlar için priz çıkışı cihazın yakınına yerleştirilecek ve kolayca erişilebilir olacaktır.
- Kullanımda olmadığı zaman güç adaptörünü elektrik prizinden ve cihazdan çekin.
- Güç adaptörünü düşürmeyin veya darbe almasına neden olmayın. Hasarlıysa incelenmesi için bir Huawei yetkili servis merkezine götürün.
- Güç kablosu hasarlıysa (örneğin kablo soyulmuş veya kırılmışsa) veya fiş gevşemişse, kabloyu kullanmayı hemen bırakın. Kullanıma devam edilmesi elektrik çarpmasına, kısa devreye ya da yangına yol açabilir.
- Güç kablosuna ıslak ellerle dokunmayın veya güç adaptörünü çıkarmak için güç kablosundan asılmayın.
- Cihaza ya da güç adaptörüne ıslak elle dokunmayın. Bu, kısa devreye, hatalı çalışmaya ya da elektrik çarpmasına yol açabilir.

- Güç adaptörünüz suya, diğer sıvılara ya da aşırı neme maruz kalırsa, incelenmesi için bir Huawei yetkili servis merkezine götürün.
- Güç adaptörünün IEC60950-1/EN60950-1/UL60950-1'deki Madde 2.5'in gerekliliklerini karşıladığından ve ulusal ya da yerel standartlara göre test edilip onaylandığından emin olun.

Temizlik, bakım ve taşıma

- Depolanması, taşınması ve çalıştırılması sırasında cihazı kuru tutun ve çarpmalardan koruyun.
- Cihazı ve aksesuarları kuru tutun. Mikrodalga fırın ya da saç kurutma makinesi gibi harici bir ısı kaynağıyla kurutmaya çalışmayın.
- Cihazınızı ya da aksesuarları aşırı sıcak veya soğuğa maruz bırakmayın. Bu ortamlar doğru çalışmayı engelleyebilir ve yangını ya da patlamaya yol açabilir.
- Cihazın hatalı çalışmasına, aşırı ısınmaya, yangına ya da patlamaya yol açabilecek çarpmaları engelleyin.
- Cihaz uzun bir süre kullanılmayacağına, gücünü kapatın ve bağlı olan tüm kabloları çıkarın.
- Olağan dışı bir durum gerçekleşirse (örneğin cihaz duman veya olağan dışı ses ya da koku çıkarırsa) cihazı kullanmayı hemen bırakın, cihazı kapatın, cihaza bağlı tüm kabloları çıkarın ve yetkili bir Huawei servis merkezine başvurun.
- Hiç bir kabloyu ezmeyin, çekmeyin veya aşırı bükmeyin. Bu, cihazın hatalı çalışmasına neden olabilecek şekilde kabloya hasar verebilir.
- Cihazı temizlemeden veya bakım yapmadan önce kullanmayı bırakın, tüm uygulamaları durdurun ve bağlı olan tüm kabloları çıkarın.
- Taşımadan önce güç adaptörünü ve diğer kabloları çıkarın, ürünü orijinal ambalajına koyun, ambalajı yoksa yumuşak bir bez veya baloncuklu naylon ile sarın.
- Cihazı ya da aksesuarları temizlemek için herhangi bir kimyasal deterjan, toz veya diğer kimyasal maddeleri (alkol ve benzin gibi) kullanmayın. Bu maddeler, araçlarda hasara neden olabilir veya yangın tehlikesi ortaya çıkarabilir. Cihazı ve aksesuarları temizlemek için temiz, yumuşak ve kuru bir bez kullanın.
- Kredi kartı ve telefon kartı gibi manyetik şeritli kartları cihazın yakınında uzun süre bırakmayın. Aksi halde manyetik şeritli kartlar hasar görebilir.
- Cihazı ve aksesuarlarını sökmeyin ya da yeniden üretmeyin. Aksi halde garanti geçersiz kılınacak ve üreticinin hasara yönelik sorumluluğu ortadan kalkacaktır. Hasar durumunda, yardım ya da onarım için yetkili bir Huawei servis merkezine başvurun.

İmha ve geri dönüşüm bilgisi



■ AEEE yönetmeliğine uygundur.

Üründeki, pildeki, bilgilerdeki veya kutudaki sembol; kullanım ömrünün sonuna geldiğinde ürünün ve pilin yerel yetkililerle belirlenmiş ayrı atık toplama noktalarına götürülmesi gerektiği anlamına gelir. Bu sayede EEE atıkları, değerli olan malzemeler geri kazanılacak ve insan sağlığı ile çevre korunacak şekilde geri dönüştürülür ve işlenir.

Daha fazla bilgi için lütfen yerel yetkililerle, satıcıyla veya ev atıkları tasfiye hizmetleriyle iletişime geçin ya da <https://consumer.huawei.com/en/> web sitesini ziyaret edin.

Tehlikeli maddelerin azaltılması

Bu cihaz ve elektrikli aksesuarları; EU REACH mevzuatı, RoHS ve Pil (varsa) yönetmeliği gibi elektrikli ve elektronik ekipmanlarda belirli tehlikeli maddelerin kullanımının kısıtlanmasına ilişkin yürürlükteki yerel kurallarla uyumludur. REACH ve RoHS uyumluluk bildirimleri için lütfen <https://consumer.huawei.com/certification> web sitesini ziyaret edin.

AB mevzuatına uyumluluk

Bildirim

Bu belgeyle Huawei Device Co., Ltd. bu cihazın B535-333 2014/53/EU Direktifinin esas gereksinimlerine ve ilgili diğer hükümlerine uygun olduğunu beyan eder.

Uyumluluk Beyanı'nın en son tarihli ve geçerli nüshası <https://consumer.huawei.com/certification> üzerinden görülebilir. Bu cihaz AB'nin tüm üye ülkelerinde kullanılabilir.

Cihazın kullandığı ülkenin mevzuatını ve mahalli mevzuatı dikkate alın.

Bu cihazın kullanımını yerel şebekeye bağlı olarak kısıtlanabilir.

5 GHz bandındaki kısıtlamalar: Bu cihaz aşağıdaki ülkelerde kullanılabilir

5150 - 5350 MHz frekans aralığının kullanımını şu ülkelerde kapalı mekanlarla sınırlıdır:

AT/BE/BG/CH/CY/CZ/DE/DK/EE/EL/ES/FI/FR/HR/HU/IE/IS/IT/LT/LU/LV/MT/NL/NO/PL/PT/RO/SE/SI/SK/TR/UK(NI).

ErP Bilgileri

Huawei Device Co., Ltd. ürünlerinin Enerji ile İlgili Ürünler Direktifi (ErP) 2009/125/EC ile uyumlu olduğunu beyan eder. Komisyon Düzenlemesi uyarınca gereken detaylı ErP bilgileri ve kullanma kılavuzları için lütfen şu adresi ziyaret edin: <https://consumer.huawei.com/en/certification>.

Frekans Bantları ve Güç

(a) Telsiz ekipmanın çalıştığı frekans bantları: Bazı bantlar tüm ülkeler veya tüm bölgelerde kullanılamayabilir. Daha fazla detay için yerel operatörünüze başvurun.

(b) Telsiz ekipmanın çalıştığı frekans bantlarında iletilen maksimum radyo frekans gücü: Tüm bantlar için maksimum güç ilgili Harmonize Standartta belirlenmiş en yüksek sınır değerindedir.

Bu telsiz ekipman için geçerli frekans bantları ve iletilen (ışınma ve/veya temas yoluyla) nominal güç limitleri aşağıdadır: WCDMA 900/2100: 25.7 dBm, LTE Band 1/3/7/8/20/28/38: 25.7 dBm, Wi-Fi 2.4G: 20 dBm, Wi-Fi 5G: 5150-5350 MHz: 23 dBm, 5470-5725 MHz: 30 dBm.

Aksesuarlar ve Yazılımla İlgili Bilgiler

Bazı aksesuarlar, belirli ülkeler veya bölgelerde opsiyoneldir. Opsiyonel aksesuarlar gerekli hallerde lisanslı bir bayiden satın alınabilir. Aşağıdaki aksesuarlar tavsiye edilir:

Adaptörler: HW-120200X01 (X kullanılan farklı fiş tiplerini göstermektedir, bölgenize göre C, U, J, E, B, A, I, R, Z veya K olabilir)

Ürünün yazılımı sürümü: 11.0.2.2 (H3805P4C00). Ürün piyasaya sunulduktan sonra hataları gidermek veya özellikleri iyileştirmek amacıyla üretici firma yazılım güncelleştirmeleri yayınlayacaktır. Üretici firma tarafından yayınlanan tüm yazılım sürümleri onaylı olup yine ilgili kurallarla uyumludur.

Hiçbir RF parametresine (örneğin, frekans aralığı ve çıkış gücü) kullanıcı tarafından erişilemez ve değiştirilemez.

Aksesuarlar ve yazılım hakkında en güncel bilgiler için lütfen <https://consumer.huawei.com/certification> üzerinden Uygunluk Beyanına bakınız.

Yakın zamanda güncellenmiş olan yardım hattı için <https://consumer.huawei.com/en/support/hotline> adresini ziyaret edip ülke veya bölgeniz için geçerli e-posta adresine ulaşabilirsiniz.

Teknik Özellikler

Boyutlar: 219 mm × 138 mm × 25,6 mm (60.66mm soket ile). <330 gr

Çalışma/depolama sıcaklığı: 0°C ~40°C /-20°C ~+70°C, Nem: 5% - 95%

Güç: Adaptör Giriş: 100-240 V 50Hz/60Hz, Çıkış: 12 V/1 A, Tüketim:<12W

Standart: WAN: 3GPP Release 11, LAN: IEEE 802.3/802.3u, Wi-Fi: IEEE 802.11a/b/g/n/a/c

Frekans: LTE: B1/B3/B7/B8/B20/B28/B32/B38, UMTS: B1/B8, Wi-Fi: 2.4 GHz: 2.4 GHz~2.4835 GHz, 5 GHz: 5.17 GHz~5.33 GHz & 5.49 GHz~5.71 GHz&5.735 GHz~5.835 GHz

Bu cihaz Türkiye Altyapısına uygundur. Bakanlıkça tespit ve ilan edilen kullanım ömrü: 5 yıl. Bu cihaz Türkçe karakterlerin tamamını ihtiva eden ETSI TS 123.038 V8.0.0 (veya sonraki sürümün kodu) ve ETSI TS 123.040 V8.1.0 (veya sonraki sürümün kodu) teknik özelliklerine uygundur. Cihazınıza, yasal tanımlama amacı doğrultusunda Huawei B535-333 ismi atanmıştır.



TÜKETİCİNİN SEÇİMLİK HAKLARI

Malın ayıplı olduğunun anlaşılması durumunda tüketici, 6502 sayılı Tüketicinin Korunması Hakkında Kanunun 11 inci maddesinde yer alan; a- Sözleşmeden dönme, b- Satış bedelinden indirim isteme, c- Ücretsiz onarılmasını isteme, ç- Satılan ayıpsız bir misli ile değiştirilmesini isteme, haklarından birini kullanabilir. Tüketicinin bu haklardan ücretsiz onarım hakkını seçmesi durumunda satıcı; işçilik masrafı, değiştirilen parça bedeli ya da başka herhangi bir ad altında hiçbir ücret talep etmeksizin malın onarımını yapmak veya yaptırmakla yükümlüdür. Tüketicisi ücretsiz onarım hakkını üretici veya ithalatçıya karşı da kullanabilir. Satıcı, üretici ve ithalatçı tüketicinin bu hakkını kullanmasından müteselsilen sorumludur. Tüketicinin, ücretsiz onarım hakkını kullanması halinde malın; - Garanti süresi içinde tekrar arızalanması, - Tamiri için gereken azami sürenin aşılması, - Tamirinin mümkün olmadığını, yetkili servis istasyonu, satıcı, üretici veya ithalatçı tarafından bir raporla belirlenmesi durumlarında; tüketici malın bedel iadesini, ayıp oranında bedel indirimi veya imkân varsa malın ayıpsız misli ile değiştirilmesini satıcıdan talep edebilir. Satıcı, tüketicinin talebini reddedemez. Bu talebin yerine getirilmesi durumunda satıcı, üretici ve ithalatçı müteselsilen sorumludur. Satıcı tarafından Garanti Belgesinin verilmesi durumunda, tüketici Gümrük ve Ticaret Bakanlığı Tüketicinin Korunması ve Piyasa Gözetimi Genel Müdürlüğüne başvuruabilir. Tüketicisi, garantiden doğan haklarının kullanılmasına ile ilgili olarak çıkabilecek uyuşmazlıklarda yerleşim yerinin bulunduğu veya tüketici işleminin yapıldığı yerdeki **Tüketici Hakem Heyetine veya Tüketici Mahkemesine** başvuruabilir.

Üretici Firma Bilgileri:

Huawei Device Co., Ltd. No.2 of Xincheng Road Songshan Lake Zone Dongguan, Guangdong 523808, People's Republic of China

E-mail: mobile.tr@huawei.com

Çin'de üretilmiştir

İthalatçı Firma Bilgileri:

Huawei Telekomünikasyon Dış. Tic. Ltd. Şti. Saray Mah. A. Tevfik İleri Cad. Onur Ofis Park Sit. A1 Blok No: 10 B/1

Ümraniye/İstanbul

Web:www.huawei.com/tr/

E-posta: mobile.tr@huawei.com

KVK TEKNİK SERVİS

Yeni Mah. Soğanlık C. Kanat San. Sit. No:32-2/1 Kartal/İstanbul

Telefon: 02164528054

Enerji Tasarrufu

Güç tüketiminden tasarruf edebilmek için, aşağıdaki önerileri uygulayabilirsiniz: Kullanmadığımızda cihazı güç

düğmesinden kapatınız ardından güç adaptörünü prizden çekiniz, modeme bağlı cihazları kapatınız veya Auto-sync

(otomatik eşitleme), taşınabilir kablosuz erişim noktası (hotspot), Kablosuz (Wi-Fi) ve Bluetooth'u kullanmadığınız zamanlarda kapalı tutunuz.

הסמל על המוצר, הסוללה, התייעוד או האריזה מצוין שבסיום אורך חיי המוצר, יש להעביר את אותו ואת הסוללות לנקודות איסוף פסולת נפרדות המוגדרות על-ידי הרשויות המקומיות. פעולה זו מבטיחה שפסולת EEE תמוחזר ותטופל באופן המשמר חומרים יקרים ומגן על בריאות האנשים והסביבה.

למידע נוסף, צרו קשר עם הרשויות המקומיות, עם הסוכן שממנו רכשתם את המוצר או עם שירותי פינוי האשפה המקומיים, או בקרו באתר <https://consumer.huawei.com/en/>.

צמצום חומרים מסוכנים

התקן זה והאביזרים החשמליים עומדים בחוקים המקומיים המתאימים בנוגע להגבלת השימוש בחומרים מסוכנים מסוימים בציוד חשמלי ואלקטרוני, כגון RoHS, EU REACH ותקנות במונע לסוללות (היכן שאלו נכללות). להצהרות תאימות ביחס ל-REACH ו-RoHS, בקר באתר שלנו בכתובת <https://consumer.huawei.com/certification>.

עמידה בדרישות האסדרה של האיחוד האירופי (EU)

הצהרה

Huawei Device Co., Ltd. מצהירה בזאת שהתקן זה B535-333 עומד בדרישות המחיבות ובתנאים רלוונטיים אחרים של הנחיה 2014/53/EU. הגרסה העדכנית והתקפה ביותר של ה-DoC (הצהרת התאימות) זמינה בכתובת <https://consumer.huawei.com/certification>.

ניתן להפעיל את ההתקן בכל המדינות החברות באיחוד האירופי (EU).

יש לציית לתקנות הלאומיות או המקומיות החלות במקומות בהם משתמשים בהתקן, השימוש בהתקן זה עשוי להיות מוגבל בהתאם לרשת המקומית.

הגבלות ב-5 GHz

טווח התדרים בין 5,150 לבין 5,350 MHz מוגבל לשימוש בתוך מבנה ב: AT, BE, BG, CH, CZ, CY, DE, DK, EE, ES, FI, FR, HR, HU, IE, IS, IT, LI, LV, MT, NL, NO, PL, PT, RO, SE, SI, SK, TR, UK(NI).

פרטי מוצר ErP

Huawei Device Co., Ltd. מצהירה בזאת שהמוצרים שלה עומדים בתנאי הנחיות 2009/125/EC Energy-related Products (ErP). למידע מפורט על ErP והמדרכים למשתמש הנדרשים לפי Commission Regulation, בקר בכתובת: <https://consumer.huawei.com/en/certification>.

פסי תדרים והספק

(א) פסי התדרים שבהם פועל ציוד הרדיו: ייתכן שחלק מהתדרים לא יהיו זמינים בכל המדינות או בכל האזורים. לקבלת פרטים נוספים, צור קשר עם ספק השירות המקומי.

(ב) הספק פסי התדרים המקסימלי שמשודר בפסי התדרים שבהם פועל ציוד הרדיו: ההספק המקסימלי לכל הפסים נמוך מערך הגבול העליון שמצוין בתקן המותאם הרלוונטי.

הגבולות המינימליים של פסי התדרים ושל הספק השידור (בקרינה/או בהולכה) שחלים על ציוד רדיו זה: WCDMA 900/2100: 25.7 dBm, LTE Band 1/3/7/8/20/28/38: 25.7 dBm, Wi-Fi 2.4G: 20 dBm, Wi-Fi 5G: 5150-5350 MHz: 23 dBm, 5470-5725 MHz: 30 dBm.

מידע על אביזרים ותוכנה

אביזרים מסוימים הם אופציונליים במדינות ובאזורים מסוימים. ניתן לרכוש אביזרים אופציונליים מספקים מורשים, לפי הצורך. האביזרים הבאים מומלצים:

מתאמים HW-120200X01 (X מייצג את סוגי התקנים השונים, שכוללים להיות C, J, U, A, B, E, I, R, Z או K, בהתאם לאזורך) הגירסה של תוכנת המוצר היא H380SP4C00 (11.0.2.2). עדכוני תוכנה יפורסמו על ידי היצרן כדי לתקן באגים או לשפר פונקציות לאחר שהמוצר יצא לשוק. גיל גירסאות התוכנה שמפרסם היצרן אומות ותואמות עדיין לכללים הרלוונטיים.

כל הפרמטרים של תדרי רדיו (למשל, טווח תדירות ופלט הספק) אינם גישיים למשתמש, והוא לא יכול לשנות אותם.

באתר <https://consumer.huawei.com/en/support/hotline> עיין בהצהרת התאימות בכתובת <https://consumer.huawei.com/certification>.

התמיכה במדינתך או באזור מגוריך. תוכל להשיג את העדכון האחרון של מספר הקו החם ושל כתובת הדוא"ל של מוקד

- החזק את ההתקן ואת אביזריו במקום קריר המאוורר היטב, הרחק מקרנית שמש ישירה. אל תסגור את ההתקן ואל תכסה אותו במגבות או דברים אחרים. אל תניח את ההתקן במכל אטום שאינו מפזר חום כגון תיבה או ליקוט.
- כדי להגן על ההתקן או על אביזריו מדלקה או הלם חשמלי, הימנע מחשיפה לגשם או לחות.
- החזק את ההתקן רחוק ממקורות חום כגון כוון, תנורי חימום ביתיים, תנורי מיקרוגל, תנורי בישול, מחממי מים, מקרן חום או נרות.
- אל תניח על ההתקן פצצים, כגון נרות או כוסות מים. אם חדרו להתקן עצמים זרים או נוזלים, הפסק מייד את השימוש במוצר, כבה אותו ונתק את כל הכבלים שמחוברים אליו. ואז, פנה למרכז שירות מורשה של Huawei.
- אל תחוסם את תנתי האוורור של ההתקן. שמור על שטח נקי מסביב להתקן ברוחב של 10 ס"מ לפחות מכל צדדיו כדי לאפשר פיזור יעיל של חום.
- אם ההתקן סובל מהתחממות יתר, הפסק את השימוש בו או ביישומיו. אם המעטפת נחשפת להתקן בחימום יתר לפרק זמן ארוך, עלולים להופיע עליה תסמיני כויות בטמפרטורה נמוכה כגון, נקודות אדמונת ופיגמנטציה כהה יותר.
- אל תיגע באנטנה של ההתקן. הדבר עלול להשפיע על איכות התקשורת.
- אל תניח לילדים או חיות מחמד לנשון או למצוץ את ההתקן או אביזריו. דבר זה עלול לגרום נזק או פיצוץ.
- הקפד למלא את הוראות החוק והתקנות וכדא הפרטיות ואת הזכויות המשפטיות של אחרים.
- יש להתקין את ההתקן ולתפעל אותו במרחק של 20 ס"מ לפחות בין המקרן וגופך.
- החזק את ההתקן במקום שיש בו קליטה טובה. המרחק בין ההתקן ובין חומרים מתכתיים אחרים (כגון, תמוכות מתכתיות, דלתות וחלונות מתכתיים) אמור להיות מעל 25 ס"מ והמרחק בין התקנים אמור להיות מעל 30 ס"מ.



• כדי למנוע סיכון לפציעה, אל תיגע בחלקים חמים.

בטיחות ילדים

- עלך לנקוט בכל אמצעי הזהירות הנאותים לשמירה על הבטיחות של ילדים. מתן היתר לילדים לשחק בהתקן או באביזריו עלול להיות מסוכן.
- ההתקן כולל חלקים נתיקים שמהווים סיכון לחנק. הרחק מילדים.
- ההתקן ואביזריו לא נועדו לשימושם של ילדים. ילדים יכולים להשתמש בהתקן רק תחת פיקוח של מבוגר.

אביזרים

- שימוש באביזרים לא מאושרים או לא תואמים כגון, שאני, מטען או סוללה, עלול לגרום דלקה, פיצוץ או סיכונים אחרים.
- השתמש אך ורק באביזרים שאושרו לשימוש עם דגם זה על ידי יצרן ההתקן. שימוש באביזרים מסוגים אחרים עלול להביא לביטול האחריות, להוות הפרה של תקנות וחוקים מקומיים ולגרום סיכונים אחרים. אנא פנה למשווק שלך כדי לקבל מידע על הזמינות של אביזרים מאושרים באזור מגוריך.

בטיחות השנאי

- התקע לחיבור חשמל מיועד לשמש כהתקן ניתוק.
- בהתקנים תקינים, יש להשתמש בשקע חשמלי קרוב למכשיר ונגיש בקלות.
- הוצא את השנאי משקע החשמל ומהשקע בהתקן כאשר אינו בשימוש.
- אל תפיל את השנאי ואל תהלום בו. אל השנאי ניזוק, הבא אותו לבדיקה במרכז שירות מורשה של Huawei.
- אם כבל החשמל ניזוק (לדוגמה, התיל חשוף או שבור) או שהתקע השתחרר, הפסק להשתמש בו מייד. המשך השימוש עלול לגרום להלם חשמלי, קצרים או דלקה.
- אל תיגע בכבל החשמל בידיים רטובות ואל תמשוך בכבל כדי לנתק את השנאי.
- אל תיגע בתקע או בשנאי בידיים רטובות. דבר זה עלול לגרום קצרים, תקלות או הלם חשמלי.
- אם השנאי נתקף לחץ, נוזלים אחרים או לחות חריגה, הבא אותו לבדיקה במרכז שירות מורשה של Huawei.
- בדוק כדי לוודא שהשנאי עומד בדרישות טיפ 2.5 של תקן IEC60950-1/EN60950-1/UL60950-1 ושנבחן ואושר על פי תקנים לאומיים מקומיים.

ניקיון ותחזוקה

- במהלך אחסון, תובלה ותפעול של ההתקן, הקפד לשמור עליו יבש ומוגן מחבלה פיזית.
- שמור על היובש של ההתקן ואביזריו. אל תנסה לייבש אותו בעזרת מקור חום חיצוני כגון, תנור מיקרוגל או מייבש שיער.
- אל תחשוף את ההתקן או אביזריו לחום או לקור קיצוניים. סביבות כאלה עלולות להפריע לתפקוד הנאות ולגרום לדלקה או פיצוץ.
- הימנע מההנגשות שעלולות להוביל לתקלות בהתקן, לחימום יתר, לדלקה או פיצוץ.
- אם אין ככונתך להשתמש בהתקן במשך תקופה ארוכה, כבה אותו ונתק את כל הכבלים המחוברים אליו.
- אם מתרחש אירוע לא רגיל (לדוגמה, ההתקן פולט עשן או צליל לא רגיל או ריח), הפסק מייד להשתמש בו, כבה אותו, הסר את כל הכבלים המחוברים אליו ופנה למרכז שירות מורשה של Huawei.
- אין לרמוס, למשוך או לכוּפף בצורה חריגה כל כבל. דבר זה עלול לגרום נזק לכבל ולגרום תפקוד לקוי של ההתקן.
- לפני הניקי של ההתקן או לפני ביצוע פעילות תחזוקה, הפסק את השימוש במוצר. עצור את כל היישומים ונתק את כל הכבלים שמחוברים אליו.
- אין להשתמש בתכשירי ניקוי כימיים, באבקה או בחומרי ניקוי אחרים (כגון, אלכוהול או בנזין) לניקוי ההתקן או אביזריו. חומרים אלה עלולים לגרום נזק לחלקים או לקדם סיכון לדלקה. השתמש במסלית נקיה, רכה ויבשה לניקוי ההתקן ואביזריו.
- אל תניח כרטיסים נושאי פס מגנטי כגון, כרטיסי אשראי וכרטיסי חיוב בקרבת ההתקן לפרק זמן ארוך. אחרת עלול להיגרם נזק לפס המגנטי.
- אל תפרק או תרכיב מחדש את ההתקן ואביזריו. פעולה זו מנטלת את האחריות ומשחררת את היצרן מהחבות לתיקון נזק. במקרה של נזק, פנה למרכז שירות מורשה של Huawei לסייע ותיקון.

מידע על סילוק אשפה ומחזור



Copyright © Huawei 2021. כל הזכויות שמורות.

המוצר המתואר במדריך למשתמש הזה עשוי לכלול תוכנה מוגנת בזכויות יוצרים של Huawei ושל מעניקי רישיונות אחרים. הלקוחות לא יעתיקו, יפיצו, ישנו, ישחזרו, יפרקו, יפענחו, יוציאו, יקצו, יבעו שחזר הדגס, ישכרו, ימחו או יעניקו רישיון משנה בתוכנה האמורה, אלא אם מגבלות אלה אסורות על פי החוקים התקפים, או שפעולות אלה מאושרות על ידי בעלי זכויות היוצרים הרלוונטיים.

לימי מסחריים והיתרים

ETSI הוא סימן מסחרי של ETSI.

Wi-Fi®, Wi-Fi CERTIFIED®, והלוגו Wi-Fi הם סימנים מסחריים של שותפות Wi-Fi Alliance. סימנים רשומים אחרים וכן שמות מוצרים, שירותים וחברות הנכרים עשויים להיות קניינים של בעליהם המתאימים.

הבהרה

כמה תכונות של המוצר ושל אביזריו המתוארים כאן נסמכים על התוכנה המותקנת ועל היכולות וההגדרות של רשתות תקשורת מקומיות ולכן ייתכן שלא יופעלו או שיהיו מוגבלים על ידי מפעילי רשתות מקומיים או ספקים של שירותי רשת.

לכן, היעילות שמובאים כאן אינם מתאימים בהכרח למוצר ולאביזרים שרכשת. Huawei, ושומרת לעצמה את הזכות להחליף או לשנות כל מידע או מפרט הכלולים במדריך זה ללא התראה מוקדמת וללא כל התחייבות.

כתב מיאון

כל התוכן במדריך הזה מסופק "כמות שהוא". אלא אם הדבר נדרש על פי חוק, לא ניתנת כל אחריות מכל סוג שהוא, במפורש או מכללא, בנוגע לדיקון, אמינות ותכונות של המדריך למשתמש הזה, לרבות אך ללא הגבלה, אחריות משתמעת לגבי סחירות והתאמה לתכלית מסוימת. במידה המרבית המותרת על פי החוק הישים, Huawei לא תהיה אחראית בשום מקרה לנזקים מיוחדים, מקריים, עקיפים או תוצאתיים כלשהם, או לאובדן של רווחים, עסקים, הכנסות, נתונים, מוניטין או סכנת צפויים ללא התחשבות אם הפסדים כאמור ניתנים לניבוי או לא. ההתחייבות המרבית (מגבלה זו לא תחול על מחויבות בגין פגיעה אישית במידה שהחוק הישים אוסר על מגבלה כזו) של Huawei הנובעת משימוש במוצר המתואר במדריך למשתמש הזה תהיה מוגבלת לסכום ששילם הלקוח עבור רכישת המוצר.

תקנות ייבוא וייצוא

לקוחות חייבים לציית לכל החוקים והתקנות החלים על ייבוא וייצוא ובאחריותם לקבל את כל ההיתרים והרישיונות הממשלתיים הנחוצים כדי לייצא, לייבא-מחדש, או לייבא את המוצר הנזכר במדריך זה כולל התוכנה והנתונים הטכניים הכלולים בו.

מדיניות פרטיות

כדי להבין טוב יותר כיצד אנו משתמשים במידע האישי שלכם ומגינים עליו, קראו את מדיניות הפרטיות ב-
<https://consumer.huawei.com/privacy-policy>.

כדי להבין כיצד אנו משתמשים ומגינים על המידע האישי שלכם שבהתקן זה, פתחו את דף הניהול המקוון או את היישום HUAWEI AI Life, גשו להצהרה אודות התקני Huawei Mobile Broadband ופרטיות וקראו את מדיניות הפרטיות שלנו.

עדכון תוכנה

בהמשך השימוש בהתקן זה, הנכם מציינים שקראתם ואתם מסכימים לתוכן הבא: כדי לספק שירות טוב יותר, התקן זה יקבל באופן אוטומטי פרטים של עדכון תוכנה Huawei-נאו או מספק השירות שלכם לאחר ההתחברות לאינטרנט. תדריך זה יעשה שימוש בנתונים סלולריים, ומחייב גישה לזמנה הייחודי של ההתקן שלכם (IMEI/SN) ולזמנה רשת ספק השירות (PLMN) כדי לבדוק אם יש צורך לעדכן את ההתקן שלכם. מכשיר זה תומך בתכונות העדכון האוטומטי. לאחר הפעלה, המכשיר יוריד ויתקין אוטומטית עדכונים קריטיים Huawei-נאו או הממפעיל הסלולרי שלכם. תכונה זו מופעלת כברירת מחדל וניתן להגדיר אותה מתפרט ההגדרות בדף הניהול המקוון.

מידע בטחון

חלק זה מיל מידע חשוב לתפעול ההתקן. כמובן, מכיל חלק זה מידע על אופן השימוש הבטיחותי בהתקן. קרא את המידע הזה בעיון לפני שתתחיל להשתמש בהתקן.

התקן אלקטרוני

אל תשתמש בהתקן במקום שבו השימוש בו אסור. אל תשתמש בהתקן כאשר שימוש כזה יוצר סכנה או מפריע לתפקודם של התקנים אלקטרוניים אחרים.

הפרעות למכשור רפואי

- הקפידו למלא את כללים והתקנות המונחים בבתי חולים ובמתקנים רפואיים אחרים. אין להשתמש בהתקן במקום שהשימוש בו אסור.
- התקנים אלוטומיים מסוימים עלולים להשפיע על הביצועים של עדרי שמע או קוצבי לב. לקבלת מידע נוסף, התייעצו עם ספק השירות שלכם.
- היצרנים של קוצבי לב ממליצים לשמור על מרחק של 15 ס"מ בין ההתקן וקוצב הלב, כדי למנוע הפרעה אפשרית בתפקוד קוצב הלב. במידה והנכם משתמשים בקוצב לב, החזיקו את ההתקן בצד הגוף הנגדי לקוצב ואל תישאו אותו בידי קדמי.

אזורי אחסון של חומרים דליקים וחומרי נפץ

- אל תשתמש בהתקן באזורי אחסון של חומרים דליקים וחומרי נפץ (לדוגמה, תחנת דלק, מחסן שמן או מפעל כימי). שימוש בהתקן בסביבות אלו מגדיל את סכנת הפיצוץ או הדלקה. בנוסף, הקפד למלא את ההוראות המציינות בשלטי טקסט או סמלים.
- אל תאחסן את ההתקן ואל תוביל אותו במכולות שיש בהן מזלים דליקים, גזים או חומרי נפץ.

סביבה תפעולית

- הימנעו משימוש בסביבה מאובקת, לחה או מלוכלכת. הימנעו משדות מגנטיים. שימוש בהתקן בסביבות אלו עלול להביא לתקלות במעגל החשמלי.
- לפני חיבור או ניתוק של כבלים, הפסק את השימוש בהתקן ונתק אותו ממקור מתח חשמלי. תוך כדי הפעולה, וודא שידריך יבשות. הנח את ההתקן על משטח יציב.
- הרחק את ההתקן ממכשור אלקטרוני שמחולל שדות מגנטיים או שדות חשמליים חזקים, כגון תנור מיקרוגל או מקרר.
- במהלך מערכת ברקים ורעמים, כבה את ההתקן ונתק אותו מכל הכבלים המחברים אליו, כדי להגן עליו ממכות ברק.
- אל תשתמש בהתקן במהלך סופת רעמים תוך געש עליו מפני סכנת לשהיה הנגרמת על ידי ברקים.
- טמפרטורת התפעול האידיאלית היא בין 0°C לבין 40°C. טמפרטורת האחסון האידיאלית היא בין 20°C לבין 70°C. רמות חום או קור קיצוניות עלולות לגרום נזק להתקן או לאביזריו.

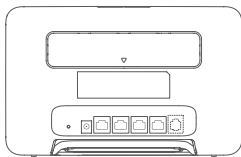

1
2

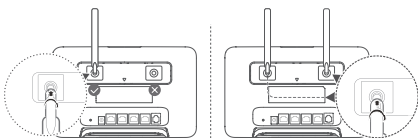

שאלות ותשובות תכופות

כיצד משחררים את הגדרות היצרן?

כאשר הנתב מופעל, השתמש בחפץ כמו מחט כדי ללחוץ לחיצה ארוכה על כפתור האפס, עד שמחונן של מצב הרשת מתחיל להבהב. שחררו את הלחצן והנתב יתאפס להגדרות היצרן המקוריות.

מה ניתן לעשות אם שכחתי את סיסמת ה-Wi-Fi או את סיסמת הכניסה עבור דף הניהול מבוסס-האינטרנט?

שחזר את הנתב להגדרות יצרן ולאחר מכן השתמש בסיסמת ה-Wi-Fi ובסיסמת ההתחברות של ברירת המחדל ונסה שוב.

מה ניתן לעשות אם נורית החיווי של מצב הרשת אדומה או לא ניתן להתחבר לאינטרנט?

- 1 בדוק אם כרטיס ה-SIM מונסן כראוי. עיין בסעיף ההתקנה כדי לדעת מהו גודל כרטיס ה-SIM הנכון וכיצד יש להכניס אותו לחרץ בצורה נכונה.
- 2 אם הבעיה נמשכת, שחזר את הנתב להגדרות יצרן ונסה שוב.
- 3 צור קשר עם ספק השירות שלך כדי לבדוק אם כרטיס ה-SIM שלך יצא מכלל שירות. אם זהו כרטיס חדש, בדוק אם הוא הופעל.

מה ניתן לעשות אם מהירות האינטרנט איטית?

- 1 בדוק את נרתי החיווי של חוזק האות בנתב. אם הוא מראה אות חלש כוונן את כיוון הנתב או הזז אותו לקרבת חלון על מנת לשפר את קליטת האות.
- 2 אם ההתקן שלך מחובר לנתב באמצעות Wi-Fi, כוונן את מיקום ההתקן כדי לקבל אות טוב יותר.
- 3 העבר ל-Wi-Fi בתדר 5 GHz אם הוא נתמך על-ידי ההתקן שלך.
- 4 הפעל מחדש את הנתב ואת ההתקן שלך ונסה שוב.
- 5 בדוק אם עברת את מנסת תעבורת הנתונים החודשית שלך. אם כן, ייתכן שספק השירות שלך הגביל את מהירות האינטרנט שלך.

כיצד אני יכול להתחבר לנתב באמצעות WPS (התקנת Wi-Fi מוגנת)?

כדי לחבר התקן הנתמך ב-WPS לנתב שלך באמצעות הלחצן H:

1 הפעל WPS במכשיר שלך תוך 2 דקות כדי להתחבר לרשת ה-Wi-Fi של הנתב.

למה אני לא יכול לגשת לדף הניהול מבוסס-האינטרנט של הנתב?

- 1 ודא שהמחשב מחובר לנתב באמצעות כבל Ethernet או Wi-Fi.
- 2 ודא שהמחשב מוגדר לקבל כתובת IP וכתובת שרת DNS באופן אוטומטי.
- 3 הפעל מחדש את הדפדפן או נסה להשתמש בדפדפן אחר.
- 4 אם הבעיה נמשכת שחזר את הנתב להגדרות היצרן.

מדוע התוכן המוצג בדף הניהול מבוסס-האינטרנט אינו מעודכן?

בהתאם לזכרון הדפדפן שלך, ייתכן שהתוכן עבור ההתקן שלך בדף הניהול מבוסס-האינטרנט אינו מעודכן. נקה ידנית את זיכרון הדפדפן (לדוגמה, פתח את הדפדפן ובחר ב-אפשרויות אינטרנט (Internet Options) < כללי (General) < היסטוריית גלישה (Browsing history) < מחק (Delete)) ופתח מחדש את דף ניהול ממשק המשתמש באינטרנט.

אם אתה חווה בעיות אחרות עם הנתב:

- 1 הפעל מחדש את הנתב.
- 2 שחזר את הנתב להגדרות היצרן.
- 3 צור קשר עם הספק.

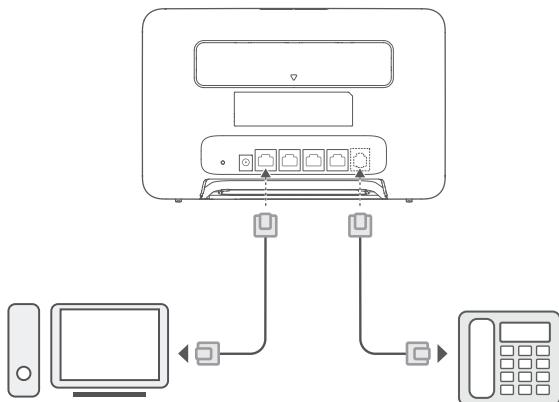

גישה לאינטרנט דרך יציאת Ethernet

תוכל לחבר את הנתב ליציאת Ethernet המתוקנת בקיר באמצעות כבל Ethernet כדי להתחבר לאינטרנט. קבע את ההגדרות המתאימות בדף הניהול מבוסס-האינטרנט לפני התחברות דרך יציאת Ethernet. לפרטים, פנה לספק השירות.

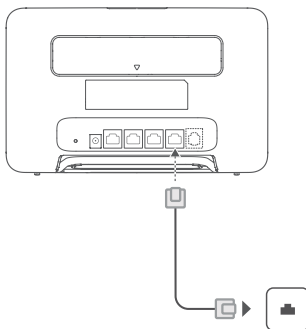

כבל ה-Ethernet הוא אביזר אופציונלי. כדי לקנות כבל Ethernet, אנא פנה למפיץ מורשה.



התקנת אנטנות חיצוניות

בנוסף לאנטנה המובנית שמיועדת לענות על צרכים בסיסיים, תוכל להתקין אנטנה חיצונית בנתב לשיפור קליטת האות. לרכישת אנטנה, אנא פנה

לספק השירות שלך. אם דרושה לך אנטנה אחת בלבד, חבר אותה  בשקע.

- כבה את הנתב ונתק את מתאם המתח לפני התקנת אנטנות חיצוניות כלשהן.
- אנטנות חיצוניות מתאימות לשימוש בתוך מבנים בלבד. אין להשתמש באנטנות חיצוניות בזמן סופות ברקים.
- השתמש רק באנטנות חיצוניות שסופקו על-ידי ספק השירות שלך.



מתחבר לרשת ה-Wi-Fi של הנתב שלך

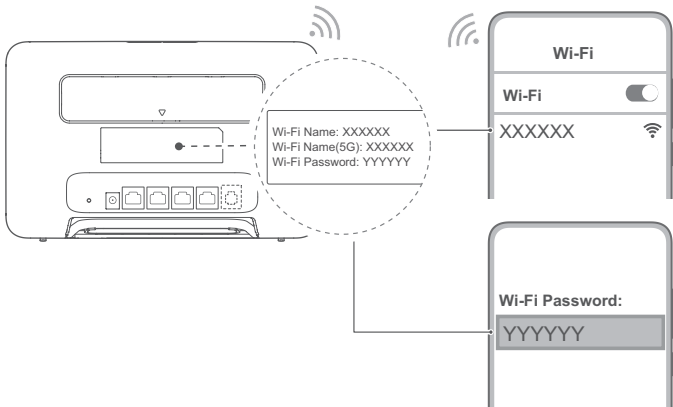

לאחר שהנתב יתחבר לרשת נתונים סלולריים, תוכל לחבר את המחשב או הטלפון הנייד לרשת ה-Wi-Fi של הנתב כדי לגשת לאינטרנט. אנא עיין בתוויות שבגב הנתב לקבלת ברירת המחדל של שם רשת ה-Wi-Fi (**Wi-Fi Name**) והסיסמה (**Wi-Fi Password**).
• כאשר נורת החיווי של ה-Wi-Fi דולקת רצוף, ה-Wi-Fi מופעל. כדי להפעיל או להשבית את ה-Wi-Fi, עיין בדף הניהול מבוסס-האינטרנט של הנתב.
• הקפד לשנות מיד את השם והסיסמה של רשת ה-Wi-Fi בדף הניהול מבוסס-האינטרנט כדי למנוע גישה ללא הרשאה לרשת ה-Wi-Fi שלך. לאחר החלפת הסיסמה, יהיה עליך להתחבר מחדש לרשת ה-Wi-Fi של הנתב.

ניהול הנתב

תוכל לנהל את הנתב באמצעות דף הניהול מבוסס-האינטרנט. אנא עיין בתוויות שבתחתית הנתב לקבלת כתובת IP ברירת מחדל, סיסמה וכו'. ניתן למצוא מידע נוסף בדף הניהול מבוסס-האינטרנט.
• הקפד להחליף מיד את סיסמת ברירת המחדל לכניסה אל דף הניהול המבוסס-האינטרנט, כדי למנוע ממשתמשים לא מורשים לשנות את הגדרות הנתב.
• ניתן גם לנהל את הנתב שלך באמצעות היישום HUAWEI AI Life. סרוק את קוד ה-QR שלהלן כדי להורידו.



הגדרות אופציונליות

התכונות המתוארות בסעיף זה מעודדות למידע בלבד. ייתכן שהנתב אינו תומך בכל התכונות הללו.
חיבור מספר מכשירים
תוכל לחבר מחשב או טלפון קווי לנתב כדי לגשת לאינטרנט, לבצע שיחות טלפון ועוד.



3 הכנס את כרטיס ה-SIM בעדינות לתוך חריץ ה-SIM בכיוון המוצג באיור להלן עד שתישמע נקישה.

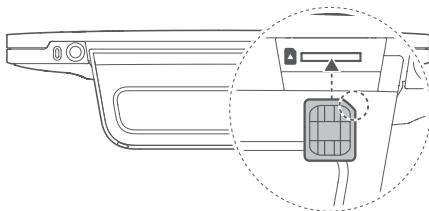

- כדי להסיר את כרטיס ה-SIM, לחץ בעדינות על כרטיס ה-SIM עד שתישמע נקישה. הכרטיס יקפוז החוצה באופן אוטומטי.
- אל תכניס או תסיר כרטיס SIM כאשר הנתב פועל, כי הדבר עלול לפגוע בביצועים או לגרום נזק לכרטיס ה-SIM.

4 חבר את מתאם המתח לנתב.

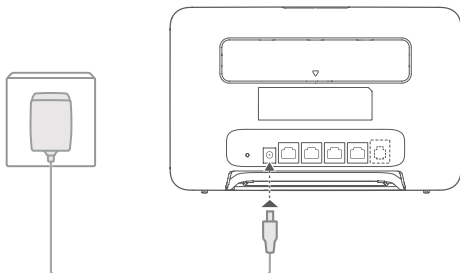

נוריות החיווי יידלקו כאשר הנתב יתחבר בהצלחה לרשת.

מחונן מצב הרשת לבן יציב: מחובר לרשת.

מחונן עוצמת האות לבן: פסים נוספים מציינים עוצמת אות חזקה יותר.

אם נורית החיווי של מצב הרשת אדומה, אין חיבור רשת. אנא עיין בשאלות ותשובות תכופות במדריך זה.

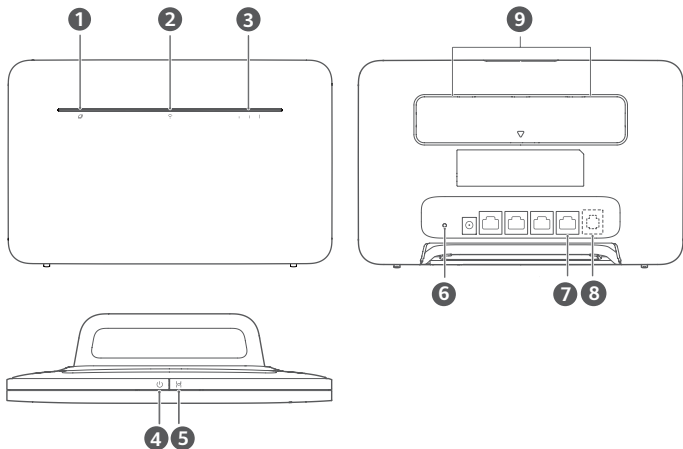

מחונן מצב הרשת	1	מחונן Wi-Fi®	2
מחונן עוצמת האות	3	לחצן הפעלה	4
לחצן H	5	לחצן איפוס	6
יציאת LAN/WAN	7	יציאת טלפון קווי (לא חובה. למראה ולפונקציות של המוצר האמיתי שבידיך יש קדימות).	8
יציאות לאנטנה חיצונית	9		

הגדרה

1 חבר את השקע לנתב.

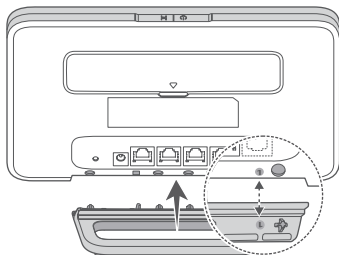

השקע יכול לסייע לשמור על הנתב זקוף כדי לשפר את קליטת אותות ה-Wi-Fi.



2 הקפד להשתמש בכרטיס ה-SIM הנכון.

התחלה מהירה